

# NICHIDO LINEUP CATALOG

日動ラインアップカタログ **VOL.3**

## カテゴリーINDEX

P.T1

### 照明

P.1



### 溶接機

P.43



### トランス

P.45



### 充電器・電源装置

P.49



### 環境商品

P.53



### 便利商品

P.59



### コードリール

P.67



### 延長コード

P.83



## 型式INDEX

P.89

施設用LED照明 P.1~15



施設用スクエアライト ..... 1  
 施設用ディスクライト ..... 1~4  
 エリアライト ..... 4  
 スクエアボックス ..... 4・5  
 【重耐塩】スクエアライト ..... 5  
 【重耐塩】ディスクライト ..... 5~7  
 【重耐塩】フラットライト ..... 8  
 ハイテンプスクエアライト ..... 8  
 ハイテンプディスク ..... 8・9  
 【重耐塩】ハイテンプディスク ..... 9  
 耐食耐酸タフデス ..... 9  
 フリーズディスク ..... 9  
 施設用フラットライト ..... 9・10  
 ベースライト ..... 11・12  
 チューブライトマルチ ..... 12  
 センサーライト ..... 12・13  
 施設用照明オプション ..... 13~15

作業用LED照明 P.16~30



作業用ディスクライト ..... 16・17  
 ディスクバルーン ..... 17  
 バルーンライト ..... 17・18  
 ディスクボール ..... 18  
 マルチウェイライト ..... 18  
 エコナイター ..... 18  
 作業用フラットライト ..... 18・19  
 作業用スクエアライト ..... 19  
 パノラマアップライト ..... 19  
 アップライト ..... 19・20  
 パイプライト ..... 20  
 コネクトライン ..... 21~26  
 LED作業灯 ..... 27  
 パワーライト ..... 27  
 エコビックLED投光器 ..... 27~29  
 クリップランプ ..... 29  
 リーフクリップ ..... 29  
 ハンディーライト ..... 29  
 ダウンライト ..... 30

充電式・電池式LEDライト P.30~37



チャージライト ..... 30・31  
 アスラ ..... 31  
 ハンガービッグアイ ..... 31  
 フラットスタンドライト ..... 31  
 作業用照明オプション ..... 31~33  
 マグピタチューバー ..... 33  
 トモスル ..... 33  
 ワークランタン ..... 33  
 プラグインライト ..... 33・34  
 ハンディーライト ..... 34・35  
 懐中電灯 ..... 35・36  
 防爆懐中電灯 ..... 36  
 防爆ヘッドライト ..... 36  
 自家発電LEDライト ..... 37

その他LED P.37・38



キャンプライト ..... 37  
 LED警告灯 ..... 37  
 回転灯 ..... 38

LED交換球 P.39~41



エコビック ..... 39  
 LED電球 ..... 39・40  
 コーンライト ..... 40  
 リーフライト ..... 40  
 チューブライト ..... 40・41

その他照明 P.41・42



H.I.Dサーチライト ..... 41  
 安全投光器 ..... 42  
 レフ球(白熱球) ..... 42

溶接機

P.43

溶接機 P.43・44



100V専用 ..... 43  
 単相200V専用 ..... 43  
 100V/200V兼用 ..... 43  
 三相200V専用 ..... 43  
 溶接リール ..... 44  
 溶接機オプション ..... 44

トランス

P.45

BOXトランス P.45~47



昇圧専用 ..... 45  
 降圧専用 ..... 45・46  
 簡易防雨型降圧専用 ..... 46  
 屋外型降圧 ..... 46  
 低圧24V用降圧 ..... 46  
 昇圧・降圧自在型 ..... 46  
 トランスリール ..... 46  
 トランス用アダプター ..... 46・47

海外用トランス P.47・48



WORLD ..... 47  
 PALシリーズ ..... 47・48  
 SUシリーズ ..... 48  
 AGシリーズ ..... 48  
 海外用プラグセット ..... 48

充電器・電源装置

P.49

充電器・電源装置 P.49~52



急速充電器 ..... 49  
 自動充電器 ..... 49  
 エンジンスターター ..... 49・50  
 インバーター ..... 50・51  
 コンバーター ..... 51  
 直流安定化電源装置 ..... 51  
 交流定電圧電源装置 ..... 51  
 ポータブル電源 ..... 52

## 環境商品

P.53

### 環境商品 P.53~58



オゾン	53
スポットクーラー	54・55
ミストファン	55
工場扇	56・57
ダイナミックファン	57
ポータブルスポットエアコン	57
ポータブルスポットクーラー	57・58
ハンディーファン	58

## 便利商品

P.59

### 便利商品 P.59・60



エアコンプレッサー	59
エアソファベッド	59
アウトドアチェア	59
ファイバースコープ	59
エアダスターブロー	59
防災ロッカー	59
電動工具チェッカー	60
レーザー距離計	60

### 万能フッカー P.60~62



万能フッカー	60・61
万能フッカーオプション	61・62

### 洗浄機・掃除機 P.63~65



電源式高圧洗浄機	63
バキュームクリーナー	63・64
爆吸クリーナー	64・65

## コードリール

P.67

### 100Vコードリール P.67~74



標準型リール	67~69
抜止式リール	67・68
ロック式リール	69
防雨・防塵型リール	70・71
防雨・防塵型 抜止式リール	71
のびーる	72
びっくリール	72・73
びっくリール ロック式	72
びっくリール 防雨・防塵型	73
リペアポッキンドラム	73・74
空リール	74

### 200Vコードリール P.75・76



単相200V 一般型リール	75
単相200V ロック式リール	75
三相200V 一般型リール	75・76
三相200V ロック式リール	75・76
三相200V 逆転リール	76
三相200V 防雨・防塵型	76

特殊機能リール P.77~80



デジタルドラム ..... 77  
 オープンリール ..... 77  
 スイッチリール ..... 77  
 金属センサードラム ..... 77  
 二重絶縁接地具 ..... 77  
 マジックリール ..... 77・78  
 マジックびっくりリール ..... 78  
 超高感度リール ..... 78  
 LEDラインドラム ..... 78  
 アースチェックリール ..... 78  
 分岐リール ..... 78  
 分岐ケーブル ..... 79  
 防爆コンセント使用リール ..... 79  
 LEDライトリール ..... 79  
 電流コントロールリール ..... 79  
 スピードコントローラー ..... 80

自動巻リール P.81



オートエアー ..... 81  
 オートリール ..... 81  
 アースリール ..... 81

延長コード

P.83

延長コード P.83~86



ショートタップ ..... 83  
 トリプル延長コード ..... 83・84  
 トリプルポッキン延長コード ..... 84  
 リペアポッキン延長コード ..... 84  
 防雨延長コード ..... 84  
 防雨ポッキン延長コード ..... 84・85  
 三相200V防雨延長コード ..... 85  
 防雨ポッキン延長ブレーカ ..... 85  
 プラグインポッキンブレーカ ..... 85  
 プラコンインポッキンブレーカ ..... 86  
 セーフティタップ ..... 86  
 200V防雨延長ブレーカ ..... 86  
 センサーコード ..... 86  
 ハンドリール ..... 86  
 三相200Vハンドリール ..... 86

補修部品・その他 P.87・88



ポッキンプラグ ..... 87  
 ボデコン ..... 87  
 三相200V L型交換プラグ ..... 87  
 住宅変換コード ..... 87  
 ポッキン付修理コード ..... 87・88  
 ドラムストッパー ..... 88  
 ケーブルクリップ ..... 88  
 防塵キャップ ..... 88  
 接地アダプター ..... 88  
 プラコンカセット ..... 88  
 コンセント ..... 88

型式INDEX

P.89

# 照明

## 施設用LED照明

### スクエアライト50W 吊下げ型

水銀灯100Wクラスの明るさ! (当社比)

定格光束 5610 lm 1m照度 1980 lx 昼白色 6000K 屋外用

固有エネルギー消費効率  
100V 107.8 lm/W  
200V 107.8 lm/W

高演色LED  
Ra82



LEIS-50V2-J1 10-60K (ワイド)

(電源装置一体型)  
質量: 3.0kg  
サイズ: W305×D170×H177mm

元払発送単位: 1 標準価格 (税別) **66,000円**

### ハイスペックハイディスク200W 吊下げ型

水銀灯1000Wクラスの明るさ! (当社比)

全光束 (乳白ワイド) 33500 lm (ワイド) 35500 lm 昼白色 5000K 屋外用

1m照度 (乳白ワイド) 10500 lx (ワイド) 11900 lx

固有エネルギー消費効率 (100V/200V)  
(乳白ワイド) 161.0 lm/W・167.5 lm/W  
(ワイド) 170.6 lm/W・177.5 lm/W



L200V2-P-HMW-50K-N (乳白ワイド)

L200V2-P-HW-50K-N (ワイド)

(電源装置一体型)  
質量: (乳白ワイド) 8.4kg・(ワイド) 8.3kg  
サイズ: (乳白ワイド) W370×D350×H368mm・  
(ワイド) W370×D350×H318mm

元払発送単位: 1 標準価格 (税別) **196,000円**

### ハイスペックハイディスク150W [口金式E39]

水銀灯700Wクラスの明るさ! (当社比)

全光束 (乳白ワイド) 25400 lm (ワイド) 26200 lm 昼白色 5000K

1m照度 (乳白ワイド) 7400 lx (ワイド) 8700 lx

固有エネルギー消費効率 (100V/200V)  
(乳白ワイド) 167.1 lm/W・169.3 lm/W  
(ワイド) 172.3 lm/W・174.6 lm/W



L150V2-E39-HMW-50K-N (乳白ワイド)

L150V2-E39-HW-50K-N (ワイド)

(電源装置一体型)  
質量: 球: (乳白ワイド) 2.3kg・(ワイド) 2.2kg/電源装置: 1.5kg  
サイズ: 球: (乳白ワイド) W268×D268×H353mm・(ワイド) W268×D268×H309mm  
電源装置: W228×D68×H39mm

元払発送単位: 1 標準価格 (税別) **134,000円**

### スクエアマックス600W 軽量型

メタルハライド1000Wクラスの明るさ! (当社比)

定格光束 (スポット) 97200 lm (超スポット) 93100 lm (超スポット10) 95200 lm 昼白色 5000K

1m照度 (スポット) 80300 lx (超スポット) 202900 lx (超スポット10) 204600 lx

屋外用



LEIS-600N3-HS-50K (スポット)

LEIS-600N3-HVS-50K (超スポット)

LEIS-600N3-HVS10-50K (超スポット10)

(電源装置一体型)  
質量: 18.1kg  
サイズ: (スポット) W630×D271×H605mm  
(超スポット・超スポット10) W630×D274×H605mm

元払発送単位: 1 標準価格 (税別) **607,000円**

### スクエアマックス430W 軽量型

メタルハライド1000Wクラスの明るさ! (当社比)

定格光束 (スポット) 73200 lm (超スポット) 69800 lm (超スポット10) 68900 lm 昼白色 5000K

1m照度 (スポット) 65040 lx (超スポット) 174800 lx (超スポット10) 180000 lx

屋外用



LEIS-430N3-HS-50K (スポット)

LEIS-430N3-HVS-50K (超スポット)

LEIS-430N3-HVS10-50K (超スポット10)

(電源装置一体型)  
質量: 14kg  
サイズ: (スポット) W630×D271×H425mm  
(超スポット・超スポット10) W630×D274×H425mm

元払発送単位: 1 標準価格 (税別) **440,000円**

### ハイスペックハイディスク300W 吊下げ型

メタルハライド1000Wクラスの明るさ! (当社比)

定格光束 52000 lm 昼白色 5000K 屋外用

1m照度 (乳白ワイド) 14700 lx (ワイド) 17000 lx

固有エネルギー消費効率  
100V 167.7 lm/W  
200V 173.3 lm/W



L300V2-P-HMW-50K-N (乳白ワイド)

L300V2-P-HW-50K-N (ワイド)

(電源装置一体型)  
質量: (乳白ワイド) 9.0kg・(ワイド) 8.9kg  
サイズ: (乳白ワイド) W370×D350×H368mm・(ワイド) W370×D350×H318mm

元払発送単位: 1 標準価格 (税別) **218,000円**

### ハイスペックハイディスク300W [口金式E39]

メタルハライド1000Wクラスの明るさ! (当社比)

全光束 52000 lm 昼白色 5000K

1m照度 (乳白ワイド) 14700 lx (ワイド) 17000 lx

固有エネルギー消費効率  
100V 167.7 lm/W  
200V 173.3 lm/W



L300V2-E39-HMW-50K-N (乳白ワイド)

L300V2-E39-HW-50K-N (ワイド)

(電源装置一体型)  
質量: 球: (乳白ワイド) 4.1kg・(ワイド) 4.0kg/電源装置: 2.1kg  
サイズ: 球: (乳白ワイド) W350×D350×H370mm・(ワイド) W350×D350×H320mm  
電源装置: W252×D90×H44mm

元払発送単位: 1 標準価格 (税別) **218,000円**

### ハイスペックハイディスク150W 吊下げ型

水銀灯700Wクラスの明るさ! (当社比)

定格光束 (乳白ワイド) 25400 lm (ワイド) 26200 lm 昼白色 5000K 屋外用

1m照度 (乳白ワイド) 7400 lx (ワイド) 8700 lx

固有エネルギー消費効率 (100V/200V)  
(乳白ワイド) 167.1 lm/W・169.3 lm/W  
(ワイド) 172.3 lm/W・174.6 lm/W



L150V2-P-HMW-50K-N (乳白ワイド)

L150V2-P-HW-50K-N (ワイド)

(電源装置一体型)  
質量: (乳白ワイド) 5.5kg・(ワイド) 5.4kg  
サイズ: (乳白ワイド) W286×D268×H309mm・  
(ワイド) W286×D268×H265mm

元払発送単位: 1 標準価格 (税別) **134,000円**

### ハイスペックハイディスク100W 吊下げ型

水銀灯400Wクラスの明るさ! (当社比)

定格光束 17800 lm 昼白色 5000K 屋外用

1m照度 (乳白ワイド) 4970 lx (ワイド) 5870 lx

固有エネルギー消費効率  
100V 174.5 lm/W  
200V 176.2 lm/W



L100V2-P-HMW-50K-N (乳白ワイド)

L100V2-P-HW-50K-N (ワイド)

(電源装置一体型)  
質量: (乳白ワイド) 5.5kg・(ワイド) 5.4kg  
サイズ: (乳白ワイド) W286×D268×H309mm・  
(ワイド) W286×D268×H265mm

元払発送単位: 1 標準価格 (税別) **114,000円**

### ハイスペックハイディスク100W [口金式E39]

水銀灯400Wクラスの明るさ! (当社比)

全光束 17800 lm 昼白色 5000K

1m照度 (乳白ワイド) 4970 lx (ワイド) 5870 lx

固有エネルギー消費効率  
100V 174.5 lm/W  
200V 176.2 lm/W



L100V2-E39-HMW-50K-N (乳白ワイド)

L100V2-E39-HW-50K-N (ワイド)

(電源装置一体型)  
質量: 球: (乳白ワイド) 2.3kg・(ワイド) 2.2kg/電源装置: 1.5kg  
サイズ: 球: (乳白ワイド) W268×D268×H353mm・(ワイド) W268×D268×H309mm  
電源装置: W220×D68×H39mm

元払発送単位: 1 標準価格 (税別) **114,000円**

※元払発送単位は、北海道・沖縄・離島などは除きます。

### ハイディスク300W 吊下げ型

#### 水銀灯1000Wクラスの明るさ! (当社比)

定格光束		<b>昼白色</b> 5000K	
乳白ワイド	42400lm		
ワイド	42900lm		
1m 照度		<b>屋外用</b>	
乳白ワイド	11600lx		
ワイド	13400lx		
スポット		47360lx	

**L300V2-P-HMW-50K** (乳白ワイド)  
**L300V2-P-HW-50K** (ワイド)  
**L300V2-P-HS-50K** (スポット)  
(電源装置一体型)  
質量: 球: (乳白ワイド) 9.0kg・(ワイド・スポット) 8.9kg  
サイズ: (乳白ワイド) W370×D350×H368mm・  
(ワイド・スポット) W370×D350×H318mm

元払発送単位: 1 標準価格 (税別) **176,000円**

### ハイディスク300W [口金式E39]

#### 水銀灯1000Wクラスの明るさ! (当社比)

全光束		<b>昼白色</b> 5000K	
乳白ワイド	42400lm		
ワイド	42900lm		
1m 照度		<b>屋外用</b>	
乳白ワイド	11600lx		
ワイド	13400lx		
スポット		47360lx	

**L300V2-E39-HMW-50K** (乳白ワイド)  
**L300V2-E39-HW-50K** (ワイド)  
**L300V2-E39-HS-50K** (スポット)  
(電源装置外付型)  
質量: 球: (乳白ワイド) 4.1kg・(ワイド・スポット) 4.0kg/電源装置: 2.1kg  
サイズ: 球: (乳白ワイド) W350×D350×H370mm・(ワイド・スポット) W350×D350×H320mm  
電源装置: W252×D90×H44mm

元払発送単位: 1 標準価格 (税別) **176,000円**

### ハイディスク200W 吊下げ型

#### 水銀灯700Wクラスの明るさ! (当社比)

定格光束		<b>昼白色</b> 5000K	
乳白ワイド	27300lm		
ワイド	28100lm		
1m 照度		<b>屋外用</b>	
乳白ワイド	8000lx		
ワイド	9330lx		
スポット		30770lx	

**L200V2-P-HMW-50K** (乳白ワイド)  
**L200V2-P-HW-50K** (ワイド)  
**L200V2-P-HS-50K** (スポット)  
(電源装置一体型)  
質量: 球: (乳白ワイド) 8.4kg・(ワイド・スポット) 8.3kg  
サイズ: (乳白ワイド) W370×D350×H368mm・  
(ワイド・スポット) W370×D350×H318mm

元払発送単位: 1 標準価格 (税別) **152,000円**

### ハイディスク200W [口金式E39]

#### 水銀灯700Wクラスの明るさ! (当社比)

全光束		<b>昼白色</b> 5000K	
乳白ワイド	27300lm		
ワイド	28100lm		
1m 照度		<b>屋外用</b>	
乳白ワイド	8000lx		
ワイド	9330lx		
スポット		30770lx	

**L200V2-E39-HMW-50K** (乳白ワイド)  
**L200V2-E39-HW-50K** (ワイド)  
**L200V2-E39-HS-50K** (スポット)  
(電源装置外付型)  
質量: 球: (乳白ワイド) 4.1kg・(ワイド・スポット) 4.0kg/電源装置: 1.5kg  
サイズ: 球: (乳白ワイド) W350×D350×H370mm・(ワイド・スポット) W350×D350×H320mm  
電源装置: W244×D68×H39mm

元払発送単位: 1 標準価格 (税別) **152,000円**

### ハイディスク150W 吊下げ型

#### メタハラ400Wクラスの明るさ! (当社比)

定格光束		<b>昼白色</b> 5000K	
乳白ワイド	20900lm		
ワイド	21000lm		
1m 照度		<b>屋外用</b>	
乳白ワイド	5870lx		
ワイド	6790lx		
スポット		22940lx	

**L150V2-P-HMW-50K** (乳白ワイド)  
**L150V2-P-HW-50K** (ワイド)  
**L150V2-P-HS-50K** (スポット)  
(電源装置一体型)  
質量: 球: (乳白ワイド) 5.5kg・(ワイド・スポット) 5.4kg  
サイズ: (乳白ワイド) W286×D268×H309mm・  
(ワイド・スポット) W286×D268×H265mm

元払発送単位: 1 標準価格 (税別) **112,000円**

### ハイディスク150W [口金式E39]

#### メタハラ400Wクラスの明るさ! (当社比)

全光束		<b>昼白色</b> 5000K	
乳白ワイド	20900lm		
ワイド	21000lm		
1m 照度		<b>屋外用</b>	
乳白ワイド	5870lx		
ワイド	6790lx		
スポット		22940lx	

**L150V2-E39-HMW-50K** (乳白ワイド)  
**L150V2-E39-HW-50K** (ワイド)  
**L150V2-E39-HS-50K** (スポット)  
(電源装置外付型)  
質量: 球: (乳白ワイド) 2.3kg・(ワイド・スポット) 2.2kg/電源装置: 1.5kg  
サイズ: 球: (乳白ワイド) W268×D268×H353mm・(ワイド・スポット) W268×D268×H309mm  
電源装置: W228×D68×H39mm

元払発送単位: 1 標準価格 (税別) **112,000円**

### ハイディスク100W 吊下げ型

#### 水銀灯400Wクラスの明るさ! (当社比)

定格光束		<b>昼白色</b> 5000K	
乳白ワイド	14200lm		
ワイド	14000lm		
1m 照度		<b>屋外用</b>	
乳白ワイド	4200lx		
ワイド	4900lx		
スポット		20600lx	

**L100V2-P-HMW-50K** (乳白ワイド)  
**L100V2-P-HW-50K** (ワイド)  
**L100V2-P-HS-50K** (スポット)  
(電源装置一体型)  
質量: 球: (乳白ワイド) 5.5kg・(ワイド・スポット) 5.4kg  
サイズ: (乳白ワイド) W286×D268×H309mm・  
(ワイド・スポット) W286×D268×H265mm

元払発送単位: 1 標準価格 (税別) **92,500円**

### ハイディスク100W [口金式E39]

#### 水銀灯400Wクラスの明るさ! (当社比)

全光束		<b>昼白色</b> 5000K	
乳白ワイド	14200lm		
ワイド	14000lm		
1m 照度		<b>屋外用</b>	
乳白ワイド	4200lx		
ワイド	4900lx		
スポット		20600lx	

**L100V2-E39-HMW-50K** (乳白ワイド)  
**L100V2-E39-HW-50K** (ワイド)  
**L100V2-E39-HS-50K** (スポット)  
(電源装置外付型)  
質量: 球: (乳白ワイド) 2.3kg・(ワイド・スポット) 2.2kg/電源装置: 1.5kg  
サイズ: 球: (乳白ワイド) W268×D268×H353mm・(ワイド・スポット) W268×D268×H309mm  
電源装置: W220×D68×H39mm

元払発送単位: 1 標準価格 (税別) **92,500円**

### ハイディスク280W 電源内蔵型 吊下げ型

#### メタハラ1000Wクラスの明るさ! (当社比)

定格光束		<b>昼白色</b> 5000K	
乳白ワイド	50600lm		
ワイド	51500lm		
1m 照度		<b>屋外用</b>	
乳白ワイド	13750lx		
ワイド	17880lx		
スポット		57200lx	

**L280B-P-HM110-50K** (乳白ワイド)  
**L280B-P-H110-50K** (ワイド)  
**L280B-P-HS-50K** (スポット)  
(電源装置内蔵型)  
質量: 7.7kg  
サイズ: (乳白ワイド) W370×D350×H331mm  
(ワイド・スポット) W370×D350×H280mm

元払発送単位: 1 標準価格 (税別) **215,000円**

### ハイディスク200W 電源内蔵型 吊下げ型

#### メタハラ700Wクラスの明るさ! (当社比)

定格光束		<b>昼白色</b> 5000K	
乳白ワイド	33100lm		
ワイド	35600lm		
1m 照度		<b>屋外用</b>	
乳白ワイド	9125lx		
ワイド	11280lx		
固有エネルギー消費効率 (100V/200V)			
乳白ワイド	169.7lm/W	172.3lm/W	
ワイド	182.5lm/W	185.4lm/W	

**L200B-P-HM110-50K** (乳白ワイド)  
**L200B-P-H110-50K** (ワイド)  
(電源装置内蔵型)  
質量: 7.1kg  
サイズ: (乳白ワイド) W370×D350×H366mm  
(ワイド) W370×D350×H315mm

元払発送単位: 1 標準価格 (税別) **196,000円**

### ハイディスク150W 電源内蔵型 吊下げ型

#### 水銀灯700Wクラスの明るさ! (当社比)

定格光束		<b>昼白色</b> 5000K	
乳白ワイド	25300lm		
ワイド	26800lm		
1m 照度		<b>屋外用</b>	
乳白ワイド	7460lx		
ワイド	8770lx		
固有エネルギー消費効率 (100V/200V)			
乳白ワイド	170.9lm/W	170.9lm/W	
ワイド	181.0lm/W	181.0lm/W	

**L150B-P-HM110-50K** (乳白ワイド)  
**L150B-P-H110-50K** (ワイド)  
(電源装置内蔵型)  
質量: 5.0kg  
サイズ: (乳白ワイド) W286×D268×H311mm  
(ワイド) W286×D268×H264mm

元払発送単位: 1 標準価格 (税別) **134,000円**

### ハイディスク125W 電源内蔵型 [口金式E39]

#### 水銀灯400Wクラスの明るさ! (当社比)

全光束		<b>昼白色</b> 5000K	
乳白ワイド	21300lm		
ワイド	21700lm		
1m 照度		<b>屋外用</b>	
乳白ワイド	6550lx		
ワイド	7700lx		
固有エネルギー消費効率 (100V/200V)			
乳白ワイド	163.8lm/W	167.7lm/W	
ワイド	166.9lm/W	170.8lm/W	

**L125B-E39-HM110-50K** (乳白ワイド)  
**L125B-E39-H110-50K** (ワイド)  
(電源装置内蔵型)  
質量: 2.4kg  
サイズ: (乳白ワイド) W268×D268×H355mm  
(ワイド) W268×D268×H309mm

元払発送単位: 1 標準価格 (税別) **124,000円**

照明  
溶接機  
トランス  
充電器  
環境商品  
便利商品  
コードリール  
延長コード

施設用LED照明

施設用スクエアライト

施設用ディスクライト

エアライト

スクエアボックス

【重耐塩】スクエアライト

【重耐塩】ディスクライト

【重耐塩】フラットライト

ハイテックスクエアライト

ハイテックディスク

【重耐塩】ハイテックディスク

耐食耐酸タフデス

フリーズディスク

施設用フラットライト

ベースライト

チューブライトマルチ

センサーライト

施設用照明オプション

ハイスペックハイディスク100W 電源内蔵型 吊下げ型

**水銀灯400Wクラスの明るさ!**(当社比)

定格光束 (乳白ワイド) <b>17400lm</b> (ワイド) <b>18300lm</b>	昼白色 <b>5000K</b>	
1m 照度 (乳白ワイド) <b>5120lx</b> (ワイド) <b>5800lx</b>		屋外用
固有エネルギー消費効率 (100V/200V) (乳白ワイド) <b>175.7lm/W</b> ・ <b>174.0lm/W</b> (ワイド) <b>184.8lm/W</b> ・ <b>183.0lm/W</b>		

L100B-P-HM1 10-50K (乳白ワイド)  
L100B-P-H1 10-50K (ワイド)  
(電源装置内蔵型)  
質量: 4.3kg  
サイズ: (乳白ワイド) W286×D230×H301mm・  
(ワイド) W286×D230×H264mm

元払発送単位: 1 標準価格 (税別) **114,000円**

ハイスペックハイディスク100W 電源内蔵型 [口金式E39]

**水銀灯400Wクラスの明るさ!**(当社比)

全光束 (乳白ワイド) <b>17200lm</b>	昼白色 <b>5000K</b>	
1m 照度 (乳白ワイド) <b>5130lx</b> (ワイド) <b>6040lx</b>		屋外用
固有エネルギー消費効率 100V <b>165.3lm/W</b> 200V <b>168.6lm/W</b>		

L100B-E39-HM1 10-50K (乳白ワイド)  
L100B-E39-H1 10-50K (ワイド)  
(電源装置内蔵型)  
質量: 2.0kg  
サイズ: (乳白ワイド) W230×D230×H344mm・(ワイド) W230×D230×H307mm

元払発送単位: 1 標準価格 (税別) **114,000円**

ハイスペックハイディスク70W 電源内蔵型 吊下げ型

**水銀灯300Wクラスの明るさ!**(当社比)

定格光束 (乳白ワイド) <b>10500lm</b> (ワイド) <b>12100lm</b>	昼白色 <b>5000K</b>	
1m 照度 (乳白ワイド) <b>3540lx</b> (ワイド) <b>4190lx</b>		屋外用
固有エネルギー消費効率 (100V/200V) (乳白ワイド) <b>143.8lm/W</b> ・ <b>141.8lm/W</b> (ワイド) <b>165.7lm/W</b> ・ <b>163.5lm/W</b>		

L70B-P-HM1 10-50K (乳白ワイド)  
L70B-P-H1 10-50K (ワイド)  
(電源装置内蔵型)  
質量: 4.3kg  
サイズ: (乳白ワイド) W286×D230×H301mm・(ワイド) W286×D230×H264mm

元払発送単位: 2 標準価格 (税別) **90,000円**

ハイスペックハイディスク70W 電源内蔵型 [口金式E39]

**水銀灯300Wクラスの明るさ!**(当社比)

全光束 (乳白ワイド) <b>10500lm</b> (ワイド) <b>11600lm</b>	昼白色 <b>5000K</b>	
1m 照度 (乳白ワイド) <b>3520lx</b> (ワイド) <b>4130lx</b>		屋外用
固有エネルギー消費効率 (100V/200V) (乳白ワイド) <b>147.8lm/W</b> ・ <b>147.8lm/W</b> (ワイド) <b>163.3lm/W</b> ・ <b>163.3lm/W</b>		

L70B-E39-HM1 10-50K (乳白ワイド)  
L70B-E39-H1 10-50K (ワイド)  
(電源装置内蔵型)  
質量: 2.0kg  
サイズ: (乳白ワイド) W230×D230×H344mm・  
(ワイド) W230×D230×H307mm

元払発送単位: 2 標準価格 (税別) **90,000円**

ハイスペックハイディスク300W 架台取付型

**メタハラ1000Wクラスの明るさ!**(当社比)

定格光束 (乳白ワイド) <b>52000lm</b>	昼白色 <b>5000K</b>	
1m 照度 (乳白ワイド) <b>14700lx</b> (ワイド) <b>17000lx</b>		屋外用
固有エネルギー消費効率 100V <b>167.7lm/W</b> 200V <b>173.3lm/W</b>		

L300V2-F-HMW-50K-N (乳白ワイド)  
L300V2-F-HW-50K-N (ワイド)  
(電源装置一体型)  
質量: (乳白ワイド) 9.7kg・(ワイド) 9.6kg  
サイズ: (乳白ワイド) W373×D358×H415mm・(ワイド) W373×D308×H415mm

元払発送単位: 1 標準価格 (税別) **220,000円**

ハイスペックハイディスク200W 架台取付型

**水銀灯1000Wクラスの明るさ!**(当社比)

定格光束 (乳白ワイド) <b>33500lm</b> (ワイド) <b>35500lm</b>	昼白色 <b>5000K</b>	
1m 照度 (乳白ワイド) <b>10500lx</b> (ワイド) <b>11900lx</b>		屋外用
固有エネルギー消費効率 (100V/200V) (乳白ワイド) <b>161.0lm/W</b> ・ <b>167.5lm/W</b> (ワイド) <b>170.6lm/W</b> ・ <b>177.5lm/W</b>		

L200V2-F-HMW-50K-N (乳白ワイド)  
L200V2-F-HW-50K-N (ワイド)  
(電源装置一体型)  
質量: (乳白ワイド) 9.0kg・(ワイド) 8.9kg  
サイズ: (乳白ワイド) W373×D358×H415mm・  
(ワイド) W373×D308×H415mm

元払発送単位: 1 標準価格 (税別) **198,000円**

ハイスペックハイディスク150W 架台取付型

**水銀灯700Wクラスの明るさ!**(当社比)

定格光束 (乳白ワイド) <b>25400lm</b> (ワイド) <b>26200lm</b>	昼白色 <b>5000K</b>	
1m 照度 (乳白ワイド) <b>7400lx</b> (ワイド) <b>8700lx</b>		屋外用
固有エネルギー消費効率 (100V/200V) (乳白ワイド) <b>167.1lm/W</b> ・ <b>169.3lm/W</b> (ワイド) <b>172.3lm/W</b> ・ <b>174.6lm/W</b>		

L150V2-F-HMW-50K-N (乳白ワイド)  
L150V2-F-HW-50K-N (ワイド)  
(電源装置一体型)  
質量: (乳白ワイド) 6.1kg・(ワイド) 6.0kg  
サイズ: (乳白ワイド) W292×D334×H334mm・(ワイド) W292×D290×H334mm

元払発送単位: 1 標準価格 (税別) **135,000円**

ハイスペックハイディスク100W 架台取付型

**水銀灯400Wクラスの明るさ!**(当社比)

定格光束 (乳白ワイド) <b>17800lm</b>	昼白色 <b>5000K</b>	
1m 照度 (乳白ワイド) <b>4970lx</b> (ワイド) <b>5870lx</b>		屋外用
固有エネルギー消費効率 100V <b>174.5lm/W</b> 200V <b>176.2lm/W</b>		

L100V2-F-HMW-50K-N (乳白ワイド)  
L100V2-F-HW-50K-N (ワイド)  
(電源装置一体型)  
質量: (乳白ワイド) 6.1kg・(ワイド) 6.0kg  
サイズ: (乳白ワイド) W292×D334×H334mm・(ワイド) W292×D290×H334mm

元払発送単位: 1 標準価格 (税別) **115,000円**

ハイディスク300W 架台取付型

**水銀灯1000Wクラスの明るさ!**(当社比)

定格光束 (乳白ワイド) <b>42400lm</b> (ワイド) <b>42900lm</b>	昼白色 <b>5000K</b>	
1m 照度 (乳白ワイド) <b>11600lx</b> (ワイド) <b>13400lx</b> (スポット) <b>47360lx</b>		屋外用
固有エネルギー消費効率 (100V/200V) (乳白ワイド) <b>11600lx</b> (ワイド) <b>13400lx</b> (スポット) <b>47360lx</b>		

L300V2-F-HMW-50K (乳白ワイド)  
L300V2-F-HW-50K (ワイド)  
L300V2-F-HS-50K (スポット)  
(電源装置一体型)  
質量: (乳白ワイド) 9.7kg・(ワイド・スポット) 9.6kg  
サイズ: (乳白ワイド) W373×D358×H415mm・  
(ワイド・スポット) W373×D308×H415mm

元払発送単位: 1 標準価格 (税別) **178,000円**

ハイディスク200W 架台取付型

**水銀灯700Wクラスの明るさ!**(当社比)

定格光束 (乳白ワイド) <b>27300lm</b> (ワイド) <b>28100lm</b> (スポット) <b>28000lm</b>	昼白色 <b>5000K</b>	
1m 照度 (乳白ワイド) <b>8000lx</b> (ワイド) <b>9330lx</b> (スポット) <b>30770lx</b>		屋外用
固有エネルギー消費効率 (100V/200V) (乳白ワイド) <b>167.1lm/W</b> ・ <b>169.3lm/W</b> (ワイド) <b>172.3lm/W</b> ・ <b>174.6lm/W</b>		

L200V2-F-HMW-50K (乳白ワイド)  
L200V2-F-HW-50K (ワイド)  
L200V2-F-HS-50K (スポット)  
(電源装置一体型)  
質量: (乳白ワイド) 9.0kg・(ワイド・スポット) 8.9kg  
サイズ: (乳白ワイド) W373×D358×H415mm・  
(ワイド・スポット) W373×D308×H415mm

元払発送単位: 1 標準価格 (税別) **154,000円**

ハイディスク150W 架台取付型

**メタハラ400Wクラスの明るさ!**(当社比)

定格光束 (乳白ワイド) <b>20900lm</b> (ワイド) <b>21000lm</b> (スポット) <b>21600lm</b>	昼白色 <b>5000K</b>	
1m 照度 (乳白ワイド) <b>5870lx</b> (ワイド) <b>6790lx</b> (スポット) <b>22940lx</b>		屋外用
固有エネルギー消費効率 (乳白ワイド) <b>167.1lm/W</b> ・ <b>169.3lm/W</b> (ワイド) <b>172.3lm/W</b> ・ <b>174.6lm/W</b>		

L150V2-F-HMW-50K (乳白ワイド)  
L150V2-F-HW-50K (ワイド)  
L150V2-F-HS-50K (スポット)  
(電源装置一体型)  
質量: (乳白ワイド) 6.1kg・(ワイド・スポット) 6.0kg  
サイズ: (乳白ワイド) W292×D334×H334mm・  
(ワイド・スポット) W292×D290×H334mm

元払発送単位: 1 標準価格 (税別) **113,000円**

ハイディスク100W 架台取付型

**水銀灯400Wクラスの明るさ!**(当社比)

定格光束 (乳白ワイド) <b>14200lm</b> (ワイド) <b>14000lm</b>	昼白色 <b>5000K</b>	
1m 照度 (乳白ワイド) <b>4200lx</b> (ワイド) <b>4900lx</b> (スポット) <b>20600lx</b>		屋外用
固有エネルギー消費効率 (100V/200V) (乳白ワイド) <b>14200lm</b> (ワイド) <b>14000lm</b>		



L100V2-F-HMW-50K (乳白ワイド)  
L100V2-F-HW-50K (ワイド)  
L100V2-F-HS-50K (スポット)  
(電源装置一体型)  
質量: (乳白ワイド) 6.1kg・(ワイド・スポット) 6.0kg  
サイズ: (乳白ワイド) W292×D334×H334mm・  
(ワイド・スポット) W292×D290×H334mm

元払発送単位: 1 標準価格 (税別) **93,500円**

※元払発送単位は、北海道・沖縄・離島などは除きます。

ハイスペックハイディスク280W 電源内蔵型 架台取付型

メタハラ1000Wクラスの明るさ!(当社比)



定格光束	昼白色		
(乳白ワイド) 50600lm	5000K		
(ワイド) 51500lm			
(スポット) 49400lm			
1m照度			
(乳白ワイド) 13750lx			
(ワイド) 17880lx			
(スポット) 57200lx			

**L280B-F-HM1 10-50K** (乳白ワイド)  
**L280B-F-H1 10-50K** (ワイド)  
**L280B-F-HS-50K** (スポット)  
 (電源装置内蔵型)  
 質量:8.1kg  
 サイズ:(乳白ワイド)W373×D321×H415mm  
 (ワイド・スポット)W373×D270×H415mm

元払発送単位:1 標準価格(税別) **217,000円**

ハイスペックハイディスク200W 電源内蔵型 架台取付型

メタハラ700Wクラスの明るさ!(当社比)

定格光束	昼白色		
(乳白ワイド) 33100lm	5000K		
(ワイド) 35600lm			
1m照度			
(乳白ワイド) 9125lx			
(ワイド) 11280lx			
固有エネルギー消費効率 (100V/200V)			
(乳白ワイド) 169.7lm/W・172.3lm/W			
(ワイド) 182.5lm/W・185.4lm/W			

**L200B-F-HM1 10-50K** (乳白ワイド)  
**L200B-F-H1 10-50K** (ワイド)  
 (電源装置内蔵型)  
 質量:7.7kg  
 サイズ:(乳白ワイド)W373×D356×H415mm  
 (ワイド)W373×D305×H415mm

元払発送単位:1 標準価格(税別) **198,000円**

ハイスペックハイディスク150W 電源内蔵型 架台取付型

水銀灯700Wクラスの明るさ!(当社比)

定格光束	昼白色		
(乳白ワイド) 25300lm	5000K		
(ワイド) 26800lm			
1m照度			
(乳白ワイド) 7460lx			
(ワイド) 8770lx			
固有エネルギー消費効率 (100V/200V)			
(乳白ワイド) 170.9lm/W・170.9lm/W			
(ワイド) 181.0lm/W・181.0lm/W			

**L150B-F-HM1 10-50K** (乳白ワイド)  
**L150B-F-H1 10-50K** (ワイド)  
 (電源装置内蔵型)  
 質量:5.6kg  
 サイズ:(乳白ワイド)W292×D336×H334mm  
 (ワイド)W292×D290×H334mm

元払発送単位:1 標準価格(税別) **135,000円**

ハイスペックハイディスク100W 電源内蔵型 架台取付型

水銀灯400Wクラスの明るさ!(当社比)

定格光束	昼白色		
(乳白ワイド) 17400lm	5000K		
(ワイド) 18300lm			
1m照度			
(乳白ワイド) 5120lx			
(ワイド) 5800lx			
固有エネルギー消費効率 (100V/200V)			
(乳白ワイド) 175.7lm/W・174.0lm/W			
(ワイド) 184.8lm/W・183.0lm/W			

**L100B-F-HM1 10-50K** (乳白ワイド)  
**L100B-F-H1 10-50K** (ワイド)  
 (電源装置内蔵型)  
 質量:4.9kg  
 サイズ:(乳白ワイド)W292×D326×H315mm  
 (ワイド)W292×D289×H315mm

元払発送単位:1 標準価格(税別) **115,000円**

ハイスペックハイディスク70W 電源内蔵型 架台取付型

水銀灯300Wクラスの明るさ!(当社比)

定格光束	昼白色		
(乳白ワイド) 10500lm	5000K		
(ワイド) 12100lm			
1m照度			
(乳白ワイド) 3540lx			
(ワイド) 4190lx			
固有エネルギー消費効率 (100V/200V)			
(乳白ワイド) 143.8lm/W・141.8lm/W			
(ワイド) 165.7lm/W・163.5lm/W			

**L70B-F-HM1 10-50K** (乳白ワイド)  
**L70B-F-H1 10-50K** (ワイド)  
 (電源装置内蔵型)  
 質量:4.9kg  
 サイズ:(乳白ワイド)W292×D326×H315mm  
 (ワイド)W292×D289×H315mm

元払発送単位:1 標準価格(税別) **91,000円**

フォースディスク500W

水銀灯1000Wクラスの明るさ!(当社比)

定格光束	昼白色		
(ワイド) 72200lm	5000K		
(スポット) 76200lm			
1m照度			
(ワイド) 25960lx			
(スポット) 94290lx			
固有エネルギー消費効率 (100V/200V)			
(ワイド) 134.9lm/W・140.1lm/W			
(スポット) 142.4lm/W・147.9lm/W			

**L500W-P-FW-50K** (ワイド)  
**L500W-P-FS-50K** (スポット)  
 (電源装置一体型)  
 質量:(ワイド)12kg・(スポット)11.6kg

元払発送単位:1 標準価格(税別) **250,000円**

LEDエアライト420W

テニスやサッカーコートにオススメ!  
 眩しさを抑えプレイヤーに快適な光環境を!

定格光束	昼白色		
61000lm	5000K		
固有エネルギー消費効率			
100V 148.7lm/W			
200V 155.2lm/W			

**LAR420-AKS-50K**  
 (電源装置内蔵型)  
 質量:9.8kg  
 サイズ:W360×D559×H83mm

元払発送単位:1 標準価格(税別) **240,000円**

LEDエアライト300W

テニスやサッカーコートにオススメ!  
 眩しさを抑えプレイヤーに快適な光環境を!

定格光束	昼白色		
46100lm	5000K		
固有エネルギー消費効率			
100V 152.6lm/W			
200V 157.3lm/W			

**LAR300-AKS-50K**  
 (電源装置内蔵型)  
 質量:9.0kg  
 サイズ:W360×D559×H83mm

元払発送単位:1 標準価格(税別) **202,000円**

LEDエアライト230W

テニスやサッカーコートにオススメ!  
 眩しさを抑えプレイヤーに快適な光環境を!

定格光束	昼白色		
35900lm	5000K		
固有エネルギー消費効率			
100V 161.7lm/W			
200V 167.7lm/W			

**LAR230-AKS-50K**  
 (電源装置内蔵型)  
 質量:6.0kg  
 サイズ:W350×D514×H64mm

元払発送単位:1 標準価格(税別) **177,000円**

スクエアボックス 185W

水銀灯1000Wクラスの明るさ!(当社比)

定格光束	1m照度	昼白色	
36900lm	11360lx	5000K	
固有エネルギー消費効率			
100V 209.6lm/W			
200V 202.7lm/W			

**LSBX185-P-H1 10-50K** (ワイド)  
 (電源装置内蔵型・端子台)  
 質量:2.8kg  
 サイズ:W318×D310×H250mm

元払発送単位:1 標準価格(税別) **134,000円**

スクエアボックス 135W

水銀灯700Wクラスの明るさ!(当社比)

定格光束	1m照度	昼白色	耐震クラス
27270lm	8260lx	5000K	S2
固有エネルギー消費効率			
100V 213.0lm/W			
200V 203.5lm/W			

**LSBX135-P-H1 10-50K** (ワイド)  
 (電源装置内蔵型・端子台)  
 質量:2.2kg  
 サイズ:W268×D260×H242mm

元払発送単位:2 標準価格(税別) **88,500円**

スクエアボックス 85W

水銀灯400Wクラスの明るさ!(当社比)

定格光束	1m照度	昼白色
17040lm	5110lx	5000K
固有エネルギー消費効率		
100V 210.3lm/W		
200V 205.3lm/W		

**LSBX85-P-H1 10-50K** (ワイド)  
 (電源装置内蔵型・端子台)  
 質量:2.0kg  
 サイズ:W268×D260×H242mm

元払発送単位:2 標準価格(税別) **78,500円**

照明  
 溶接機  
 トランス  
 充電器・電磁波  
 環境商品  
 便利商品  
 コードリール  
 延長コード

**施設用LED照明**

施設用  
スクエアライト

施設用  
ディスクライト

エアライト

スクエア  
ボックス

【重耐塩】  
スクエアライト

【重耐塩】  
ディスクライト

【重耐塩】  
フラットライト

ハイテンプ  
スクエアライト

ハイテンプ  
ディスク

【重耐塩】  
ハイテンプ  
ディスク

耐食耐酸  
タフデス

フリーズ  
ディスク

施設用  
フラットライト

ベースライト

チューブ  
ライトマルチ

センサー  
ライト

施設用照明  
オプション

**スクエアボックス 185W【調光器対応型】**  
水銀灯1000Wクラスの明るさ! (当社比)

定格光束 28600 lm	1m照度 10540 lx	昼白色 5000K
------------------	------------------	--------------

固有エネルギー消費効率  
100V 154.5lm/W  
200V 158.8lm/W



**LSBX185SD-P-HMW-50K** (乳白ワイド)  
(電源装置内蔵型・端子台)  
質量: 3.0kg  
サイズ: W318×D310×H250mm  
元払発送単位: 1 標準価格 (税別) **146,000円**

**スクエアボックス 135W【調光器対応型】**  
水銀灯700Wクラスの明るさ! (当社比)

定格光束 21600 lm	1m照度 7760 lx	昼白色 5000K
------------------	-----------------	--------------

固有エネルギー消費効率  
100V 160.0lm/W  
200V 161.1lm/W



**LSBX135SD-P-HMW-50K** (乳白ワイド)  
(電源装置内蔵型・端子台)  
質量: 2.5kg  
サイズ: W268×D260×H242mm  
元払発送単位: 2 標準価格 (税別) **104,000円**

**スクエアボックス 85W【調光器対応型】**  
水銀灯400Wクラスの明るさ! (当社比)

定格光束 13600 lm	1m照度 4855 lx	昼白色 5000K
------------------	-----------------	--------------

固有エネルギー消費効率  
100V 154.5lm/W  
200V 156.3lm/W



**LSBX85SD-P-HMW-50K** (乳白ワイド)  
(電源装置内蔵型・端子台)  
質量: 2.4kg  
サイズ: W268×D260×H242mm  
元払発送単位: 2 標準価格 (税別) **88,500円**

**スクエアボックス185用ガード**  
スクエアボックス専用ガード



**LSG-BX185**  
元払発送単位: - 標準価格 (税別) **5,700円**

**スクエアボックス135・85兼用ガード**  
スクエアボックス専用ガード



**LSG-BX135**  
元払発送単位: - 標準価格 (税別) **5,200円**

**スクエアボックス用 調光器**  
スクエアボックスを調光タイプに!



**SK-BT2-DD**  
元払発送単位: - 標準価格 (税別) **13,500円**

**スクエアボックス用 リモコン**  
スクエアボックス調光タイプ専用リモコン



**SK-BT1-RE**  
元払発送単位: - 標準価格 (税別) **11,500円**

**スクエアマックス600W【重耐塩仕様】**  
メタルハライド1000Wクラスの明るさ! (当社比)

定格光束 (スポット) 97200 lm (超スポット) 93100 lm (超スポット10) 95200 lm	昼白色 5000K	重耐塩
---	--------------	-----

1m照度  
(スポット) 80300 lx  
(超スポット) 202900 lx  
(超スポット10) 204600 lx

屋外用



**LEIS-600N3-HS-50K-SAL** (スポット)  
**LEIS-600N3-HVS-50K-SAL** (超スポット)  
**LEIS-600N3-HVS10-50K-SAL** (超スポット10)  
(電源装置一体型)  
質量: 18.1kg  
サイズ: W630×D274×H605mm  
元払発送単位: 1 標準価格 (税別) **683,000円**

**スクエアマックス430W 軽量型【重耐塩仕様】**  
メタルハライド1000Wクラスの明るさ! (当社比)

定格光束 (スポット) 73200 lm (超スポット) 69800 lm (超スポット10) 68900 lm	昼白色 5000K	重耐塩
---	--------------	-----

1m照度  
(スポット) 65040 lx  
(超スポット) 174800 lx  
(超スポット10) 180000 lx

屋外用



**LEIS-430N3-HS-50K-SAL** (スポット)  
**LEIS-430N3-HVS-50K-SAL** (超スポット)  
**LEIS-430N3-HVS10-50K-SAL** (超スポット10)  
(電源装置一体型)  
質量: 14kg  
サイズ: (スポット) W630×D271×H425mm  
(超スポット・超スポット10) W630×D274×H425mm  
元払発送単位: 1 標準価格 (税別) **554,000円**

**ハイスペックハイディスク300W 吊下げ型【重耐塩仕様】**  
メタハラ1000Wクラスの明るさ! (当社比)

定格光束 52000 lm	昼白色 5000K	屋外用	重耐塩
------------------	--------------	-----	-----

1m照度  
(乳白ワイド) 14700 lx  
(ワイド) 17000 lx

固有エネルギー消費効率  
100V 167.7lm/W  
200V 173.3lm/W



**L300V2-P-HMW-50K-N-SAL** (乳白ワイド)  
**L300V2-P-HW-50K-N-SAL** (ワイド)  
(電源装置一体型)  
質量: (乳白ワイド) 9.0kg・(ワイド) 8.9kg  
サイズ: (乳白ワイド) W370×D350×H368mm  
(ワイド) W370×D350×H318mm  
元払発送単位: 1 標準価格 (税別) **260,000円**

**ハイスペックハイディスク200W 吊下げ型【重耐塩仕様】**  
水銀灯1000Wクラスの明るさ! (当社比)

定格光束 (乳白ワイド) 33500 lm (ワイド) 35500 lm	昼白色 5000K	屋外用	重耐塩
--	--------------	-----	-----

1m照度  
(乳白ワイド) 10500 lx  
(ワイド) 11900 lx

固有エネルギー消費効率 (100V/200V)  
(乳白ワイド) 161.0lm/W・167.5lm/W  
(ワイド) 170.6lm/W・177.5lm/W



**L200V2-P-HMW-50K-N-SAL** (乳白ワイド)  
**L200V2-P-HW-50K-N-SAL** (ワイド)  
(電源装置一体型)  
質量: (乳白ワイド) 8.4kg・(ワイド) 8.3kg  
サイズ: (乳白ワイド) W370×D350×H368mm  
(ワイド) W370×D350×H318mm  
元払発送単位: 1 標準価格 (税別) **238,000円**

**ハイスペックハイディスク150W 吊下げ型【重耐塩仕様】**  
水銀灯700Wクラスの明るさ! (当社比)

定格光束 (乳白ワイド) 25400 lm (ワイド) 26200 lm	昼白色 5000K	屋外用	重耐塩
--	--------------	-----	-----

1m照度  
(乳白ワイド) 7400 lx  
(ワイド) 8700 lx

固有エネルギー消費効率 (100V/200V)  
(乳白ワイド) 167.1lm/W・169.3lm/W  
(ワイド) 172.3lm/W・174.0lm/W



**L150V2-P-HMW-50K-N-SAL** (乳白ワイド)  
**L150V2-P-HW-50K-N-SAL** (ワイド)  
(電源装置一体型)  
質量: (乳白ワイド) 5.5kg・(ワイド) 5.4kg  
サイズ: (乳白ワイド) W286×D268×H309mm  
(ワイド) W286×D268×H265mm  
元払発送単位: 1 標準価格 (税別) **172,000円**

**ハイスペックハイディスク100W 吊下げ型【重耐塩仕様】**

**水銀灯400Wクラスの明るさ! (当社比)**

定格光束  
17800lm  
昼白色 5000K  
重耐塩  
屋外用

1m照度  
(乳白ワイド) 4970lx  
(ワイド) 5870lx

固有エネルギー消費効率  
100V 174.5lm/W  
200V 176.2lm/W

**L1100V2-P-HMW-50K-N-SAL** (乳白ワイド)  
**L1100V2-P-HW-50K-N-SAL** (ワイド)  
**L1100V2-P-HS-50K-N-SAL** (スポット)  
(電源装置一体型)  
質量: (乳白ワイド) 5.5kg・(ワイド) 5.4kg  
サイズ: (乳白ワイド) W286×D268×H309mm・  
(ワイド) W286×D268×H265mm

元払発送単位: 1 標準価格(税別) **152,000円**

**ハイディスク300W 吊下げ型【重耐塩仕様】**

**水銀灯1000Wクラスの明るさ! (当社比)**

定格光束  
(乳白ワイド) 42400lm  
(ワイド) 42900lm  
昼白色 5000K  
重耐塩  
屋外用

1m照度  
(乳白ワイド) 11600lx  
(ワイド) 13400lx  
(スポット) 47360lx

**L300V2-P-HMW-50K-SAL** (乳白ワイド)  
**L300V2-P-HW-50K-SAL** (ワイド)  
**L300V2-P-HS-50K-SAL** (スポット)  
(電源装置一体型)  
質量: (乳白ワイド) 9.0kg・(ワイド・スポット) 8.9kg  
サイズ: (乳白ワイド) W370×D350×H368mm  
(ワイド・スポット) W370×D350×H318mm

元払発送単位: 1 標準価格(税別) **218,000円**

**ハイディスク200W 吊下げ型【重耐塩仕様】**

**水銀灯700Wクラスの明るさ! (当社比)**

定格光束  
(乳白ワイド) 27300lm  
(ワイド) 28100lm  
(スポット) 28000lm  
昼白色 5000K  
重耐塩  
屋外用

1m照度  
(乳白ワイド) 8000lx  
(ワイド) 9330lx  
(スポット) 30770lx

**L200V2-P-HMW-50K-SAL** (乳白ワイド)  
**L200V2-P-HW-50K-SAL** (ワイド)  
**L200V2-P-HS-50K-SAL** (スポット)  
(電源装置一体型)  
質量: (乳白ワイド) 8.4kg・(ワイド・スポット) 8.3kg  
サイズ: (乳白ワイド) W370×D350×H368mm  
(ワイド・スポット) W370×D350×H318mm

元払発送単位: 1 標準価格(税別) **194,000円**

**ハイディスク150W 吊下げ型【重耐塩仕様】**

**メタハラ400Wクラスの明るさ! (当社比)**

定格光束  
(乳白ワイド) 20900lm  
(ワイド) 21000lm  
(スポット) 21600lm  
昼白色 5000K  
重耐塩  
屋外用

1m照度  
(乳白ワイド) 5870lx  
(ワイド) 6790lx  
(スポット) 22940lx

**L1150V2-P-HMW-50K-SAL** (乳白ワイド)  
**L1150V2-P-HW-50K-SAL** (ワイド)  
**L1150V2-P-HS-50K-SAL** (スポット)  
(電源装置一体型)  
質量: (乳白ワイド) 5.5kg・(ワイド・スポット) 5.4kg  
サイズ: (乳白ワイド) W286×D268×H309mm  
(ワイド・スポット) W286×D268×H265mm

元払発送単位: 1 標準価格(税別) **150,000円**

**ハイディスク100W 吊下げ型【重耐塩仕様】**

**水銀灯400Wクラスの明るさ! (当社比)**

定格光束  
(乳白ワイド) 14200lm  
(ワイド) 14000lm  
昼白色 5000K  
重耐塩  
屋外用

1m照度  
(乳白ワイド) 4200lx  
(ワイド) 4900lx  
(スポット) 20600lx

**L1100V2-P-HMW-50K-SAL** (乳白ワイド)  
**L1100V2-P-HW-50K-SAL** (ワイド)  
**L1100V2-P-HS-50K-SAL** (スポット)  
(電源装置一体型)  
質量: (乳白ワイド) 5.5kg・(ワイド・スポット) 5.4kg  
サイズ: (乳白ワイド) W286×D268×H309mm  
(ワイド・スポット) W286×D268×H265mm

元払発送単位: 1 標準価格(税別) **130,500円**

**ハイスペックハイディスク280W 電源内蔵型【重耐塩仕様】**

**メタハラ1000Wクラスの明るさ! (当社比)**

定格光束  
(乳白ワイド) 50600lm  
(ワイド) 51500lm  
(スポット) 49400lm  
昼白色 5000K  
重耐塩  
屋外用

1m照度  
(乳白ワイド) 13750lx  
(ワイド) 17880lx  
(スポット) 57200lx

**L280B-P-HM110-50K-SAL** (乳白ワイド)  
**L280B-P-H110-50K-SAL** (ワイド)  
**L280B-P-HS-50K-SAL** (スポット)  
(電源装置内蔵型)  
質量: 7.7kg  
サイズ: (乳白ワイド) W370×D350×H331mm  
(ワイド・スポット) W370×D350×H280mm

元払発送単位: 1 標準価格(税別) **253,000円**

**ハイスペックハイディスク200W 電源内蔵型【重耐塩仕様】**

**メタハラ700Wクラスの明るさ! (当社比)**

定格光束  
(乳白ワイド) 33100lm  
(ワイド) 35600lm  
昼白色 5000K  
重耐塩  
屋外用

1m照度  
(乳白ワイド) 9125lx  
(ワイド) 11280lx

固有エネルギー消費効率 (100V/200V)  
(乳白ワイド) 169.7lm/W・172.3lm/W  
(ワイド) 182.5lm/W・185.4lm/W

**L200B-P-HM110-50K-SAL** (乳白ワイド)  
**L200B-P-H110-50K-SAL** (ワイド)  
(電源装置内蔵型)  
質量: 7.1kg  
サイズ: (乳白ワイド) W370×D350×H366mm  
(ワイド) W370×D350×H315mm

元払発送単位: 1 標準価格(税別) **234,000円**

**ハイスペックハイディスク150W 電源内蔵型【重耐塩仕様】**

**水銀灯700Wクラスの明るさ! (当社比)**

定格光束  
(乳白ワイド) 25300lm  
(ワイド) 26800lm  
昼白色 5000K  
重耐塩  
屋外用

1m照度  
(乳白ワイド) 7460lx  
(ワイド) 8770lx

固有エネルギー消費効率 (100V/200V)  
(乳白ワイド) 170.9lm/W・170.9lm/W  
(ワイド) 181.0lm/W・181.0lm/W

**L1150B-P-HM110-50K-SAL** (乳白ワイド)  
**L1150B-P-H110-50K-SAL** (ワイド)  
(電源装置内蔵型)  
質量: 5.0kg  
サイズ: (乳白ワイド) W286×D268×H311mm  
(ワイド) W286×D268×H264mm

元払発送単位: 1 標準価格(税別) **172,000円**

**ハイスペックハイディスク100W 電源内蔵型【重耐塩仕様】**

**水銀灯400Wクラスの明るさ! (当社比)**

定格光束  
(乳白ワイド) 17400lm  
(ワイド) 18300lm  
昼白色 5000K  
重耐塩  
屋外用

1m照度  
(乳白ワイド) 5120lx  
(ワイド) 5800lx

固有エネルギー消費効率 (100V/200V)  
(乳白ワイド) 175.7lm/W・174.0lm/W  
(ワイド) 184.8lm/W・183.0lm/W

**L1100B-P-HM110-50K-SAL** (乳白ワイド)  
**L1100B-P-H110-50K-SAL** (ワイド)  
(電源装置内蔵型)  
質量: 4.3kg  
サイズ: (乳白ワイド) W286×D230×H301mm  
(ワイド) W286×D230×H264mm

元払発送単位: 1 標準価格(税別) **152,000円**

**ハイスペックハイディスク70W 電源内蔵型【重耐塩仕様】**

**水銀灯300Wクラスの明るさ! (当社比)**

定格光束  
(乳白ワイド) 10500lm  
(ワイド) 12100lm  
昼白色 5000K  
重耐塩  
屋外用

1m照度  
(乳白ワイド) 3540lx  
(ワイド) 4190lx

固有エネルギー消費効率 (100V/200V)  
(乳白ワイド) 143.8lm/W・141.8lm/W  
(ワイド) 165.7lm/W・163.5lm/W

**L70B-P-HM110-50K-SAL** (乳白ワイド)  
**L70B-P-H110-50K-SAL** (ワイド)  
(電源装置内蔵型)  
質量: 4.3kg  
サイズ: (乳白ワイド) W286×D230×H301mm  
(ワイド) W286×D230×H264mm

元払発送単位: 1 標準価格(税別) **128,000円**

**フォースディスク500W【重耐塩仕様】**

**塩害環境に設置可能な重耐塩仕様!**

定格光束  
(ワイド) 72200lm  
(スポット) 76200lm  
昼白色 5000K  
重耐塩  
屋外用

1m照度  
(ワイド) 25960lx  
(スポット) 94290lx

固有エネルギー消費効率 (100V/200V)  
(ワイド) 134.9lm/W・140.1lm/W  
(スポット) 142.4lm/W・147.9lm/W

**L500W-P-FW-50K-SAL** (ワイド)  
**L500W-P-FS-50K-SAL** (スポット)  
(電源装置一体型)  
質量: (ワイド) 12kg・(スポット) 11.6kg

元払発送単位: 1 標準価格(税別) **350,000円**

**ハイスペックハイディスク300W 架台取付型【重耐塩仕様】**

**メタハラ1000Wクラスの明るさ! (当社比)**

定格光束  
52000lm  
昼白色 5000K  
重耐塩  
屋外用

1m照度  
(乳白ワイド) 14700lx  
(ワイド) 17000lx

固有エネルギー消費効率  
100V 167.7lm/W  
200V 173.3lm/W

**L300V2-F-HMW-50K-N-SAL** (乳白ワイド)  
**L300V2-F-HW-50K-N-SAL** (ワイド)  
(電源装置一体型)  
質量: (乳白ワイド) 9.7kg・(ワイド) 9.6kg  
サイズ: (乳白ワイド) W373×D358×H415mm・(ワイド) W373×D308×H415mm

元払発送単位: 1 標準価格(税別) **264,000円**

照明  
溶接機  
トランス  
充電電磁機  
環境商品  
便利商品  
コードリール  
延長コード

施設用LED照明

施設用スクエアライト

施設用ディスクライト

エアライト

スクエアボックス

【重耐塩】スクエアライト

【重耐塩】ディスクライト

【重耐塩】フラットライト

ハイテックスクエアライト

ハイテックディスク

【重耐塩】ハイテックディスク

耐食耐酸タフデス

フリースディスク

施設用フラットライト

ベースライト

チューブライトマルチ

センサーライト

施設用照明オプション

ハイスペックハイディスク200W 架台取付型【重耐塩仕様】

水銀灯1000Wクラスの明るさ! (当社比)

定格光束 (乳白ワイド) <b>33500lm</b> (ワイド) <b>35500lm</b>	昼白色 <b>5000K</b>	重耐塩
1m 照度 (乳白ワイド) <b>1050lx</b> (ワイド) <b>1190lx</b>	屋外用	
固有エネルギー消費効率 (100V/200V) (乳白ワイド) <b>161.0lm/W</b> ・ <b>167.5lm/W</b> (ワイド) <b>170.6lm/W</b> ・ <b>177.5lm/W</b>		



**L200V2-F-HMW-50K-N-SAL** (乳白ワイド)  
**L200V2-F-HW-50K-N-SAL** (ワイド)  
(電源装置一体型)  
質量: (乳白ワイド) 9.0kg・(ワイド) 8.9kg  
サイズ: (乳白ワイド) W373×D358×H415mm・  
(ワイド) W373×D308×H415mm  
元払発送単位: 1 標準価格 (税別) **242,000円**

ハイスペックハイディスク150W 架台取付型【重耐塩仕様】

水銀灯700Wクラスの明るさ! (当社比)

定格光束 (乳白ワイド) <b>25400lm</b> (ワイド) <b>26200lm</b>	昼白色 <b>5000K</b>	重耐塩
1m 照度 (乳白ワイド) <b>7400lx</b> (ワイド) <b>8700lx</b>	屋外用	
固有エネルギー消費効率 (100V/200V) (乳白ワイド) <b>167.1lm/W</b> ・ <b>169.3lm/W</b> (ワイド) <b>172.3lm/W</b> ・ <b>174.6lm/W</b>		



**L150V2-F-HMW-50K-N-SAL** (乳白ワイド)  
**L150V2-F-HW-50K-N-SAL** (ワイド)  
(電源装置一体型)  
質量: (乳白ワイド) 6.1kg・(ワイド) 6.0kg  
サイズ: (乳白ワイド) W292×D334×H334mm・(ワイド) W292×D290×H334mm  
元払発送単位: 1 標準価格 (税別) **174,000円**

ハイスペックハイディスク100W 架台取付型【重耐塩仕様】

水銀灯400Wクラスの明るさ! (当社比)

定格光束 (乳白ワイド) <b>17800lm</b> (ワイド) <b>17800lm</b>	昼白色 <b>5000K</b>	重耐塩
1m 照度 (乳白ワイド) <b>4970lx</b> (ワイド) <b>5870lx</b>	屋外用	
固有エネルギー消費効率 100V <b>174.5lm/W</b> 200V <b>176.2lm/W</b>		



**L100V2-F-HMW-50K-N-SAL** (乳白ワイド)  
**L100V2-F-HW-50K-N-SAL** (ワイド)  
(電源装置一体型)  
質量: (乳白ワイド) 6.1kg・(ワイド) 6.0kg  
サイズ: (乳白ワイド) W292×D334×H334mm・(ワイド) W292×D290×H334mm  
元払発送単位: 1 標準価格 (税別) **154,000円**

ハイディスク300W 架台取付型【重耐塩仕様】

水銀灯1000Wクラスの明るさ! (当社比)

定格光束 (乳白ワイド) <b>42400lm</b> (ワイド) <b>42400lm</b> (スポット) <b>42900lm</b>	昼白色 <b>5000K</b>	重耐塩
1m 照度 (乳白ワイド) <b>11600lx</b> (ワイド) <b>13400lx</b> (スポット) <b>47360lx</b>	屋外用	



**L300V2-F-HMW-50K-SAL** (乳白ワイド)  
**L300V2-F-HW-50K-SAL** (ワイド)  
**L300V2-F-HS-50K-SAL** (スポット)  
(電源装置一体型)  
質量: (乳白ワイド) 9.7kg・(ワイド・スポット) 9.6kg  
サイズ: (乳白ワイド) W373×D358×H415mm・  
(ワイド・スポット) W373×D308×H415mm  
元払発送単位: 1 標準価格 (税別) **222,000円**

ハイディスク200W 架台取付型【重耐塩仕様】

水銀灯700Wクラスの明るさ! (当社比)

定格光束 (乳白ワイド) <b>27300lm</b> (ワイド) <b>28100lm</b> (スポット) <b>28000lm</b>	昼白色 <b>5000K</b>	重耐塩
1m 照度 (乳白ワイド) <b>8000lx</b> (ワイド) <b>9330lx</b> (スポット) <b>30770lx</b>	屋外用	



**L200V2-F-HMW-50K-SAL** (乳白ワイド)  
**L200V2-F-HW-50K-SAL** (ワイド)  
**L200V2-F-HS-50K-SAL** (スポット)  
(電源装置一体型)  
質量: (乳白ワイド) 9.0kg・(ワイド・スポット) 8.9kg  
サイズ: (乳白ワイド) W373×D358×H415mm・  
(ワイド・スポット) W373×D308×H415mm  
元払発送単位: 1 標準価格 (税別) **198,000円**

ハイディスク150W 架台取付型【重耐塩仕様】

メタハラ400Wクラスの明るさ! (当社比)

定格光束 (乳白ワイド) <b>20900lm</b> (ワイド) <b>21000lm</b> (スポット) <b>21600lm</b>	昼白色 <b>5000K</b>	重耐塩
1m 照度 (乳白ワイド) <b>5870lx</b> (ワイド) <b>6790lx</b> (スポット) <b>22940lx</b>	屋外用	



**L150V2-F-HMW-50K-SAL** (乳白ワイド)  
**L150V2-F-HW-50K-SAL** (ワイド)  
**L150V2-F-HS-50K-SAL** (スポット)  
(電源装置一体型)  
質量: (乳白ワイド) 6.1kg・(ワイド・スポット) 6.0kg  
サイズ: (乳白ワイド) W292×D334×H334mm  
(ワイド・スポット) W292×D290×H334mm  
元払発送単位: 1 標準価格 (税別) **152,000円**

ハイディスク100W 架台取付型【重耐塩仕様】

水銀灯400Wクラスの明るさ! (当社比)

定格光束 (乳白ワイド) <b>14200lm</b> (ワイド) <b>14000lm</b> (スポット) <b>14000lm</b>	昼白色 <b>5000K</b>	重耐塩
1m 照度 (乳白ワイド) <b>4200lx</b> (ワイド) <b>4900lx</b> (スポット) <b>20600lx</b>	屋外用	



**L100V2-F-HMW-50K-SAL** (乳白ワイド)  
**L100V2-F-HW-50K-SAL** (ワイド)  
**L100V2-F-HS-50K-SAL** (スポット)  
(電源装置一体型)  
質量: (乳白ワイド) 6.1kg・(ワイド・スポット) 6.0kg  
サイズ: (乳白ワイド) W292×D334×H334mm  
(ワイド・スポット) W292×D290×H334mm  
元払発送単位: 1 標準価格 (税別) **132,500円**

ハイスペックハイディスク280W 架台取付型【重耐塩仕様】

メタハラ1000Wクラスの明るさ! (当社比)

定格光束 (乳白ワイド) <b>50600lm</b> (ワイド) <b>51500lm</b> (スポット) <b>49400lm</b>	昼白色 <b>5000K</b>	重耐塩
1m 照度 (乳白ワイド) <b>13750lx</b> (ワイド) <b>17880lx</b> (スポット) <b>57200lx</b>	屋外用	



**L280B-F-HM110-50K-SAL** (乳白ワイド)  
**L280B-F-H110-50K-SAL** (ワイド)  
**L280B-F-HS-50K-SAL** (スポット)  
(電源装置内蔵型)  
質量: 8.1kg  
サイズ: (乳白ワイド) W373×D321×H415mm  
(ワイド・スポット) W373×D270×H415mm  
元払発送単位: 1 標準価格 (税別) **257,000円**

ハイスペックハイディスク200W 架台取付型【重耐塩仕様】

メタハラ700Wクラスの明るさ! (当社比)

定格光束 (乳白ワイド) <b>33100lm</b> (ワイド) <b>35600lm</b>	昼白色 <b>5000K</b>	重耐塩
1m 照度 (乳白ワイド) <b>9125lx</b> (ワイド) <b>11280lx</b>	屋外用	
固有エネルギー消費効率 (100V/200V) (乳白ワイド) <b>169.7lm/W</b> ・ <b>172.3lm/W</b> (ワイド) <b>182.5lm/W</b> ・ <b>185.4lm/W</b>		



**L200B-F-HM110-50K-SAL** (乳白ワイド)  
**L200B-F-H110-50K-SAL** (ワイド)  
(電源装置内蔵型)  
質量: 7.7kg  
サイズ: (乳白ワイド) W373×D356×H415mm  
(ワイド) W373×D305×H415mm  
元払発送単位: 1 標準価格 (税別) **238,000円**

ハイスペックハイディスク150W 架台取付型【重耐塩仕様】

水銀灯700Wクラスの明るさ! (当社比)

定格光束 (乳白ワイド) <b>25300lm</b> (ワイド) <b>26800lm</b>	昼白色 <b>5000K</b>	重耐塩
1m 照度 (乳白ワイド) <b>7460lx</b> (ワイド) <b>8770lx</b>	屋外用	
固有エネルギー消費効率 (100V/200V) (乳白ワイド) <b>170.9lm/W</b> ・ <b>170.9lm/W</b> (ワイド) <b>181.0lm/W</b> ・ <b>181.0lm/W</b>		



**L150B-F-HM110-50K-SAL** (乳白ワイド)  
**L150B-F-H110-50K-SAL** (ワイド)  
(電源装置内蔵型)  
質量: 5.6kg  
サイズ: (乳白ワイド) W292×D336×H334mm  
(ワイド) W292×D290×H334mm  
元払発送単位: 1 標準価格 (税別) **174,000円**

ハイスペックハイディスク100W 架台取付型【重耐塩仕様】

水銀灯400Wクラスの明るさ! (当社比)

定格光束 (乳白ワイド) <b>17400lm</b> (ワイド) <b>18300lm</b>	昼白色 <b>5000K</b>	重耐塩
1m 照度 (乳白ワイド) <b>5120lx</b> (ワイド) <b>5800lx</b>	屋外用	
固有エネルギー消費効率 (100V/200V) (乳白ワイド) <b>175.7lm/W</b> ・ <b>174.0lm/W</b> (ワイド) <b>184.8lm/W</b> ・ <b>183.0lm/W</b>		



**L100B-F-HM110-50K-SAL** (乳白ワイド)  
**L100B-F-H110-50K-SAL** (ワイド)  
(電源装置内蔵型)  
質量: 4.9kg  
サイズ: (乳白ワイド) W292×D326×H315mm  
(ワイド) W292×D289×H315mm  
元払発送単位: 1 標準価格 (税別) **154,000円**

ハイスペックハイディスク70W 架台取付型【重耐塩仕様】

水銀灯300Wクラスの明るさ! (当社比)

定格光束 (乳白ワイド) <b>10500lm</b> (ワイド) <b>12100lm</b>	昼白色 <b>5000K</b>	重耐塩
1m 照度 (乳白ワイド) <b>3540lx</b> (ワイド) <b>4190lx</b>	屋外用	
固有エネルギー消費効率 (100V/200V) (乳白ワイド) <b>143.8lm/W</b> ・ <b>141.8lm/W</b> (ワイド) <b>165.7lm/W</b> ・ <b>163.5lm/W</b>		



**L70B-F-HM110-50K-SAL** (乳白ワイド)  
**L70B-F-H110-50K-SAL** (ワイド)  
(電源装置内蔵型)  
質量: 4.9kg  
サイズ: (乳白ワイド) W292×D326×H315mm  
(ワイド) W292×D289×H315mm  
元払発送単位: 1 標準価格 (税別) **130,000円**

※元払発送単位は、北海道・沖縄・離島などは除きます。

**フラットライト70W 常設用【重耐塩仕様】**

水銀灯(レフ球)400Wクラスの明るさ!(当社比)

定格光束 10800 lm 1m照度 4190 lx 昼白色 5000K 重耐塩 屋外用

固有エネルギー消費効率  
100V 147.9 lm/W  
200V 150.0 lm/W



**LJS-FH70D-BK-50K-SAL (黒)**  
質量:2.3kg  
サイズ:W218×D91×H258mm  
元払発送単位:1 標準価格(税別) **120,000円**

**フラットライト50W 常設用【重耐塩仕様】**

水銀灯200Wクラスの明るさ!(当社比)

定格光束 8020 lm 1m照度 3060 lx 昼白色 5000K 重耐塩 屋外用

固有エネルギー消費効率  
100V 154.2 lm/W  
200V 154.2 lm/W



**LJS-FH50D-BK-50K-SAL (黒)**  
**LJS-FH50D-W-50K-SAL (白)**  
質量:2.3kg  
サイズ:W218×D91×H258mm  
元払発送単位:1 標準価格(税別) **96,500円**

**フラットライト30W 常設用【重耐塩仕様】**

水銀灯100Wクラスの明るさ!(当社比)

定格光束 4480 lm 1m照度 1865 lx 昼白色 5000K 重耐塩 屋外用

固有エネルギー消費効率  
100V 149.3 lm/W  
200V 149.3 lm/W



**LJS-FH30D-BK-50K-SAL (黒)**  
**LJS-FH30D-W-50K-SAL (白)**  
質量:1.6kg  
サイズ:W188×D76×H223mm  
元払発送単位:2 標準価格(税別) **77,500円**

**フラットライト20W 常設用【重耐塩仕様】**

水銀灯100Wクラスの明るさ!(当社比)

定格光束 3270 lm 1m照度 1120 lx 昼白色 5000K 重耐塩 屋外用

固有エネルギー消費効率  
100V 142.1 lm/W  
200V 142.1 lm/W



**LJS-FH20D-BK-50K-SAL (黒)**  
**LJS-FH20D-W-50K-SAL (白)**  
質量:1.6kg  
サイズ:W188×D76×H223mm  
元払発送単位:2 標準価格(税別) **72,500円**

**フラットライト10W 常設用【重耐塩仕様】**

パラストレス水銀灯160Wクラスの明るさ!(当社比)

定格光束 1320 lm 1m照度 680 lx 昼白色 5000K 重耐塩 屋外用

固有エネルギー消費効率  
100V 132.0 lm/W  
200V 128.1 lm/W



**LJS-FH10D-BK-50K-SAL (黒)**  
**LJS-FH10D-W-50K-SAL (白)**  
質量:1.1kg  
サイズ:W143×D68×H181mm  
元払発送単位:2 標準価格(税別) **64,000円**

**フラットライト70W 作業用【重耐塩仕様】**

水銀灯400W(HRF投光器)の明るさ!(当社比)

定格光束 10800 lm 1m照度 4190 lx 昼白色 5000K 重耐塩 屋外用

固有エネルギー消費効率  
100V 147.9 lm/W



**LEN-FH70D-SL-50K-SAL**  
質量:2.7kg  
サイズ:W292×D91×H258mm  
元払発送単位:1 標準価格(税別) **114,000円**

**フラットライト50W 作業用【重耐塩仕様】**

水銀灯200Wクラスの明るさ!(当社比)

定格光束 8020 lm 1m照度 3060 lx 昼白色 5000K 重耐塩 屋外用

固有エネルギー消費効率  
100V 154.2 lm/W



**LEN-FH50D-SL-50K-SAL**  
質量:2.7kg  
サイズ:W292×D91×H258mm  
元払発送単位:1 標準価格(税別) **90,000円**

**フラットライト30W 作業用【重耐塩仕様】**

水銀灯100Wクラスの明るさ!(当社比)

定格光束 4480 lm 1m照度 1865 lx 昼白色 5000K 重耐塩 屋外用

固有エネルギー消費効率  
100V 149.3 lm/W



**LEN-FH30D-SL-50K-SAL**  
質量:2.0kg  
サイズ:W262×D76×H224mm  
元払発送単位:2 標準価格(税別) **71,000円**

**フラットライト20W 作業用【重耐塩仕様】**

水銀灯100Wクラスの明るさ!(当社比)

定格光束 3270 lm 1m照度 1120 lx 昼白色 5000K 重耐塩 屋外用

固有エネルギー消費効率  
100V 142.1 lm/W



**LEN-FH20D-SL-50K-SAL**  
質量:2.0kg  
サイズ:W262×D76×H223mm  
元払発送単位:2 標準価格(税別) **66,000円**

**ハイテンプ スクエアライト300W**

100度までの高温環境に耐える耐熱構造!水銀灯1000Wクラスの明るさ!(当社比)

定格光束 51600 lm 1m照度 15330 lx 昼白色 5000K 重耐塩 屋外用

固有エネルギー消費効率  
100V 165.9 lm/W  
200V 173.1 lm/W

高温対応 100°C



**LEIS-300HT-HW-50K**  
(電源装置外付型)  
質量:灯具:5.5kg/電源装置:2.0kg  
サイズ:W391×D246×H391mm  
元払発送単位:1 標準価格(税別) **468,000円**

**ハイテンプディスク120W**

100度までの高温環境に耐える耐熱構造!水銀灯400Wクラスの明るさ!(当社比)

定格光束 16300 lm 1m照度 4740 lx 昼白色 5000K 重耐塩 屋外用

固有エネルギー消費効率  
100V 135.8 lm/W  
200V 136.9 lm/W

高温対応 100°C



**L120HT-P-H120-50K**  
(電源装置外付型)  
質量:灯具:6.8kg/電源装置:1.2kg  
サイズ:W352×D352×H250mm  
元払発送単位:1 標準価格(税別) **240,000円**

**ハイテンプディスク80W**

100度までの高温環境に耐える耐熱構造!水銀灯200Wクラスの明るさ!(当社比)

定格光束 9840 lm 1m照度 3060 lx 昼白色 5000K 重耐塩 屋外用

固有エネルギー消費効率  
100V 123.0 lm/W  
200V 123.0 lm/W

高温対応 100°C



**L80HT-P-H120-50K**  
(電源装置外付型)  
質量:灯具:4.7kg/電源装置:1.2kg  
サイズ:W268×D268×H239mm  
元払発送単位:1 標準価格(税別) **153,000円**

照明  
溶接機  
トランス  
充電器  
環境商品  
便利商品  
コードリール  
延長コード

**施設用LED照明**

施設用スクエアライト  
施設用ディスクライト  
エリアライト  
スクエアボックス

【重耐塩】スクエアライト  
【重耐塩】ディスクライト

【重耐塩】フラットライト  
ハイテンプスクエアライト  
ハイテンプディスク

【重耐塩】ハイテンプディスク  
耐食耐酸タフデス  
フリーズディスク  
施設用フラットライト

ベースライト  
チューブライトマルチ  
センサーライト

施設用照明オプション

### ハイテンプディスク40W

100度までの高温環境に耐える耐熱構造!  
塩害環境に設置可能な重耐塩仕様!

定格光束 4900lm 1m照度 1530lx 昼白色 5000K 屋外用

固有エネルギー消費効率  
100V 122.5lm/W  
200V 122.5lm/W

高温対応 100°C

L40HT-P-H120-50K  
(電源装置外付型)  
質量: 灯具: 4.2kg/電源装置: 0.9kg  
サイズ: W230×D230×H239mm

元払発送単位: 1 標準価格(税別) **133,000円**

### ハイテンプディスク120W【重耐塩仕様】

100度までの耐熱構造!  
塩害環境に設置可能な重耐塩仕様!

定格光束 16300lm 1m照度 4740lx 昼白色 5000K 屋外用 重耐塩

固有エネルギー消費効率  
100V 135.8lm/W  
200V 136.9lm/W

高温対応 100°C

L120HT-P-H120-50K-SAL  
(電源装置外付型)  
質量: 灯具: 6.8kg/電源装置: 1.2kg  
サイズ: W352×D352×H250mm

元払発送単位: 1 標準価格(税別) **278,000円**

### ハイテンプディスク80W【重耐塩仕様】

100度までの耐熱構造!  
塩害環境に設置可能な重耐塩仕様!

定格光束 9840lm 1m照度 3060lx 昼白色 5000K 屋外用 重耐塩

固有エネルギー消費効率  
100V 123.0lm/W  
200V 123.0lm/W

高温対応 100°C

L80HT-P-H120-50K-SAL  
(電源装置外付型)  
質量: 灯具: 4.7kg/電源装置: 1.2kg  
サイズ: W268×D268×H239mm

元払発送単位: 1 標準価格(税別) **191,000円**

### ハイテンプディスク40W【重耐塩仕様】

100度までの耐熱構造!  
塩害環境に設置可能な重耐塩仕様!

定格光束 4900lm 1m照度 1530lx 昼白色 5000K 屋外用 重耐塩

固有エネルギー消費効率  
100V 122.5lm/W  
200V 122.5lm/W

高温対応 100°C

L40HT-P-H120-50K-SAL  
(電源装置外付型)  
質量: 灯具: 4.2kg/電源装置: 0.9kg  
サイズ: W230×D230×H239mm

元払発送単位: 1 標準価格(税別) **171,000円**

### 耐食耐酸LEDタフデス140W

硫化水素・塩素・二酸化硫黄・油煙に優れた  
耐性!水銀灯400Wクラスの明るさ!(当社比)

定格光束 17300lm 1m照度 5240lx 昼白色 5000K 屋外用

固有エネルギー消費効率  
100V 126.2lm/W  
200V 123.5lm/W

L140AT-P-H130-50K  
(電源装置内蔵型)  
質量: 4.5kg  
サイズ: W286×D268×H265mm

元払発送単位: 1 標準価格(税別) **171,000円**

### 耐食耐酸LEDタフデス80W

硫化水素・塩素・二酸化硫黄・油煙に優れた  
耐性!水銀灯300Wクラスの明るさ!(当社比)

定格光束 10700lm 1m照度 3120lx 昼白色 5000K 屋外用

固有エネルギー消費効率  
100V 135.4lm/W  
200V 133.7lm/W

L80AT-P-H130-50K  
(電源装置内蔵型)  
質量: 4.3kg  
サイズ: W286×D230×H265mm

元払発送単位: 1 標準価格(税別) **141,000円**

### フリーズディスク120W

マイナス60°Cまで対応の低温仕様  
LED!冷凍倉庫や極寒エリアに!

定格光束 16500lm 1m照度 5790lx 昼白色 5000K 屋外用

固有エネルギー消費効率  
100V 130.9lm/W  
200V 137.5lm/W

冷凍倉庫 F4級対応

L120FZB-P-H110-50K  
(電源装置内蔵型)  
質量: 4.5kg  
サイズ: W286×D268×H267mm

元払発送単位: 1 標準価格(税別) **164,000円**

### フリーズディスク80W

マイナス60°Cまで対応の低温仕様  
LED!冷凍倉庫や極寒エリアに!

定格光束 11800lm 1m照度 4160lx 昼白色 5000K 屋外用

固有エネルギー消費効率  
100V 138.8lm/W  
200V 138.8lm/W

冷凍倉庫 F4級対応

L80FZB-P-H110-50K  
(電源装置内蔵型)  
質量: 4.5kg  
サイズ: W286×D268×H267mm

元払発送単位: 1 標準価格(税別) **141,000円**

### フラットライト70W 常設用

水銀灯(レフ球)400Wクラスの明るさ!(当社比)

定格光束 10800lm 1m照度 4190lx 昼白色 5000K 屋外用

固有エネルギー消費効率  
100V 147.9lm/W  
200V 150.0lm/W

LJS-FH70D-BK-50K(黒)  
質量: 2.3kg  
サイズ: W218×D91×H258mm

元払発送単位: 1 標準価格(税別) **90,000円**

### フラットライト70W 常設用【2500K】

暖色の光で照らす色温度2500K!

定格光束 9220lm 1m照度 3735lx 色温度 2500K 屋外用

固有エネルギー消費効率  
100V 126.3lm/W  
200V 128.0lm/W

LJS-FH70D-BK-25K(黒)  
質量: 2.3kg  
サイズ: W218×D91×H258mm

元払発送単位: 1 標準価格(税別) **90,000円**

### フラットライト50W 常設用

水銀灯200Wクラスの明るさ!(当社比)

定格光束 8020lm 1m照度 3060lx 昼白色 5000K 屋外用

固有エネルギー消費効率  
100V 154.2lm/W  
200V 154.2lm/W

LJS-FH50D-BK-50K(黒)  
LJS-FH50D-W-50K(白)  
質量: 2.3kg  
サイズ: W218×D91×H258mm

元払発送単位: 1 標準価格(税別) **66,000円**

### フラットライト50W 常設用【2500K】

暖色の光で照らす色温度2500K!

定格光束 7250lm 1m照度 3065lx 色温度 2500K 屋外用

固有エネルギー消費効率  
100V 139.4lm/W  
200V 139.4lm/W

LJS-FH50D-BK-25K(黒)  
LJS-FH50D-W-25K(白)  
質量: 2.3kg  
サイズ: W218×D91×H258mm

元払発送単位: 1 標準価格(税別) **66,000円**

フラットライト30W 常設用

水銀灯100Wクラスの明るさ! (当社比)

定格光束 1m照度  
**4480 lm** **1865 lx**  
 昼白色 **5000K**  
 屋外用

固有エネルギー消費効率  
 100V **149.3 lm/W**  
 200V **149.3 lm/W**



**LJS-FH30D-BK-50K** (黒)  
**LJS-FH30D-W-50K** (白)

質量:1.6kg  
 サイズ:W188×D76×H223mm

元払発送単位: 2 標準価格(税別) **47,500円**

フラットライト30W 常設用【2500K】

暖色の光で照らす色温度2500K!

定格光束 1m照度  
**3970 lm** **1665 lx**  
 色温度 **2500K**  
 屋外用

固有エネルギー消費効率  
 100V **132.3 lm/W**  
 200V **132.3 lm/W**



**LJS-FH30D-BK-25K** (黒)  
**LJS-FH30D-W-25K** (白)

質量:1.6kg  
 サイズ:W188×D76×H223mm

元払発送単位: 2 標準価格(税別) **47,500円**

フラットライト20W 常設用

水銀灯100Wクラスの明るさ! (当社比)

定格光束 1m照度  
**3270 lm** **1120 lx**  
 昼白色 **5000K**  
 屋外用

固有エネルギー消費効率  
 100V **142.1 lm/W**  
 200V **142.1 lm/W**



**LJS-FH20D-BK-50K** (黒)  
**LJS-FH20D-W-50K** (白)

質量:1.6kg  
 サイズ:W188×D76×H223mm

元払発送単位: 2 標準価格(税別) **42,000円**

フラットライト20W 常設用【2500K】

暖色の光で照らす色温度2500K!

定格光束 1m照度  
**2850 lm** **1180 lx**  
 色温度 **2500K**  
 屋外用

固有エネルギー消費効率  
 100V **123.9 lm/W**  
 200V **123.9 lm/W**



**LJS-FH20D-BK-25K** (黒)  
**LJS-FH20D-W-25K** (白)

質量:1.6kg  
 サイズ:W188×D76×H223mm

元払発送単位: 2 標準価格(税別) **42,000円**

フラットライト10W 常設用

バラストレス水銀灯160Wクラスの明るさ! (当社比)

定格光束 1m照度  
**1320 lm** **680 lx**  
 昼白色 **5000K**  
 屋外用

固有エネルギー消費効率  
 100V **132 lm/W**  
 200V **128.1 lm/W**



**LJS-FH10D-BK-50K** (黒)  
**LJS-FH10D-W-50K** (白)

質量:1.1kg  
 サイズ:W143×D68×H181mm

元払発送単位: 2 標準価格(税別) **33,000円**

フラットライト10W 常設用【2500K】

暖色の光で照らす色温度2500K!

定格光束 1m照度  
**1125 lm** **580 lx**  
 色温度 **2500K**  
 屋外用

固有エネルギー消費効率  
 100V **112.5 lm/W**  
 200V **109.2 lm/W**



**LJS-FH10D-BK-25K** (黒)  
**LJS-FH10D-W-25K** (白)

質量:1.1kg  
 サイズ:W143×D68×H181mm

元払発送単位: 2 標準価格(税別) **33,000円**

照明  
 溶接機  
 トランス  
 充電器  
 環境商品  
 便利商品  
 コードリール  
 延長コード

施設用LED照明

施設用スクエアライト

施設用ディスクライト

エリアライト

スクエアボックス

【重耐塩】スクエアライト

【重耐塩】ディスクライト

【重耐塩】フラットライト

ハイテンプスクエアライト

ハイテンプディスク

【重耐塩】ハイテンプディスク

耐食耐酸ダフデス

フリースディスク

施設用フラットライト

ベースライト

チューブライトマルチ

センサーライト

施設用照明オプション

ベースルクス 逆富士ワイド型



定格光束 <b>6960</b> lm	1m照度 <b>1520</b> lx	固有エネルギー消費効率 100V <b>154.7</b> lm/W 200V <b>154.7</b> lm/W	定格光束 <b>4080</b> lm	1m照度 <b>960</b> lx	固有エネルギー消費効率 100V <b>145.7</b> lm/W 200V <b>145.7</b> lm/W
<b>BSL-W40Y-50K</b> (40W) 質量:2.6kg サイズ:W1250×D230×H56mm 元払発送単位:10 標準価格(税別) <b>13,900</b> 円		<b>BSL-W25Y-50K</b> (25W) 質量:2.6kg サイズ:W1250×D230×H56mm 元払発送単位:10 標準価格(税別) <b>13,300</b> 円			
定格光束 <b>5290</b> lm	1m照度 <b>1170</b> lx	固有エネルギー消費効率 100V <b>165.3</b> lm/W 200V <b>165.3</b> lm/W	定格光束 <b>2110</b> lm	1m照度 <b>490</b> lx	固有エネルギー消費効率 100V <b>144.5</b> lm/W 200V <b>144.5</b> lm/W
<b>BSL-W30Y-50K</b> (30W) 質量:2.6kg サイズ:W1250×D230×H56mm 元払発送単位:10 標準価格(税別) <b>13,600</b> 円		<b>BSL-W15Y-50K</b> (15W) 質量:2.6kg サイズ:W1250×D230×H56mm 元払発送単位:10 標準価格(税別) <b>13,000</b> 円			

ベースルクス 逆富士スリム型



定格光束 <b>6960</b> lm	1m照度 <b>1520</b> lx	固有エネルギー消費効率 100V <b>154.7</b> lm/W 200V <b>154.7</b> lm/W	定格光束 <b>4080</b> lm	1m照度 <b>960</b> lx	固有エネルギー消費効率 100V <b>145.7</b> lm/W 200V <b>145.7</b> lm/W
<b>BSL-S40Y-50K</b> (40W) 質量:2.2kg サイズ:W1250×D150×H56mm 元払発送単位:10 標準価格(税別) <b>13,000</b> 円		<b>BSL-S25Y-50K</b> (25W) 質量:2.2kg サイズ:W1250×D150×H56mm 元払発送単位:10 標準価格(税別) <b>12,400</b> 円			
定格光束 <b>5290</b> lm	1m照度 <b>1170</b> lx	固有エネルギー消費効率 100V <b>165.3</b> lm/W 200V <b>165.3</b> lm/W	定格光束 <b>2110</b> lm	1m照度 <b>490</b> lx	固有エネルギー消費効率 100V <b>144.5</b> lm/W 200V <b>144.5</b> lm/W
<b>BSL-S30Y-50K</b> (30W) 質量:2.2kg サイズ:W1250×D150×H56mm 元払発送単位:10 標準価格(税別) <b>12,700</b> 円		<b>BSL-S15Y-50K</b> (15W) 質量:2.2kg サイズ:W1250×D150×H56mm 元払発送単位:10 標準価格(税別) <b>12,100</b> 円			

ベースルクス トラフ型



定格光束 <b>6960</b> lm	1m照度 <b>1520</b> lx	固有エネルギー消費効率 100V <b>154.7</b> lm/W 200V <b>154.7</b> lm/W	定格光束 <b>4080</b> lm	1m照度 <b>960</b> lx	固有エネルギー消費効率 100V <b>145.7</b> lm/W 200V <b>145.7</b> lm/W
<b>BSL-T40Y-50K</b> (40W) 質量:1.6kg サイズ:W1250×D78×H58mm 元払発送単位:12 標準価格(税別) <b>13,000</b> 円		<b>BSL-T25Y-50K</b> (25W) 質量:1.6kg サイズ:W1250×D78×H58mm 元払発送単位:12 標準価格(税別) <b>12,400</b> 円			
定格光束 <b>5290</b> lm	1m照度 <b>1170</b> lx	固有エネルギー消費効率 100V <b>165.3</b> lm/W 200V <b>165.3</b> lm/W	定格光束 <b>2110</b> lm	1m照度 <b>490</b> lx	固有エネルギー消費効率 100V <b>144.5</b> lm/W 200V <b>144.5</b> lm/W
<b>BSL-T30Y-50K</b> (30W) 質量:1.6kg サイズ:W1250×D78×H58mm 元払発送単位:12 標準価格(税別) <b>12,700</b> 円		<b>BSL-T15Y-50K</b> (15W) 質量:1.6kg サイズ:W1250×D78×H58mm 元払発送単位:12 標準価格(税別) <b>12,100</b> 円			

ベースルクス 反射笠型



定格光束 <b>6570</b> lm	1m照度 <b>1740</b> lx	固有エネルギー消費効率 100V <b>146.0</b> lm/W 200V <b>146.0</b> lm/W	定格光束 <b>3770</b> lm	1m照度 <b>1090</b> lx	固有エネルギー消費効率 100V <b>134.6</b> lm/W 200V <b>134.6</b> lm/W
<b>BSL-R40Y-50K</b> (40W) 質量:2.2kg サイズ:W1250×D150×H60mm 元払発送単位:10 標準価格(税別) <b>13,000</b> 円		<b>BSL-R25Y-50K</b> (25W) 質量:2.2kg サイズ:W1250×D150×H60mm 元払発送単位:10 標準価格(税別) <b>12,400</b> 円			
定格光束 <b>5070</b> lm	1m照度 <b>1370</b> lx	固有エネルギー消費効率 100V <b>158.4</b> lm/W 200V <b>158.4</b> lm/W	定格光束 <b>1930</b> lm	1m照度 <b>550</b> lx	固有エネルギー消費効率 100V <b>132.1</b> lm/W 200V <b>132.1</b> lm/W
<b>BSL-R30Y-50K</b> (30W) 質量:2.2kg サイズ:W1250×D150×H60mm 元払発送単位:10 標準価格(税別) <b>12,700</b> 円		<b>BSL-R15Y-50K</b> (15W) 質量:2.2kg サイズ:W1250×D150×H60mm 元払発送単位:10 標準価格(税別) <b>12,100</b> 円			

ベースルクス 交換用LEDユニット

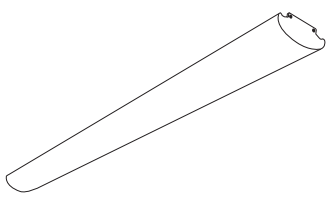

<b>BSL-40W-Y</b> (40W) 元払発送単位:- 標準価格(税別) <b>11,000</b> 円
<b>BSL-30W-Y</b> (30W) 元払発送単位:- 標準価格(税別) <b>10,700</b> 円
<b>BSL-25W-Y</b> (25W) 元払発送単位:- 標準価格(税別) <b>10,400</b> 円
<b>BSL-15W-Y</b> (15W) 元払発送単位:- 標準価格(税別) <b>10,100</b> 円

防雨型LEDベースライト40形 50W

食品加工の厨房や畜舎照明など水のかかる環境でも使える!

定格光束 <b>7210</b> lm	1m照度 <b>1900</b> lx	固有エネルギー消費効率 100V <b>136.0</b> lm/W 200V <b>138.6</b> lm/W	昼白色 <b>5000K</b>
---------------------------	---------------------------	---	---------------------

 屋外用



**BSL-50W-50K**  
質量:2.5kg  
サイズ:W1250×D119×H48mm  
元払発送単位:6 標準価格(税別) **27,000**円

防雨型LEDベースライト 20型 30W

食品加工の厨房や畜舎照明など水のかかる環境でも使える!

定格光束 <b>5500</b> lm	1m照度 <b>1790</b> lx	固有エネルギー消費効率 100V <b>183.3</b> lm/W 200V <b>183.3</b> lm/W	昼白色 <b>5000K</b>
---------------------------	---------------------------	---	---------------------

 屋外用



**BSL-30W-50K**  
質量:1.0kg  
サイズ:W604×D125×H55mm  
元払発送単位:5 標準価格(税別) **18,000**円

防雨型ベースライト用 取付金具【腐食対策品】

適応機種

BSL-50W-50K  
BSL-30W-50K

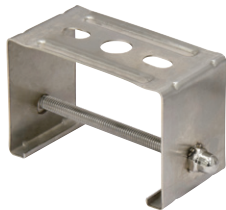

BSL-BKT

元払発送単位：- 標準価格(税別) **1,700円**

LEDチューブライトマルチ【器具一体型】

定格光束 1800 lm 1m照度 365 lx 昼白色 5000K

固有エネルギー消費効率  
100V 101.3lm/W

接続可能本数  
15本  
まで



LCL-40H-ONE

質量：356g サイズ：W1198×D34×H36mm  
元払発送単位：10 標準価格(税別) **12,500円**

LCL-40H-ONE-PC1 (電源ケーブル付)

質量：444g サイズ：W1198×D34×H36mm  
元払発送単位：10 標準価格(税別) **14,000円**

LEDチューブライトマルチ用電源ケーブル

電線長  
1m  
(切放し)



LCL-ONE-PC1

元払発送単位：50 標準価格(税別) **1,500円**

LEDチューブライトマルチ用連結ケーブル

電線長 0.5m 電線長 3m



LCL-ONE-J05 (0.5m)

元払発送単位：50 標準価格(税別) **1,900円**

LCL-ONE-J3 (3m)

元払発送単位：30 標準価格(税別) **3,300円**

ソーラーLEDセンサーライト エコフラッシュ10W

暗くなると自動で微弱点灯! 動く人や車などを感知して明るく点灯!

定格光束 1080 lm 昼光色 6000K 屋外用



SOL-10PIR-60K

質量：1.4kg  
サイズ：W300×D35×H250mm  
元払発送単位：4 標準価格(税別) **20,000円**

ソーラーLEDセンサーライト エコフラッシュミニ5W

暗くなると自動で微弱点灯! 動く人や車などを感知して明るく点灯!

定格光束 500 lm 1m照度 325 lx 昼光色 6000K 屋外用



SOL-5PIR-60K

質量：620g  
サイズ：W194×D32×H186mm  
元払発送単位：10 標準価格(税別) **11,000円**

ソーラーLEDセンサーライト エコフラッシュセパW

暗くなると自動で微弱点灯! 動く人や車などを感知して明るく点灯!

定格光束 1100 lm 昼光色 6000K  
1m照度 100% 520lx 屋外用



SOL-10S5T-N3

質量：1.8kg(灯具：580g、ソーラーパネル：1.2kg)  
サイズ：灯具：W194×D36×H132mm  
ソーラーパネル：W306×D13×H207mm  
元払発送単位：5 標準価格(税別) **20,000円**

ソーラーLEDセンサーライト エコフラッシュセパ

暗くなると自動で微弱点灯! 動く人や車などを感知して明るく点灯!

定格光束 4800 lm 昼光色 6000K  
1m照度 100% 1900lx 屋外用



SOL-30S5-N2

質量：2.0kg(灯具：733g、ソーラーパネル：1.3kg)  
サイズ：灯具：W183×D50×H164mm  
ソーラーパネル：W238×D20×H356mm  
元払発送単位：5 標準価格(税別) **30,000円**

ソーラーLEDセンサーライト エコフラッシュセパ

暗くなると自動で微弱点灯! 動く人や車などを感知して明るく点灯!

定格光束 1500 lm 昼光色 6000K  
1m照度 100% 630lx 屋外用



SOL-10S5-N1

質量：947g(灯具：324g、ソーラーパネル：623g)  
サイズ：灯具：W134×D32×H121mm  
ソーラーパネル：W186×D24×H205mm  
元払発送単位：10 標準価格(税別) **10,000円**

エコフラッシュセパ用延長コード

エコフラッシュセパWのコードを延長!

適応機種

SOL-10S5T-N3



SOL-EX5M-EFSW (5m)

元払発送単位：- 標準価格(税別) **1,300円**

エコフラッシュセパ用延長コード

エコフラッシュセパのコードを延長!

適応機種

SOL-10S5-N1  
SOL-30S5-N2



SOL-EX5M-EFS (5m)

元払発送単位：- 標準価格(税別) **1,300円**

LEDセンサーライト クラブアイ 20W

人や車を感知して“パツ”と点灯! パラストレス水銀灯200Wクラスの明るさ!(当社比)

定格光束 2000 lm 1m照度 610 (1灯) lx 昼白色 5000K 屋外用



SLS-CE20W-2P

質量：1.0kg  
サイズ：W180×D157×H143mm  
元払発送単位：4 標準価格(税別) **19,500円**

照明  
溶接機  
トランス  
充電器  
環境商品  
便利商品  
コードリール  
延長コード

施設用LED照明

施設用  
スクエアライト

施設用  
ディスクライト

エリアライト

スクエア  
ボックス

【重耐塩】  
スクエアライト

【重耐塩】  
ディスクライト

【重耐塩】  
フラットライト

ハイテンプ  
スクエアライト

ハイテンプ  
ディスク

【重耐塩】  
ハイテンプ  
ディスク

耐食耐酸  
タフデス

フリーズ  
ディスク

施設用  
フラットライト

ベースライト

チューブ  
ライトマルチ

センサー  
ライト

施設用照明  
オプション

LEDセンサーライト クラブアイ 10W

人や車を感知して“パツ”と点灯!バラストレス水銀灯200Wクラスの明るさ!(当社比)

定格光束 1000 lm 1m照度 610 lx 昼白色 5000K 屋外用



SLS-CE10W-1P

質量:0.8kg  
サイズ:W138×D159×H167mm

元払発送単位:6 標準価格(税別) **12,000円**

LEDフラットセンサーライト50W

人や車を感知して“パツ”と点灯!ハロゲン250Wクラスの明るさ!(当社比)

定格光束 4500 lm 1m照度 1700 lx 昼白色 5000K 屋外用

高演色LED Ra83



SLS-F50W

質量:2.4kg  
サイズ:W270×D45×H290mm

元払発送単位:6 標準価格(税別) **22,000円**

LEDフラットセンサーライト30W

人や車を感知して“パツ”と点灯!ハロゲン150Wクラスの明るさ!(当社比)

定格光束 2500 lm 1m照度 970 lx 昼白色 5000K 屋外用

高演色LED Ra83



SLS-F30W

質量:1.6kg  
サイズ:W221×D45×H254mm

元払発送単位:8 標準価格(税別) **15,500円**

LEDフラットセンサーライト20W

人や車を感知して“パツ”と点灯!ハロゲン130Wクラスの明るさ!(当社比)

定格光束 1800 lm 1m照度 640 lx 昼白色 5000K 屋外用

高演色LED Ra83



SLS-F20W

質量:1.1kg  
サイズ:W191×D39×H208mm

元払発送単位:10 標準価格(税別) **11,500円**

LEDフラットセンサーライト10W

人や車を感知して“パツ”と点灯!ハロゲン100Wクラスの明るさ!(当社比)

定格光束 900 lm 1m照度 330 lx 昼白色 5000K 屋外用

高演色LED Ra83



SLS-F10W

質量:0.7kg  
サイズ:W137×D47×H169mm

元払発送単位:16 標準価格(税別) **8,900円**

ハイディスク電源装置内蔵型280用ガード



DG-HB280

元払発送単位:- 標準価格(税別) **9,000円**

ハイスペック・ハイディスク用ガード

万一の衝撃から保護、ハイディスク用ガード!

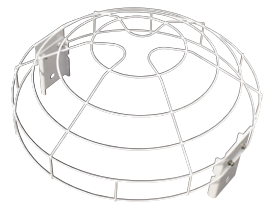

DG-H200 (ハイディスク200/300兼用)

元払発送単位:- 標準価格(税別) **10,400円**

DG-H150 (ハイディスク100/150兼用)

元払発送単位:- 標準価格(税別) **9,200円**

フォースディスク500W用ガード

万一の衝撃から保護  
フォースディスク500W用ガード!

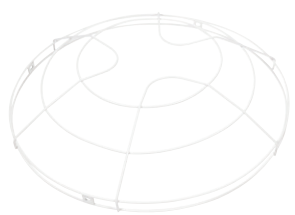

DG-F500

元払発送単位:- 標準価格(税別) **12,000円**

大型灯具用平面取付台

適用機種  
フォースディスク500



L-BR-DFL500

元払発送単位:- 標準価格(税別) **22,000円**

大型灯具用平面取付台【重耐塩仕様】

適用機種  
フォースディスク500W  
【重耐塩仕様】



L-BR-DFL500-SAL

質量:2.5kg  
サイズ:W200×D228×H210mm

元払発送単位:3 標準価格(税別) **40,000円**

ディスクライト用平面取付台

適用機種  
ハイディスク吊下型  
ハイディスク吊下型 電源内蔵型



L-BR-DFL

元払発送単位:10 標準価格(税別) **12,300円**

タフデス用平面取付台【耐食耐酸仕様】

硫化水素・塩素・二酸化硫黄・油煙に優れた耐性!

適用機種  
L80AT-P-H130-50K  
L140AT-P-H130-50K



L-BR-DFL-AT

サイズ:W193×D128×H98mm

元払発送単位:5 標準価格(税別) **40,000円**

※元払発送単位は、北海道・沖縄・離島などは除きます。

ディスクライト用 吊下げチェーン



※別注にて任意の長さ  
製作可能。

**L-DHC**

サイズ:全長:375mm

元払発送単位: 5 標準価格(税別) **5,500円**

防雨中間スイッチ

スイッチなしをスイッチ付に!



**SW-01** (緑)

元払発送単位: 20 標準価格(税別) **5,400円**

**SW-01BK** (黒)

元払発送単位: 20 標準価格(税別) **5,400円**

ディスクライトルーフ



**L-B-DLR**

(ハイディスク電源内蔵型 吊下型 70/100/150兼用)

元払発送単位: 10 標準価格(税別) **7,200円**

**L-B-DLR2**

(ハイディスク電源内蔵型 吊下型 200専用)

元払発送単位: 10 標準価格(税別) **7,200円**

ディスクライトルーフ

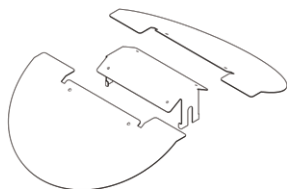

**L-DLR-HT**

(ハイテンプディスク120W・80W・40W兼用)

元払発送単位: - 標準価格(税別) **23,500円**

エリアライト用取付金具Bタイプ



**LAR-BR-B**

元払発送単位: 10 標準価格(税別) **19,800円**

エリアライト用取付金具Eタイプ

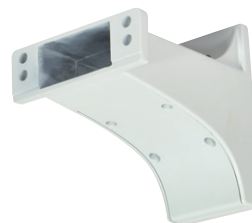

**LAR-BR-E**

元払発送単位: 10 標準価格(税別) **6,900円**

エリアライト取付金具Bタイプ用取付ベース



**LAR-BA**

元払発送単位: -

**別途見積**

パイプ用ライト固定金具



**LMF-P90** (φ80~90用)

**LMF-P75** (φ60~75用)

質量:1kg サイズ:W180×H100mm

元払発送単位: 5 標準価格(税別) **12,000円**

サージプロテクター

サージ耐圧  
ライン間 **6kV**  
対アース間 **15kV**



**SPD-H15**

元払発送単位: - 標準価格(税別) **11,000円**

電柱&パイプ取付け金具

パイプや電柱に灯具取付用の平面を!



**LMF-F150**

元払発送単位: - 標準価格(税別) **20,000円**

電柱用バンド

直径350mmまでの電柱に!



**LMF-B370**

適合径: φ 195~350mm

元払発送単位: - 標準価格(税別) **5,000円**

パイプ用バンド

直径160mmまでのパイプに!



**LMF-B160**

適合径: φ 60.5~160mm

元払発送単位: - 標準価格(税別) **2,000円**

照明

溶接機  
トランス  
充電器  
環境商品  
便利商品  
コードリール  
延長コード

施設用LED照明

施設用  
スクエアライト

施設用  
ディスクライト

エリアライト

スクエア  
ボックス

【重耐塩】  
スクエアライト

【重耐塩】  
ディスクライト

【重耐塩】  
フラットライト

ハイテンプ  
スクエアライト

ハイテンプ  
ディスク

【重耐塩】  
ハイテンプ  
ディスク

耐食耐酸  
タフデス

フリーズ  
ディスク

施設用  
フラットライト

ベースライト

チューブ  
ライトマルチ

センサー  
ライト

施設用照明  
オプション

ディスクリイト用角度変換ベース

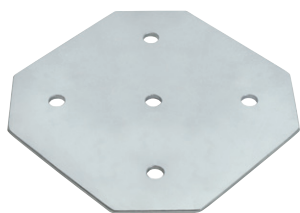

**L-BR-DA**

元払発送単位：- 標準価格(税別) **8,500円**

ディスクリイト用 防塵カバー



※灯具は付属していません。

**L-C**

元払発送単位：- 標準価格(税別) **1,100円**

看板用アーム ストレート

ライトアップや看板照明に!



全長：923mm



※本製品は下向き専用です。  
上向きには使用できません。

**SS-900**(白)

**SS-900-BK**(黒)

質量:2.2kg

サイズ:W175×L923×H184mm

元払発送単位：4 標準価格(税別) **34,000円**

看板用アーム エルボータイプ1

ライトアップや看板照明に!

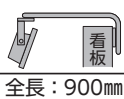

全長：900mm



※本製品は下向き専用です。  
上向きには使用できません。

**SE-T1**(白)

**SE-T1-BK**(黒)

質量:2.4kg

サイズ:W175×L900×H200mm

元払発送単位：4 標準価格(税別) **34,000円**

看板用アーム エルボータイプ2

ライトアップや看板照明に!

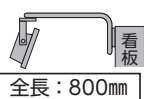

全長：800mm



※本製品は下向き専用です。  
上向きには使用できません。

**SE-T2**(白)

**SE-T2-BK**(黒)

質量:2.2kg

サイズ:W175×L800×H200mm

元払発送単位：4 標準価格(税別) **34,000円**

フラットライト用ガード

万一の衝撃から保護



**LEN-G-FH50**(50W・70W兼用)

元払発送単位：20 標準価格(税別) **4,000円**

**LEN-G-FH20**(20W・30W兼用)

元払発送単位：20 標準価格(税別) **3,500円**

フラットライト10W用ガード



**LEN-G-FH10**

元払発送単位：20 標準価格(税別) **3,200円**

フラットライト用ポリカカバー前面パネル

前面パネルをガラスからポリカに変えたい時!



**LEN-PC-FH50**(50W・70W兼用)

元払発送単位：40 標準価格(税別) **2,000円**

**LEN-PC-FH20**(20W・30W兼用)

元払発送単位：40 標準価格(税別) **1,500円**

**LEN-PC-FH10**(10W用)

元払発送単位：40 標準価格(税別) **1,370円**

# 照明

## 作業用 LED照明

### ハイスペックハイディスク150W 投光器型

水銀灯700Wクラスの明るさ! (当社比)

定格光束 (乳白ワイド) <b>25400lm</b> (ワイド) <b>26200lm</b>	昼白色 <b>5000K</b>	
1m 照度 (乳白ワイド) <b>7400lx</b> (ワイド) <b>8700lx</b>		
固有エネルギー消費効率 (100V) (乳白ワイド) <b>167.1lm/W</b> (ワイド) <b>172.3lm/W</b>		



**L150V2-D-HMW-50K-N** (乳白ワイド)  
**L150V2-D-HW-50K-N** (ワイド)  
(電源装置一体型・5m・ポッキン付)  
質量: (乳白ワイド) 6.3kg・(ワイド) 6.2kg  
サイズ: (乳白ワイド) W286×D217×H309mm  
(ワイド) W286×D173×H309mm

元払発送単位: 1 標準価格 (税別) **140,000円**

### ハイディスク200W 投光器型

水銀灯700Wクラスの明るさ! (当社比)

定格光束 (乳白ワイド) <b>27300lm</b> (ワイド) <b>28100lm</b> (スポット) <b>28000lm</b>	昼白色 <b>5000K</b>	
1m 照度 (乳白ワイド) <b>8000lx</b> (ワイド) <b>9330lx</b> (スポット) <b>30770lx</b>		



**L200V2-D-HMW-50K** (乳白ワイド)  
**L200V2-D-HW-50K** (ワイド)  
**L200V2-D-HS-50K** (スポット)  
(電源装置一体型・5m・ポッキン付)  
質量: (乳白ワイド) 9.2kg・(ワイド・スポット) 9.1kg  
サイズ: (乳白ワイド) W370×D244×H390mm  
(ワイド・スポット) W370×D193×H390mm

元払発送単位: 1 標準価格 (税別) **158,000円**

### ハイスペックハイディスク280W 電源内蔵型 投光器型

メタハラ1000Wクラスの明るさ! (当社比)

定格光束 (乳白ワイド) <b>50600lm</b> (ワイド) <b>51500lm</b> (スポット) <b>49400lm</b>	昼白色 <b>5000K</b>	
1m 照度 (乳白ワイド) <b>13750lx</b> (ワイド) <b>17880lx</b> (スポット) <b>57200lx</b>		



**L280B-D-HM110-50K** (乳白ワイド)  
**L280B-D-H110-50K** (ワイド)  
**L280B-D-HS-50K** (スポット)  
(電源装置一体型・5m・ポッキン付)  
質量: 8.5kg  
サイズ: (乳白ワイド) W370×D219×H390mm  
(ワイド・スポット) W370×D168×H390mm

元払発送単位: 1 標準価格 (税別) **221,000円**

### ハイスペックハイディスク300W 投光器型

メタハラ1000Wクラスの明るさ! (当社比)

定格光束 <b>52000lm</b>	昼白色 <b>5000K</b>	
1m 照度 (乳白ワイド) <b>14700lx</b> (ワイド) <b>17000lx</b>		
固有エネルギー消費効率 100V <b>167.7lm/W</b>		



**L300V2-D-HMW-50K-N** (乳白ワイド)  
**L300V2-D-HW-50K-N** (ワイド)  
(電源装置一体型・5m・ポッキン付)  
質量: (乳白ワイド) 9.8kg・(ワイド) 9.7kg  
サイズ: (乳白ワイド) W370×D244×H390mm  
(ワイド) W370×D193×H390mm

元払発送単位: 1 標準価格 (税別) **224,000円**

### ハイスペックハイディスク100W 投光器型

水銀灯400Wクラスの明るさ! (当社比)

定格光束 <b>17800lm</b>	昼白色 <b>5000K</b>	
1m 照度 (乳白ワイド) <b>4970lx</b> (ワイド) <b>5870lx</b>		
固有エネルギー消費効率 100V <b>174.5lm/W</b>		



**L100V2-D-HMW-50K-N** (乳白ワイド)  
**L100V2-D-HW-50K-N** (ワイド)  
(電源装置一体型・5m・ポッキン付)  
質量: (乳白ワイド) 6.3kg・(ワイド) 6.2kg  
サイズ: (乳白ワイド) W286×D217×H309mm  
(ワイド) W286×D173×H309mm

元払発送単位: 1 標準価格 (税別) **120,000円**

### ハイディスク150W 投光器型

メタハラ400Wクラスの明るさ! (当社比)

定格光束 (乳白ワイド) <b>20900lm</b> (ワイド) <b>21000lm</b> (スポット) <b>21600lm</b>	昼白色 <b>5000K</b>	
1m 照度 (乳白ワイド) <b>5870lx</b> (ワイド) <b>6790lx</b> (スポット) <b>22940lx</b>		



**L150V2-D-HMW-50K** (乳白ワイド)  
**L150V2-D-HW-50K** (ワイド)  
**L150V2-D-HS-50K** (スポット)  
(電源装置一体型・5m・ポッキン付)  
質量: (乳白ワイド) 6.3kg・(ワイド・スポット) 6.2kg  
サイズ: (乳白ワイド) W286×D214×H309mm  
(ワイド・スポット) W286×D173×H309mm

元払発送単位: 1 標準価格 (税別) **118,000円**

### ハイスペックハイディスク200W 電源内蔵型 投光器型

メタハラ700Wクラスの明るさ! (当社比)

定格光束 (乳白ワイド) <b>33100lm</b> (ワイド) <b>35600lm</b>	昼白色 <b>5000K</b>	
1m 照度 (乳白ワイド) <b>9125lx</b> (ワイド) <b>11280lx</b>		
固有エネルギー消費効率 (100V) (乳白ワイド) <b>169.7lm/W</b> (ワイド) <b>182.5lm/W</b>		



**L200B-D-HM110-50K** (乳白ワイド)  
**L200B-D-H110-50K** (ワイド)  
(電源装置一体型・5m・ポッキン付)  
質量: 7.9kg  
サイズ: (乳白ワイド) W370×D191×H390mm  
(ワイド) W370×D140×H390mm

元払発送単位: 1 標準価格 (税別) **202,000円**

### ハイスペックハイディスク200W 投光器型

水銀灯1000Wクラスの明るさ! (当社比)

定格光束 (乳白ワイド) <b>33500lm</b> (ワイド) <b>35500lm</b>	昼白色 <b>5000K</b>	
1m 照度 (乳白ワイド) <b>10500lx</b> (ワイド) <b>11900lx</b>		
固有エネルギー消費効率 (100V) (乳白ワイド) <b>161.0lm/W</b> (ワイド) <b>170.6lm/W</b>		



**L200V2-D-HMW-50K-N** (乳白ワイド)  
**L200V2-D-HW-50K-N** (ワイド)  
(電源装置一体型・5m・ポッキン付)  
質量: (乳白ワイド) 9.2kg・(ワイド) 9.1kg  
サイズ: (乳白ワイド) W370×D244×H390mm  
(ワイド) W370×D193×H390mm

元払発送単位: 1 標準価格 (税別) **202,000円**

### ハイディスク300W 投光器型

水銀灯1000Wクラスの明るさ! (当社比)

定格光束 (乳白ワイド) <b>42400lm</b> (ワイド) <b>42900lm</b> (スポット) <b>42900lm</b>	昼白色 <b>5000K</b>	
1m 照度 (乳白ワイド) <b>11600lx</b> (ワイド) <b>13400lx</b> (スポット) <b>47360lx</b>		



**L300V2-D-HMW-50K** (乳白ワイド)  
**L300V2-D-HW-50K** (ワイド)  
**L300V2-D-HS-50K** (スポット)  
(電源装置一体型・5m・ポッキン付)  
質量: (乳白ワイド) 9.8kg・(ワイド・スポット) 9.7kg  
サイズ: (乳白ワイド) W370×D244×H390mm  
(ワイド・スポット) W370×D193×H390mm

元払発送単位: 1 標準価格 (税別) **182,000円**

### ハイディスク100W 投光器型

水銀灯400Wクラスの明るさ! (当社比)

定格光束 (乳白ワイド) <b>14200lm</b> (ワイド) <b>14000lm</b> (スポット) <b>14000lm</b>	昼白色 <b>5000K</b>	
1m 照度 (乳白ワイド) <b>4200lx</b> (ワイド) <b>4900lx</b> (スポット) <b>20600lx</b>		



**L100V2-D-HMW-50K** (乳白ワイド)  
**L100V2-D-HW-50K** (ワイド)  
**L100V2-D-HS-50K** (スポット)  
(電源装置一体型・5m・ポッキン付)  
質量: (乳白ワイド) 6.3kg・(ワイド・スポット) 6.2kg  
サイズ: (乳白ワイド) W286×D214×H309mm・(ワイド) W286×D173×H309mm・(スポット) W286×D163×H309mm

元払発送単位: 1 標準価格 (税別) **98,500円**

### ハイスペックハイディスク150W 電源内蔵型 投光器型

水銀灯700Wクラスの明るさ! (当社比)

定格光束 (乳白ワイド) <b>25300lm</b> (ワイド) <b>26800lm</b>	昼白色 <b>5000K</b>	
1m 照度 (乳白ワイド) <b>7460lx</b> (ワイド) <b>8770lx</b>		
固有エネルギー消費効率 (100V) (乳白ワイド) <b>170.9lm/W</b> (ワイド) <b>181.0lm/W</b>		



**L150B-D-HM110-50K** (乳白ワイド)  
**L150B-D-H110-50K** (ワイド)  
(電源装置一体型・5m・ポッキン付)  
質量: 5.8kg  
サイズ: (乳白ワイド) W286×D176×H309mm  
(ワイド) W286×D129×H309mm

元払発送単位: 1 標準価格 (税別) **140,000円**

照明  
溶接機  
トランス  
充電器・電線  
環境商品  
便利商品  
コードリール  
延長コード

作業用LED照明

作業用  
ディスクライト

ディスク  
バルーン

バルーン  
ライト

ディスク  
ボール

マルチウェイ  
ライト

エコナイター

作業用  
フラットライト

作業用  
スクエアライト

パノラマ  
アップライト

アップライト

パイプライト

コネク  
トライン

LED作業灯

パワーライト

エコピック  
LED投光器

クリップ  
ランプ

リーフ  
クリップ

ハンディー  
ライト

ダウンライト

照明  
溶接機  
トランス  
発電機  
環境商品  
便利商品  
コードリール  
延長コード

作業用LED照明

作業用  
ディスクライト

ディスク  
バルーン

バルーン  
ライト

ディスク  
ボール

マルチウェイ  
ライト

エコナイター

作業用  
フラットライト

作業用  
スクエアライト

パノラマ  
アップライト

アップライト

パイライト

コネク  
トライン

LED作業灯

パワーライト

エコピック  
LED投光器

クリップ  
ランプ

リーフ  
クリップ

ハンディー  
ライト

ダウンライト

ハイスペックハイディスク100W 電源内蔵型 投光器型

水銀灯400Wクラスの明るさ!(当社比)

定格光束 (乳白ワイド) <b>17400lm</b> (ワイド) <b>18300lm</b>	昼白色 <b>5000K</b>	
1m 照度 (乳白ワイド) <b>5120lx</b> (ワイド) <b>5800lx</b>	屋外用	
固有エネルギー消費効率 (100V) (乳白ワイド) <b>175.7lm/W</b> (ワイド) <b>184.8lm/W</b>		



**L100B-D-HM1 10-50K** (乳白ワイド)  
**L100B-D-H1 10-50K** (ワイド)  
(電源装置一体型・5m・ポッキン付)  
質量:5.1kg  
サイズ:(乳白ワイド)W286×D166×H290mm  
(ワイド)W286×D129×H290mm  
元払発送単位:1 標準価格(税別) **120,000円**

ハイスペックハイディスク70W 電源内蔵型 投光器型

水銀灯300Wクラスの明るさ!(当社比)

定格光束 (乳白ワイド) <b>10500lm</b> (ワイド) <b>12100lm</b>	昼白色 <b>5000K</b>	
1m 照度 (乳白ワイド) <b>3540lx</b> (ワイド) <b>4190lx</b>	屋外用	
固有エネルギー消費効率 (100V) (乳白ワイド) <b>143.8lm/W</b> (ワイド) <b>165.7lm/W</b>		



**L70B-D-HM1 10-50K** (乳白ワイド)  
**L70B-D-H1 10-50K** (ワイド)  
(電源装置一体型・5m・ポッキン付)  
質量:4.3kg  
サイズ:(乳白ワイド)W286×D166×H290mm  
(ワイド)W286×D129×H290mm  
元払発送単位:1 標準価格(税別) **96,000円**

ディスクバルーン280W 調光式 ガード付

広い照射角と首振り頭部で調光式、照射方向・明るさが思いのままに。

定格光束 <b>44800lm</b>	昼白色 <b>5000K</b>	
1m 照度 (吊下げ直下) <b>895~11895lx</b> (高さ2.8m時床面) <b>1220lx</b>	屋外用	
固有エネルギー消費効率 100V <b>150.3lm/W</b>		



**L280BG-HB-DIM**  
(4m・ポッキン付)  
質量:8.6kg  
サイズ:W481×D393×H383mm  
元払発送単位:1 標準価格(税別) **266,000円**

LEDバルーンライト 420W

道路工事や建設現場だけじゃなく、災害時の広域照明にも!

定格光束 (HIGH) <b>43500lm</b> (LOW) <b>22500lm</b>	固有エネルギー消費効率 (HIGH) <b>104.5lm/W</b> (LOW) <b>107.1lm/W</b>	
1m 照度 (HIGH 水平方向) <b>3650lx</b> (光源高さ2mでの床面) <b>620lx</b> (LOW 水平方向) <b>2290lx</b> (光源高さ2mでの床面) <b>315lx</b>	屋外用	



**LBA-420DD-G**  
(5m・ポッキン付)  
質量:14.6kg  
サイズ:W985×D985×H813mm  
元払発送単位:1 標準価格(税別) **342,000円**

LEDバルーンライト 420W 昇降式三脚付

道路工事や建設現場だけじゃなく、災害時の広域照明にも!

定格光束 (HIGH) <b>43500lm</b> (LOW) <b>22500lm</b>	固有エネルギー消費効率 (HIGH) <b>104.5lm/W</b> (LOW) <b>107.1lm/W</b>	
1m 照度 (HIGH 水平方向) <b>3650lx</b> (光源高さ2mでの床面) <b>620lx</b> (LOW 水平方向) <b>2290lx</b> (光源高さ2mでの床面) <b>315lx</b>	屋外用	



**LBA-420LD-G**  
(5m・ポッキン付)  
質量:21.5kg(灯具:14.6kg, 三脚:6.9kg)  
サイズ:全体:W1681×D1681×H2162~3013mm  
灯具:W985×D985×H828mm  
元払発送単位:1 標準価格(税別) **399,000円**

LEDバルーンライト 420W 収納バッグ

移動や収納に便利!

適用機種  
LEDバルーンライト420W  
※収納は灯具のみです。



**LBA-BAG4**  
サイズ:W760×D420×H380mm  
元払発送単位:- 標準価格(税別) **10,000円**

LEDミニバルーンライト マイノウミー

超軽量、360度照射、付属のバッグでスッキリ収納!

定格光束 (HIGH) <b>19200lm</b> (LOW) <b>10900lm</b>	昼白色 <b>5000K</b>	
固有エネルギー消費効率 (HIGH) <b>130.6lm/W</b> (LOW) <b>136.2lm/W</b>	屋外用	



**LBA-150DN-G**  
(5m・ポッキン付)  
質量:2.5kg  
サイズ:W320×D320×H425mm  
元払発送単位:1 標準価格(税別) **94,000円**

LEDミニバルーンライト マイノウミー 三脚付

超軽量、360度照射、付属のバッグでスッキリ収納!

定格光束 (HIGH) <b>19200lm</b> (LOW) <b>10900lm</b>	昼白色 <b>5000K</b>	
固有エネルギー消費効率 (HIGH) <b>130.6lm/W</b> (LOW) <b>136.2lm/W</b>	屋外用	



**LBA-150LN-G**  
(5m・ポッキン付)  
質量:4.1kg(灯具:2.5kg, 三脚:1.6kg)  
サイズ:全体:W832×D832×H1040~1934mm  
灯具:W320×D320×H425mm  
元払発送単位:1 標準価格(税別) **105,000円**

LEDミニバルーンライト マイノウミー 台車セット

マイノウミーを簡単移動式に! 電源も合わせて積載可能!

定格光束 (HIGH) <b>19200lm</b> (LOW) <b>10900lm</b>	昼白色 <b>5000K</b>	
固有エネルギー消費効率 (HIGH) <b>130.6lm/W</b> (LOW) <b>136.2lm/W</b>	屋外用	



**LBA-150CN-G**  
質量:12.4kg(灯具:2.5kg, 台車:9.9kg)  
サイズ:W428×D690×H1115~2000mm  
元払発送単位:1 標準価格(税別) **214,000円**

LED作業灯用台車

移動式の照明に簡単変身! 電源も合わせて積載可能!

適用機種  
**L100W-JB-50K**  
**LBA-150DN-G**  
**LPE-E3200LW**

積載荷重  
ボール **6kg**  
台車 **40kg**



**LBA-CART150**  
質量:9.9kg  
サイズ:全体:W428×D690×H735~1620mm  
荷台:幅300×奥行469mm  
元払発送単位:1 標準価格(税別) **120,000円**

LEDミニバルーンライト用三脚

積載荷重  
**6kg**  
(最大)



**LBA-L**  
質量:1.6kg  
サイズ:W832×H615~1509mm  
元払発送単位:- 標準価格(税別) **11,000円**

マイノウミー用 バルーン布

適用機種  
LEDミニバルーンライト  
マイノウミー



**BA-C01**  
元払発送単位:- 標準価格(税別) **5,000円**

※元払発送単位は、北海道・沖縄・離島などは除きます。

マイノウミ用 バルーン布 遮光

適応機種

LEDミニバルーンライト  
マイノウミ



BA-C02

元払発送単位：- 標準価格(税別) **8,000円**

ディスクボール100W

イベント会場・道路工事・建設現場・  
緊急災害時に広範囲を明るく照らす!

1m照度	定格光束	昼白色	屋外用
〈真上〉 3980lx	17200lm	5000K	
〈側面〉 900lx			
(高さ2m時床面) 50lx			
(バルーンポールなし) 7820lx			

最大連結 8台

固有エネルギー消費効率 100V 168.6lm/W

NETIS登録製品  
品番KK-190026-VE

L100W-JB-50K

(5m・ポッキン付)  
質量:5.3kg  
サイズ:W265×D265×H467mm

元払発送単位：1 標準価格(税別) **126,500円**

ディスクボール100W 収納ケース付

イベント会場・道路工事・建設現場・  
緊急災害時に広範囲を明るく照らす!

1m照度	定格光束	昼白色	屋外用
〈真上〉 3980lx	17200lm	5000K	
〈側面〉 900lx			
(高さ2m時床面) 50lx			
(バルーンポールなし) 7820lx			

最大連結 8台

固有エネルギー消費効率 100V 168.6lm/W

NETIS登録製品  
品番KK-190026-VE

L100W-JB-PBOX (5m・ポッキン付)

質量:6.5kg(灯具:5.3kg、ケース:1.2kg)  
サイズ:灯具:W265×D265×H467mm  
収納ケース:W349×D311×H492mm

元払発送単位：1 標準価格(税別) **145,000円**

ディスクボール収納ケース



L-AB-PBOX (100W専用)

元払発送単位：4 標準価格(税別) **18,500円**

マルチウェイライト150W

水銀灯700W以上の明るさ!床置き・  
引掛け・吊下げ・三脚にセットできる!

定格光束	1m照度	昼白色	屋外用
25300lm	7460lx	5000K	

固有エネルギー消費効率 100V 170.9lm/W

L150W-HS-HM110-50K

(5m・ポッキン付)  
質量:7.4kg  
サイズ:W381×D312×H543mm

元払発送単位：1 標準価格(税別) **151,000円**

エコナイターV3

固有エネルギー効率140以上!高効率作業灯!

定格光束	1m照度	昼白色	屋外用
9000lm	3200lx	5000K	

固有エネルギー消費効率 100V 142.8lm/W

LEN-J60D

(3m・ポッキン付)  
質量:2.2kg  
サイズ:W286×D97×H180mm

元払発送単位：2 標準価格(税別) **57,000円**

エコナイターV3用ガード

前面カバーを保護!

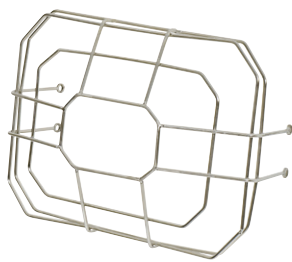

LEN-JG

元払発送単位：- 標準価格(税別) **2,300円**

フラットライト70W 作業用

水銀灯400W (HRF投光器)の明るさ!(当社比)

定格光束	1m照度	昼白色	屋外用
10800lm	4190lx	5000K	

固有エネルギー消費効率 100V 147.9lm/W

LEN-FH70D-SL-50K

(3m・ポッキン付)  
質量:2.7kg  
サイズ:W292×D91×H258mm

元払発送単位：1 標準価格(税別) **83,500円**

フラットライト50W 作業用

水銀灯200Wクラスの明るさ!(当社比)

定格光束	1m照度	昼白色	屋外用
8020lm	3060lx	5000K	

固有エネルギー消費効率 100V 154.2lm/W

LEN-FH50D-SL-50K

(3m・ポッキン付)  
質量:2.7kg  
サイズ:W292×D91×H258mm

元払発送単位：1 標準価格(税別) **60,000円**

フラットライト30W 作業用

水銀灯100Wクラスの明るさ!(当社比)

定格光束	1m照度	昼白色	屋外用
4480lm	1865lx	5000K	

固有エネルギー消費効率 100V 149.3lm/W

LEN-FH30D-SL-50K

(3m・ポッキン付)  
質量:2.0kg  
サイズ:W262×D76×H224mm

元払発送単位：2 標準価格(税別) **40,500円**

フラットライト20W 作業用

水銀灯100Wクラスの明るさ!(当社比)

定格光束	1m照度	昼白色	屋外用
3270lm	1120lx	5000K	

固有エネルギー消費効率 100V 142.1lm/W

LEN-FH20D-SL-50K

(3m・ポッキン付)  
質量:2.0kg  
サイズ:W262×D76×H223mm

元払発送単位：2 標準価格(税別) **36,000円**

フラットライト10W 作業用

パラストレス水銀灯160Wクラスの明るさ!(当社比)

定格光束	1m照度	昼白色	屋外用
1320lm	680lx	5000K	

固有エネルギー消費効率 100V 132.0lm/W

LEN-FH10D-SL-50K

(3m・ポッキン付)  
質量:1.5kg  
サイズ:W219×D68×H181mm

元払発送単位：2 標準価格(税別) **27,500円**

照明  
溶接機  
トランス  
充電器  
環境商品  
便利商品  
コードリール  
延長コード

作業用LED照明

作業用  
ディスクライト

ディスク  
バルーン

バルーン  
ライト

ディスク  
ボール

マルチウェイ  
ライト

エコナイター

作業用  
フラットライト

作業用  
スクエアライト

パノラマ  
アップライト

アップライト

パイプライト

コネク  
トライン

LED作業灯

パワーライト

エコピク  
LED投光器

クリップ  
ランプ

リーフ  
クリップ

ハンディー  
ライト

ダウンライト

### フラットライト10W 作業用 クリップセット

パラストレス水銀灯160Wクラスの明るさ!(当社比)

定格光束 1320 lm	1m照度 680 lx	昼白色 5000K	屋外用
--------------------	-------------------	--------------	-----

固有エネルギー消費効率  
100V 132.0lm/W



**LEN-FH10C-SL-50K**  
(3m・ポッキン付)  
質量:1.7kg  
サイズ:W219×D113×H258mm  
元払発送単位:2 標準価格(税別) **32,000円**

### フラットライト10W 作業用 パイスセット

パラストレス水銀灯160Wクラスの明るさ!(当社比)

定格光束 1320 lm	1m照度 680 lx	昼白色 5000K	屋外用
--------------------	-------------------	--------------	-----

固有エネルギー消費効率  
100V 132.0lm/W



**LEN-FH10V-SL-50K**  
(3m・ポッキン付)  
質量:1.7kg  
サイズ:W219×D68×H358~418mm  
元払発送単位:2 標準価格(税別) **29,500円**

### フラットライト用 眩防フィルム

前面ガラスに貼り付けるだけで眩しさを軽減!



**LEN-GF-F1** (10W用)  
元払発送単位:- 標準価格(税別) **800円**

**LEN-GF-F3** (20W・30W用)  
元払発送単位:- 標準価格(税別) **1,000円**

**LEN-GF-F7** (50W・70W用)  
元払発送単位:- 標準価格(税別) **1,200円**

### スクエアライト200W

水銀灯700Wクラスの明るさ!(当社比)

定格光束 26700 lm	1m照度 18330 lx	昼白色 5000K	屋外用
---------------------	---------------------	--------------	-----

固有エネルギー消費効率  
100V 135.5lm/W

高演色LED  
**Ra84**



**LEIS-200D-JW-50K** (ワイド)  
(3m・ポッキン付)  
質量:7.4kg  
サイズ:W320×D129×H363mm  
元払発送単位:1 標準価格(税別) **177,000円**

### スクエアライト100W

水銀灯400Wクラスの明るさ!(当社比)

定格光束 13000 lm	1m照度 10390 lx	昼白色 5000K	屋外用
---------------------	---------------------	--------------	-----

固有エネルギー消費効率  
100V 127.4lm/W

高演色LED  
**Ra83**



**LEIS-100D-JW-50K** (ワイド)  
(3m・ポッキン付)  
質量:5.3kg  
サイズ:W320×D129×H229mm  
元払発送単位:1 標準価格(税別) **101,000円**

### スクエアライト100W 調光式

水銀灯400Wクラスの明るさ!(当社比)

定格光束 13000 lm	1m照度 10390 lx	昼白色 5000K	屋外用
---------------------	---------------------	--------------	-----

固有エネルギー消費効率  
100V 127.4lm/W

高演色LED  
**Ra83**



**LEIS-100DIM-JW-50K** (ワイド)  
(4.5m・ポッキン付)  
質量:5.7kg  
サイズ:W312×D129×H229mm  
元払発送単位:1 標準価格(税別) **151,000円**

### 防雨型パノラマアップライト170W

仮設照明やイベントなどに!広範囲を明るく照らす!!

定格光束 27000 lm	1m照度 (天面) 665lx (側面) 1990lx	昼白色 6500K	屋外用
---------------------	-----------------------------------	--------------	-----

固有エネルギー消費効率  
100V 160.7lm/W

最大連結  
**8台**



**LUL-170W**  
(10m・ポッキン付)  
質量:18.2kg  
サイズ:W350×D350×H1217mm  
元払発送単位:1 標準価格(税別) **200,000円**

### LEDアップライト100W 連結コンセント付

連結できる360度照明! 軽量スリムでコンパクト! 便利なショルダーバッグ付き!

定格光束 10000 lm	1m照度 960 lx	昼白色 5000K	屋外用
---------------------	-------------------	--------------	-----

高演色LED  
**Ra85**

最大連結  
**10台**



**LUL-100W-50K**  
(5m・ポッキン付)  
質量:5.9kg  
サイズ:W1006×D1006×H1589mm  
(折りたたみ時)W210×D210×H1589mm  
元払発送単位:2 標準価格(税別) **96,000円**

### LEDアップライト100W ツインコンセント付

連結できる360度照明! 軽量スリムでコンパクト、ツインコンセントは作業に便利!

定格光束 10000 lm	1m照度 960 lx	昼白色 5000K	屋外用
---------------------	-------------------	--------------	-----

高演色LED  
**Ra85**

最大連結  
**10台**



**LUL-100TC-50K**  
(5m・ポッキン付)  
質量:6.0kg  
サイズ:W1006×D1006×H1589mm  
(折りたたみ時)W210×D210×H1589mm  
元払発送単位:2 標準価格(税別) **100,000円**

### アップライト100W用収納バッグ 黄



**LUL-BAG-Y**  
元払発送単位:- 標準価格(税別) **11,200円**

### アップライト用防塵カバー10枚セット



**LUL-VC-L-10**  
元払発送単位:- 標準価格(税別) **1,300円**

### 充電式LEDアップライト36W

電源のない場所や停電・災害時に便利な充電式!収納バッグ付で持ち運びラクラク!

定格光束 5500 lm	昼白色 5000K	屋外用
--------------------	--------------	-----

1m照度	
<100%>	510lx
<70%>	360lx
<35%>	190lx
<10%>	55lx



**LUL-36LI-CH**  
質量:4.5kg  
サイズ:W1011×D1011×H1592mm  
元払発送単位:2 標準価格(税別) **111,000円**

充電式アップライト用 充電アダプター



LUL-AD-LI

元払発送単位：- 標準価格(税別) **12,000円**

充電式アップライト用収納バッグ 青



LUL-BAG-BL

元払発送単位：- 標準価格(税別) **11,200円**

アップライト用 転倒保護カバー



LUL-RC

元払発送単位：- 標準価格(税別) **3,500円**

LED一体型パイプライト40形 23W

工事不要ですぐ使える作業用LED!  
18台まで連結できる!

定格光束 **2950** lm 1m照度 **680** lx 昼白色 **5000K** 屋外用

固有エネルギー消費効率  
100V **128.2**lm/W

最大連結  
**18**本



LPL-40H

(5m・ボッキン付)  
質量:1.8kg  
サイズ:W1230×D51×H51mm

元払発送単位：2 標準価格(税別) **36,000円**

LED一体型パイプライト40形 36W

工事不要ですぐ使える作業用LED!  
15台まで連結できる!

定格光束 **5310** lm 1m照度 **1040** lx 昼白色 **5000K** 屋外用

固有エネルギー消費効率  
100V **151.7**lm/W

高演色LED Ra85 最大連結  
**15**本



LPL-40H-36W

(5m・ボッキン付)  
質量:1.9kg  
サイズ:W1230×D51×H51mm

元払発送単位：2 標準価格(税別) **40,500円**

LED一体型パイプライト20形 12W

工事不要ですぐ使える作業用LED!  
27台まで連結できる!

定格光束 **1500** lm 1m照度 **400** lx 昼白色 **5000K** 屋外用

固有エネルギー消費効率  
100V **121.9**lm/W

最大連結  
**27**本



LPL-20H

(3m・ボッキン付)  
質量:1.1kg  
サイズ:W630×D51×H51mm

元払発送単位：4 標準価格(税別) **21,000円**

LED一体型パイプライト40形 23W 両端切返し

100/200V兼用タイプ!100Vは18  
台まで、200Vは60台まで連結可能!

定格光束 **2950** lm 1m照度 **680** lx 昼白色 **5000K** 屋外用

固有エネルギー消費効率  
100V **128.2**lm/W  
200V **134.0**lm/W

最大連結  
100V **18**本  
200V **60**本



LPL-40H-CN

(入力(1次側):5m/出力(2次側):0.3m)  
質量:1.7kg  
サイズ:φ51×W1240mm

元払発送単位：4 標準価格(税別) **32,000円**

LED一体型パイプライト40形 37W 360度タイプ

単相200V!360度の広域照射!

定格光束 **4800** lm 1m照度 **480** lx 昼白色 **5000K** 屋外用

固有エネルギー消費効率  
200V **129.7**lm/W 定格電圧  
単相200V

最大連結  
**50**本



LPL-40H-360

(5m・接地2P15A250V)  
質量:2.1kg  
サイズ:φ59×W1226mm

元払発送単位：2 標準価格(税別) **58,500円**

パイプライト用マグネットホルダー



LPL-MG

元払発送単位：30 標準価格(税別) **3,800円**

照明  
溶接機  
トランス  
充電器  
環境商品  
便利商品  
コードリール  
延長コード

作業用LED照明

作業用  
ディスク  
ライト

ディスク  
バルーン

バルーン  
ライト

ディスク  
ボール

マルチウェイ  
ライト

エコナイター

作業用  
フラット  
ライト

作業用  
スクエア  
ライト

パノラマ  
アップライト

アップライト

パイプライト

コネク  
ト  
ライン

LED作業灯

パワー  
ライト

エコピ  
ック  
LED投  
光器

クリ  
ップ  
ラン  
プ

リー  
フ  
クリ  
ップ

ハン  
ディ  
ー  
ライ  
ト

ダウ  
ン  
ライ  
ト

### LEDコネクトライン 両面発光 10m

狭くても邪魔にならない帯状LED!明るさアップの両面発光!

定格光束 **13000** lm※  
屋外用  
NETIS登録製品  
型番KT-240T03-A

連結長さ **50m** まで



**LECN-R10LA-W**(昼白色) **LECN-R10LA-R**(赤)  
**LECN-R10LA-Y**(黄) **LECN-R10LA-B**(青)  
**LECN-R10LA-G**(緑)

(10m・防雨2Pプラグ)  
質量:1.9kg  
サイズ:LEDライン全長:10m 幅17mm×厚さ9mm  
電源入力コード全長:1.6m

元払発送単位: 1 標準価格(税別) **48,500円**

※昼白色の定格光束です。カラーの定格光束は表記していません。

### LEDコネクトライン 両面発光 5m

狭くても邪魔にならない帯状LED!明るさアップの両面発光!

定格光束 **6500** lm※  
屋外用  
NETIS登録製品  
型番KT-240T03-A

連結長さ **50m** まで



**LECN-R5LA-W**(昼白色) **LECN-R5LA-R**(赤)  
**LECN-R5LA-Y**(黄) **LECN-R5LA-B**(青)  
**LECN-R5LA-G**(緑)

(5m・防雨2Pプラグ)  
質量:1.1kg  
サイズ:LEDライン全長:5m 幅17mm×厚さ9mm  
電源入力コード全長:1.6m

元払発送単位: 2 標準価格(税別) **30,000円**

※昼白色の定格光束です。カラーの定格光束は表記していません。

### LEDコネクトライン 片面発光 10m

狭くても邪魔にならない帯状LED!自由に曲げれるフレキシブル!

定格光束 **10000** lm※  
屋外用  
NETIS登録製品  
型番KT-240T03-A

連結長さ **50m** まで



**LECN-10LA-W**(昼白色) **LECN-10LA-R**(赤)  
**LECN-10LA-Y**(黄) **LECN-10LA-B**(青)  
**LECN-10LA-G**(緑)

(10m・防雨2Pプラグ)  
質量:1.9kg  
サイズ:LEDライン全長:10m 幅17mm×厚さ9mm  
電源入力コード全長:1.6m

元払発送単位: 2 標準価格(税別) **31,500円**

※昼白色の定格光束です。カラーの定格光束は表記していません。

### LEDコネクトライン 片面発光 5m

狭くても邪魔にならない帯状LED!自由に曲げれるフレキシブル!

定格光束 **5000** lm※  
屋外用  
NETIS登録製品  
型番KT-240T03-A

連結長さ **50m** まで



**LECN-5LA-W**(昼白色) **LECN-5LA-R**(赤)  
**LECN-5LA-Y**(黄) **LECN-5LA-B**(青)  
**LECN-5LA-G**(緑)

(5m・防雨2Pプラグ)  
質量:1.1kg  
サイズ:LEDライン全長:5m 幅17mm×厚さ9mm  
電源入力コード全長:1.6m

元払発送単位: 2 標準価格(税別) **22,000円**

※昼白色の定格光束です。カラーの定格光束は表記していません。

LEDコネクタライン延長用ライン 両面発光 10m

LEDコネクタラインの延長に!

連結長さ  
**50m**  
まで



NETIS登録製品  
型番KT-240103-A

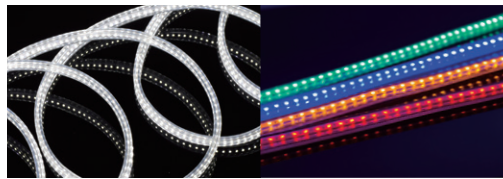

**LECN-W-R10L** (昼白色)    **LECN-R-R10L** (赤)  
**LECN-Y-R10L** (黄)        **LECN-B-R10L** (青)  
**LECN-G-R10L** (緑)

質量:1.6kg  
サイズ:LEDライン全長:10m 幅17mm×厚さ9mm  
元払発送単位:1 標準価格(税別) **45,000円**

LEDコネクタライン延長用ライン 両面発光 5m

LEDコネクタラインの延長に!

連結長さ  
**50m**  
まで



NETIS登録製品  
型番KT-240103-A

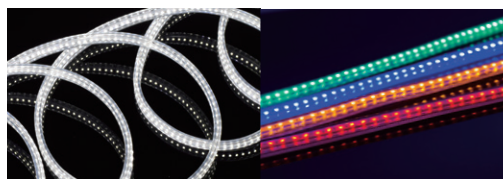

**LECN-W-R5L** (昼白色)    **LECN-R-R5L** (赤)  
**LECN-Y-R5L** (黄)        **LECN-B-R5L** (青)  
**LECN-G-R5L** (緑)

質量:0.8kg  
サイズ:LEDライン全長:5m 幅17mm×厚さ9mm  
元払発送単位:2 標準価格(税別) **26,500円**

LEDコネクタライン延長用ライン 片面発光 10m

LEDコネクタラインの延長に!

連結長さ  
**50m**  
まで



NETIS登録製品  
型番KT-240103-A

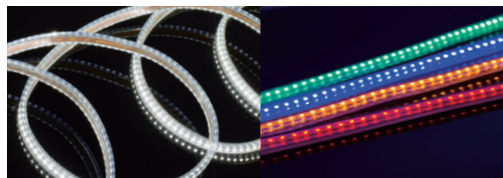

**LECN-W-10L** (昼白色)    **LECN-R-10L** (赤)  
**LECN-Y-10L** (黄)        **LECN-B-10L** (青)  
**LECN-G-10L** (緑)

質量:1.6kg  
サイズ:LEDライン全長:10m 幅17mm×厚さ9mm  
元払発送単位:2 標準価格(税別) **28,000円**

LEDコネクタライン延長用ライン 片面発光 5m

LEDコネクタラインの延長に!

連結長さ  
**50m**  
まで



NETIS登録製品  
型番KT-240103-A

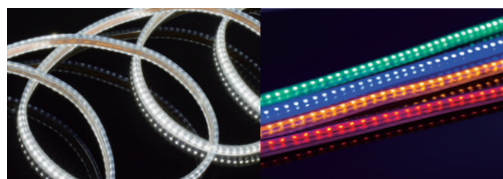

**LECN-W-5L** (昼白色)    **LECN-R-5L** (赤)  
**LECN-Y-5L** (黄)        **LECN-B-5L** (青)  
**LECN-G-5L** (緑)

質量:0.8kg  
サイズ:LEDライン全長:5m 幅17mm×厚さ9mm  
元払発送単位:2 標準価格(税別) **18,500円**

照明

溶接機  
トランス  
充電器  
環境商品  
便利商品  
コードリール  
延長コード

作業用LED照明

作業用  
ディスクライト

ディスク  
バルーン

バルーン  
ライト

ディスク  
ボール

マルチウェイ  
ライト

エコナイター

作業用  
フラットライト

作業用  
スクエアライト

パノラマ  
アップライト

アップライト

パイプライト

コネク  
タライン

LED作業灯

パワーライト

エコピック  
LED投光器

クリップ  
ランプ

リーフ  
クリップ

ハンディー  
ライト

ダウンライト

**LEDコネクトライン 両面発光 20m**  
狭くても邪魔にならない帯状LED!  
明るさアップの両面発光!

定格光束 **26000**lm  
昼白色 **5000K**  
屋外用

NETIS登録製品  
品番KT-240103-A

連結長さ **50m**まで



**LECN-R20LA-W**  
(1.6m・防雨2Pプラグ)  
質量:3.4kg(LEDライン:3.1kg、電源コード:0.3kg)  
サイズ:LEDライン全長:20m 幅17mm×厚さ9mm  
元払発送単位:1 標準価格(税別) **93,500円**

**LEDコネクトライン 片面発光 20m**  
狭くても邪魔にならない帯状LED!  
自由に曲げれるフレキシブル!

定格光束 **20000**lm  
昼白色 **5000K**  
屋外用

NETIS登録製品  
品番KT-240103-A

連結長さ **50m**まで



**LECN-20LA-W**  
(1.6m・防雨2Pプラグ)  
質量:3.4kg(LEDライン:3.1kg、電源コード:0.3kg)  
サイズ:LEDライン全長:20m 幅17mm×厚さ9mm  
元払発送単位:1 標準価格(税別) **59,500円**

**LEDコネクトライン 両面発光 2m**  
自在に曲がる、狭くても邪魔にならない帯状LED!

定格光束 **2600**lm  
昼白色 **5000K**  
屋外用

NETIS登録製品  
品番KT-240103-A

連結長さ **24m**まで



**LECN-R2LA-W**  
(0.3m・防雨2Pプラグ)  
質量:0.4kg(LEDライン:0.3kg、電源コード:0.1kg)  
サイズ:LEDライン全長:2m 幅17mm×厚さ9mm  
元払発送単位:5 標準価格(税別) **14,000円**

**LEDコネクトライン 片面発光 2m**  
自在に曲がる、狭くても邪魔にならない帯状LED!

定格光束 **2000**lm  
昼白色 **5000K**  
屋外用

NETIS登録製品  
品番KT-240103-A

連結長さ **24m**まで



**LECN-2LA-W**  
(0.3m・防雨2Pプラグ)  
質量:0.4kg(LEDライン:0.3kg、電源コード:0.1kg)  
サイズ:LEDライン全長:2m 幅17mm×厚さ9mm  
元払発送単位:5 標準価格(税別) **11,000円**

**LEDコネクトライン延長用ライン 両面発光 20m**  
LEDコネクトラインの延長に!

昼白色 **5000K**  
屋外用

NETIS登録製品  
品番KT-240103-A

連結長さ **50m**まで



**LECN-W-R20L**  
質量:3.1kg  
サイズ:LEDライン全長:20m 幅17mm×厚さ9mm  
元払発送単位:1 標準価格(税別) **90,000円**

**LEDコネクトライン延長用ライン 片面発光 20m**  
LEDコネクトラインの延長に!

昼白色 **5000K**  
屋外用

NETIS登録製品  
品番KT-240103-A

連結長さ **50m**まで



**LECN-W-20L**  
質量:3.1kg  
サイズ:LEDライン全長:20m 幅17mm×厚さ9mm  
元払発送単位:1 標準価格(税別) **56,000円**

**LEDコネクトライン 両面発光 10m 蓄光タイプ**  
狭くても邪魔にならない帯状LED!  
明るさアップの両面発光!

定格光束 **13000**lm  
昼白色 **5000K**  
屋外用

NETIS登録製品  
品番KT-240103-A

連結長さ **50m**まで



**LECN-R10LA-LW**  
(1.6m・防雨2Pプラグ)  
質量:1.9kg  
サイズ:LEDライン全長:10m 幅17mm×厚さ9mm  
電源入力コード全長:1.6m  
元払発送単位:1 標準価格(税別) **48,500円**

**LEDコネクトライン 両面発光 5m 蓄光タイプ**  
狭くても邪魔にならない帯状LED!  
明るさアップの両面発光!

定格光束 **6500**lm  
昼白色 **5000K**  
屋外用

NETIS登録製品  
品番KT-240103-A

連結長さ **50m**まで



**LECN-R5LA-LW**  
(1.6m・防雨2Pプラグ)  
質量:1.1kg  
サイズ:LEDライン全長:5m 幅17mm×厚さ9mm  
電源入力コード全長:1.6m  
元払発送単位:2 標準価格(税別) **30,000円**

**LEDコネクトライン延長用ライン 両面発光 10m 蓄光タイプ**  
LEDコネクトラインの延長に!

昼白色 **5000K**  
屋外用

NETIS登録製品  
品番KT-240103-A

連結長さ **50m**まで



**LECN-LW-R10L**  
質量:1.6kg  
サイズ:LEDライン全長:10m 幅17mm×厚さ9mm  
元払発送単位:1 標準価格(税別) **45,000円**

**LEDコネクトライン延長用ライン 両面発光 5m 蓄光タイプ**  
LEDコネクトラインの延長に!

昼白色 **5000K**  
屋外用

NETIS登録製品  
品番KT-240103-A

連結長さ **50m**まで



**LECN-LW-R5L**  
質量:0.8kg  
サイズ:LEDライン全長:5m 幅17mm×厚さ9mm  
元払発送単位:2 標準価格(税別) **26,500円**

**LEDコネクトライン200V 両面発光50m**  
狭くても邪魔にならない帯状LED!  
明るさアップの両面発光!

定格光束 **75000**lm  
昼白色 **5000K**  
屋外用

NETIS登録製品  
品番KT-240103-A

連結長さ **70m**まで



**LECN-R50LA-W-200V**  
(1.6m)  
質量:8.7kg(LEDライン:8.4kg、電源コード:0.3kg)  
サイズ:LEDライン全長:50m 幅17mm×厚さ9mm  
元払発送単位:1 標準価格(税別) **228,500円**

**LEDコネクトライン200V 片面発光50m**  
狭くても邪魔にならない帯状LED!  
自由に曲げれるフレキシブル!

定格光束 **75000**lm  
昼白色 **5000K**  
屋外用

NETIS登録製品  
品番KT-240103-A

連結長さ **70m**まで



**LECN-50LA-W-200V**  
(1.6m)  
質量:8.7kg(LEDライン:8.4kg、電源コード:0.3kg)  
サイズ:LEDライン全長:50m 幅17mm×厚さ9mm  
元払発送単位:1 標準価格(税別) **143,500円**

LEDコネクタライン200V 両面発光10m

狭くても邪魔にならない帯状LED!  
明るさアップの両面発光!

定格光束 15000lm 昼白色 5000K 屋外用 NETIS登録製品 型番KT-240103-A



LECN-R10LA-W-200V

(1.6m)  
質量:1.9kg(LEDライン:1.6kg,電源コード:0.3kg)  
サイズ:LEDライン全長:10m 幅17mm×厚さ9mm

元払発送単位:1 標準価格(税別) **55,500円**

LEDコネクタライン200V 片面発光10m

狭くても邪魔にならない帯状LED!  
自由に曲げれるフレキシブル!

定格光束 15000lm 昼白色 5000K 屋外用 NETIS登録製品 型番KT-240103-A



LECN-10LA-W-200V

(1.6m)  
質量:1.9kg(LEDライン:1.6kg,電源コード:0.3kg)  
サイズ:LEDライン全長:10m 幅17mm×厚さ9mm

元払発送単位:2 標準価格(税別) **38,000円**

LEDコネクタライン200V 延長用ライン両面発光50m

LEDコネクタラインの延長に!

昼白色 5000K 屋外用 NETIS登録製品 型番KT-240103-A



LECN-W-R50L-200V

サイズ:LEDライン全長:50m 幅17mm×厚さ9mm

元払発送単位:- 標準価格(税別) **225,000円**

LEDコネクタライン200V 延長用ライン 片面発光50m

LEDコネクタラインの延長に!

昼白色 5000K 屋外用 NETIS登録製品 型番KT-240103-A



LECN-W-50L-200V

サイズ:LEDライン全長:50m 幅17mm×厚さ9mm

元払発送単位:- 標準価格(税別) **140,000円**

LEDコネクタライン200V 延長用ライン 両面発光10m

LEDコネクタラインの延長に!

昼白色 5000K 屋外用 NETIS登録製品 型番KT-240103-A



LECN-W-R10L-200V

サイズ:LEDライン全長:10m 幅17mm×厚さ9mm

元払発送単位:- 標準価格(税別) **52,000円**

LEDコネクタライン200V 延長用ライン 片面発光10m

LEDコネクタラインの延長に!

昼白色 5000K 屋外用 NETIS登録製品 型番KT-240103-A



LECN-W-10L-200V

サイズ:LEDライン全長:10m 幅17mm×厚さ9mm

元払発送単位:- 標準価格(税別) **34,500円**

LEDコネクタライン[シリコンタイプ]両面発光 10m

狭くても邪魔にならない帯状LED!  
明るさアップの両面発光!

定格光束 13000lm 昼白色 5000K 屋外用 NETIS登録製品 型番KT-240103-A



LECS-R10LA-W

(1.6m・防雨2Pプラグ)  
質量:1.9kg(LEDライン:1.6kg,電源コード:0.3kg)  
サイズ:LEDライン全長:10m 幅17mm×厚さ9mm

元払発送単位:1 標準価格(税別) **53,500円**

LEDコネクタライン[シリコンタイプ]片面発光 10m

狭くても邪魔にならない帯状LED!  
自由に曲げれるフレキシブル!

定格光束 10000lm 昼白色 5000K 屋外用 NETIS登録製品 型番KT-240103-A



LECS-10LA-W

(1.6m・防雨2Pプラグ)  
質量:1.9kg(LEDライン:1.6kg,電源コード:0.3kg)  
サイズ:LEDライン全長:10m 幅17mm×厚さ9mm

元払発送単位:2 標準価格(税別) **34,500円**

LEDコネクタライン[シリコンタイプ]両面発光 5m

狭くても邪魔にならない帯状LED!  
明るさアップの両面発光!

定格光束 6500lm 昼白色 5000K 屋外用 NETIS登録製品 型番KT-240103-A



LECS-R5LA-W

(1.6m・防雨2Pプラグ)  
質量:1.1kg(LEDライン:0.8kg,電源コード:0.3kg)  
サイズ:LEDライン全長:5m 幅17mm×厚さ9mm

元払発送単位:2 標準価格(税別) **33,000円**

LEDコネクタライン[シリコンタイプ]片面発光 5m

狭くても邪魔にならない帯状LED!  
自由に曲げれるフレキシブル!

定格光束 5000lm 昼白色 5000K 屋外用 NETIS登録製品 型番KT-240103-A



LECS-5LA-W

(1.6m・防雨2Pプラグ)  
質量:1.1kg(LEDライン:0.8kg,電源コード:0.3kg)  
サイズ:LEDライン全長:5m 幅17mm×厚さ9mm

元払発送単位:2 標準価格(税別) **24,500円**

LEDコネクタライン[シリコンタイプ] 両面発光 2m

自在に曲がる、狭くても邪魔にならない帯状LED!

定格光束 2600lm 昼白色 5000K 屋外用 NETIS登録製品 型番KT-240103-A



LECS-R2LA-W

(0.3m・防雨2Pプラグ)  
質量:0.4kg(LEDライン:0.3kg,電源コード:0.1kg)  
サイズ:LEDライン全長:2m 幅17mm×厚さ9mm

元払発送単位:5 標準価格(税別) **15,500円**

LEDコネクタライン[シリコンタイプ]延長用ライン 両面発光 10m

LEDコネクタラインの延長に!

昼白色 5000K 屋外用 NETIS登録製品 型番KT-240103-A



LECS-W-R10L

質量:1.6kg  
サイズ:LEDライン全長:10m 幅17mm×厚さ9mm

元払発送単位:1 標準価格(税別) **50,000円**

照明  
溶接機  
トランス  
充電器  
環境商品  
便利商品  
コードリール  
延長コード

作業用LED照明

作業用  
デスクライト

ディスク  
バルーン

バルーン  
ライト

ディスク  
ボール

マルチウェイ  
ライト

エコナイター

作業用  
フラットライト

作業用  
スクエアライト

パノラマ  
アップライト

アップライト

パイライト

コネクタ  
ライン

LED作業灯

パワーライト

エコピック  
LED投光器

クリップ  
ランプ

リーフ  
クリップ

ハンディー  
ライト

ダウンライト

LEDコネクトライン[シリコンタイプ]延長用ライン片面発光 10m

**LEDコネクトラインの延長に!**

昼白色 **5000K** 屋外用

NETIS登録製品  
型番KT-240103-A

連結長さ **50m** まで



**LECS-W-10L**  
質量:1.6kg  
サイズ:LEDライン全長:10m 幅17mm×厚さ9mm  
元払発送単位:2 標準価格(税別) **31,000円**

LEDコネクトライン[シリコンタイプ]延長用ライン 両面発光 5m

**LEDコネクトラインの延長に!**

昼白色 **5000K** 屋外用

NETIS登録製品  
型番KT-240103-A

連結長さ **50m** まで



**LECS-W-R5L**  
質量:0.8kg  
サイズ:LEDライン全長:5m 幅17mm×厚さ9mm  
元払発送単位:2 標準価格(税別) **29,500円**

LEDコネクトライン[シリコンタイプ]延長用ライン片面発光 5m

**LEDコネクトラインの延長に!**

昼白色 **5000K** 屋外用

NETIS登録製品  
型番KT-240103-A

連結長さ **50m** まで



**LECS-W-5L**  
質量:0.8kg  
サイズ:LEDライン全長:5m 幅17mm×厚さ9mm  
元払発送単位:2 標準価格(税別) **21,000円**

コネクトライン収納バッグ

**LEDコネクトライン専用バッグ、3本収納可能!**



**LECN-BG**  
元払発送単位:- 標準価格(税別) **4,800円**

リペアパーツセット

**LEDコネクトラインの連結・補修に!**



**LECN-REI**  
元払発送単位:- 標準価格(税別) **1,600円**

コネクターキャップ(脱落防止ストラップ付)

**LEDコネクトラインの専用キャップ!**



**LECN-CP**  
元払発送単位:- 標準価格(税別) **350円**

エンドキャップセット

**LEDコネクトラインの専用キャップ!**

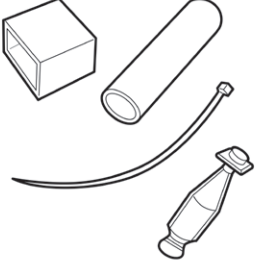

**LECN-ENI**  
元払発送単位:- 標準価格(税別) **230円**

LEDコネクトライン100V用電源コード

**LEDコネクトラインの交換用電源コード**



**LECN-ADI**  
(1.6m・防雨2Pプラグ)  
元払発送単位:- 標準価格(税別) **4,600円**

LEDコネクトライン200V用電源コード

**LEDコネクトラインの交換用電源コード**



**LECN-ADI-200V**  
(1.6m)  
元払発送単位:- 標準価格(税別) **4,600円**

LEDコネクトライン100V用 点滅電源ケーブル

**付け替えるだけで点滅に**



**LECN-ADIF**  
(防雨2Pプラグ)  
質量:1.0kg  
元払発送単位:- 標準価格(税別) **9,400円**

LEDコネクトライン用 過電流保護付電源コード

**付け替えるだけで過電流保護付きに!**



**LECN-OPPS**  
(2m・防雨2Pプラグ)  
質量:640g  
元払発送単位:- 標準価格(税別) **15,000円**

100V専用 補修用LEDライン50cm両面発光

**LEDコネクトラインの補修に!**

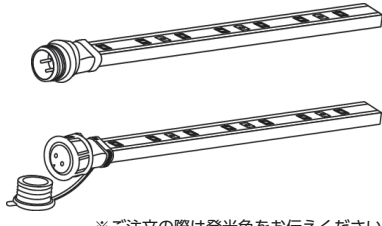

※ご注文の際は発光色をお伝えください。

**LECN-R05P** (オス)  
**LECN-R05J** (メス)  
元払発送単位:- 標準価格(税別) **3,300円**

100V専用 補修用LEDライン50cm片面発光  
LEDコネクタラインの補修に!

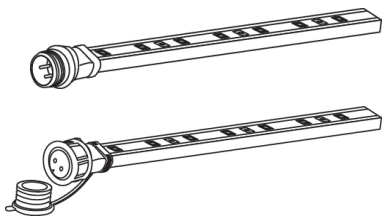

※ご注文の際は発光色をお伝えください。

**LECN-05P** (オス)  
**LECN-05J** (メス)

元払発送単位：- 標準価格(税別) **2,800円**

100V専用 補修用LEDライン2m両面発光  
LEDコネクタラインの延長に!

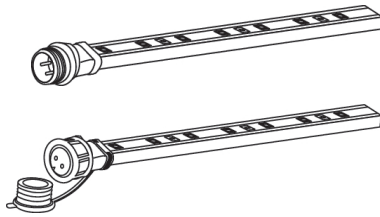

※ご注文の際は発光色をお伝えください。

**LECN-R2P** (オス)  
**LECN-R2J** (メス)

元払発送単位：- 標準価格(税別) **9,000円**

100V専用 補修用LEDライン1.5m両面発光  
LEDコネクタラインの延長に!

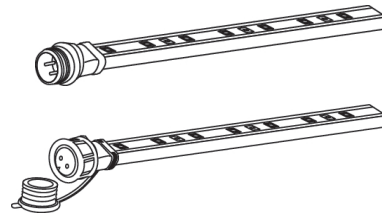

※ご注文の際は発光色をお伝えください。

**LECN-R1.5P** (オス)  
**LECN-R1.5J** (メス)

元払発送単位：- 標準価格(税別) **7,500円**

100V専用 補修用LEDライン1m両面発光  
LEDコネクタラインの延長に!

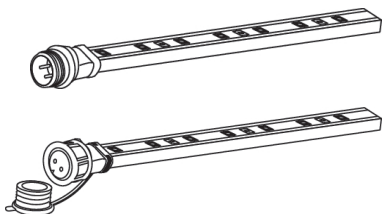

※ご注文の際は発光色をお伝えください。

**LECN-R1P** (オス)  
**LECN-R1J** (メス)

元払発送単位：- 標準価格(税別) **5,800円**

補修用LEDライン50cm[シリコンタイプ]両面発光  
LEDコネクタライン[シリコンタイプ]  
の延長に!

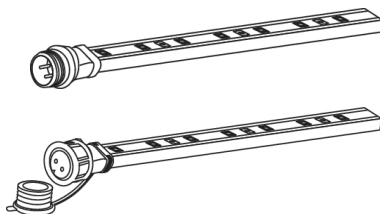

※ご注文の際は発光色をお伝えください。

**LECS-R05P** (オス)  
**LECS-R05J** (メス)

元払発送単位：- 標準価格(税別) **3,500円**

補修用LEDライン50cm[シリコンタイプ]片面発光  
LEDコネクタライン[シリコンタイプ]  
の延長に!

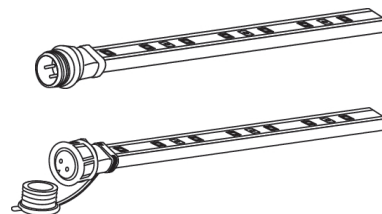

※ご注文の際は発光色をお伝えください。

**LECS-05P** (オス)  
**LECS-05J** (メス)

元払発送単位：- 標準価格(税別) **3,000円**

マグピタ・ナイトフレックスA  
重機で使えるDC12/24V仕様、仮設  
に便利なマグネット付!

定格光束  
**250lm**  
1m照度  
**86lx**  
昼白色  
**5000K**  
屋外用



**NFX-W05A**

サイズ:電源BOX:W123×D54×H237mm(持ち手含む)  
収納バッグ:W780×D240×H250mm

元払発送単位：1 標準価格(税別) **265,000円**

マグピタ・ナイトフレックスA用 延長用ライン50cm  
延長、交換に。

昼白色  
**5000K**



**NFX-05LED**

元払発送単位：- 標準価格(税別) **6,400円**

マグピタ・ナイトフレックスA用 延長ケーブル1m  
延長、交換に。



**NFX-EX1**

元払発送単位：- 標準価格(税別) **2,800円**

マグピタ・ナイトフレックスA用 電源BOX  
修理、交換に。



**NFX-DBS**

元払発送単位：- 標準価格(税別) **70,000円**

マグピタ・ナイトフレックスA用 収納バッグ  
買い替え、交換に。



**NFX-BAG**

元払発送単位：- 標準価格(税別) **10,000円**

マグピタ・ナイトフレックスA用 マグネット  
追加、交換に。



**NFX-BCA**

元払発送単位：- 標準価格(税別) **10,500円**

照明  
溶接機  
トランス  
充電器  
環境商品  
便利商品  
コードリール  
延長コード

作業用LED照明

作業用  
ディスクライト

ディスク  
バルーン

バルーン  
ライト

ディスク  
ボール

マルチウェイ  
ライト

エコナイター

作業用  
フラットライト

作業用  
スクエアライト

パノラマ  
アップライト

アップライト

パイライト

コネクタ  
ライン

LED作業灯

パワーライト

エコビック  
LED投光器

クリップ  
ランプ

リーフ  
クリップ

ハンディー  
ライト

ダウンライト

**LED作業灯 10W**  
簡易防雨型LED作業灯、作業灯の普及モデル!

定格光束 1m照度  
**610 lm** **270 lx**

昼光色 **6000K** 簡易防雨型



**LPR-S10D-3M**  
(3m・防雨2Pプラグ)  
質量:730g  
サイズ:W145×D82×H131mm  
元払発送単位:10 標準価格(税別) **10,000円**

**LED作業灯 10W 三脚式**  
簡易防雨型LED作業灯、作業灯の普及モデル!

定格光束 1m照度  
**610 lm** **270 lx**

昼光色 **6000K** 簡易防雨型



**LPR-S10L-3M**  
(3m・防雨2Pプラグ)  
質量:2.5kg  
サイズ:W842×H767~1716mm  
元払発送単位:4 標準価格(税別) **19,500円**

**LED作業灯 10W 床スタンド式**  
簡易防雨型LED作業灯、作業灯の普及モデル!

定格光束 1m照度  
**610 lm** **270 lx**

昼光色 **6000K** 簡易防雨型



**LPR-S10S-3M**  
(3m・防雨2Pプラグ)  
質量:900g  
サイズ:W179×D162×H191mm  
元払発送単位:8 標準価格(税別) **11,500円**

**LED作業灯 10W クリップ式**  
簡易防雨型LED作業灯、作業灯の普及モデル!

定格光束 1m照度  
**610 lm** **270 lx**

昼光色 **6000K** 簡易防雨型



**LPR-S10C-3M**  
(3m・防雨2Pプラグ)  
質量:900g  
サイズ:W145×D121×H208mm  
元払発送単位:8 標準価格(税別) **14,500円**

**LED作業灯 10W バイス式**  
簡易防雨型LED作業灯、作業灯の普及モデル!

定格光束 1m照度  
**610 lm** **270 lx**

昼光色 **6000K** 簡易防雨型



**LPR-S10V-3M**  
(3m・防雨2Pプラグ)  
質量:800g  
サイズ:W145×D82×H300~360mm  
元払発送単位:8 標準価格(税別) **12,000円**

**LEDパワーライト60W 床スタンド式**  
明るさ抜群!超軽量!ハイパワーLED!

定格光束 1m照度  
**6000 lm** **2200 lx**

昼白色 **5000K** 屋外用  
高演色LED **Ra83**



**LEN-60S-3ME**  
(3m・ポッキン付)  
質量:2.5kg  
サイズ:W272×D228×H376mm  
元払発送単位:6 標準価格(税別) **25,500円**

**LEDパワーライト60W 三脚式**  
明るさ抜群!超軽量!ハイパワーLED!

定格光束 1m照度  
**6000 lm** **2200 lx**

昼白色 **5000K** 屋外用  
高演色LED **Ra83**



**LEN-60L-3ME**  
(3m・ポッキン付)  
質量:5.3kg  
サイズ:W1010×H1061~2041mm  
元払発送単位:4 標準価格(税別) **38,000円**

**LEDパワーライト60W 三脚2灯式**  
明るさ抜群!超軽量!ハイパワーLED!

定格光束 1m照度  
**6000 (1灯) lm** **2200 (1灯) lx**

昼白色 **5000K** 屋外用  
高演色LED **Ra83**



**LEN-60LW-3ME**  
(3m・ポッキン付)  
質量:7.9kg  
サイズ:W1010×H1087~2067mm  
元払発送単位:2 標準価格(税別) **68,500円**

**LEDパワーライト30W 床スタンド式**  
明るさ抜群!超軽量!ハイパワーLED!

定格光束 1m照度  
**2800 lm** **1130 lx**

昼白色 **5000K** 屋外用  
高演色LED **Ra83**



**LEN-30S-3ME**  
(3m・ポッキン付)  
質量:1.8kg  
サイズ:W198×D164×H317mm  
元払発送単位:6 標準価格(税別) **16,500円**

**エコビックLED投光器100W**  
水銀灯(レフ球)400Wクラスの明るさ!

定格光束 (ワイド) **13300 lm** (スポット) **12700 lm** 昼白色 **5000K** 屋外用

1m照度 (ワイド) **4120 lx** (スポット) **13080 lx**

高演色LED **Ra84** (ワイド) 高演色LED **Ra86** (スポット)



**ATL-E10005J-W-50K**(乳白ワイド)  
**ATL-E10005J-S-50K**(スポット)  
(5m・ポッキン付)  
質量:4.4kg  
サイズ:W249×D467×H448mm  
元払発送単位:1 標準価格(税別) **100,000円**

**エコビックLED投光器100W 常設用**  
水銀灯(レフ球)400Wクラスの明るさ!(当社比)

定格光束 1m照度 昼白色  
**13300 lm** **4120 lx** **5000K** 屋外用

高演色LED **Ra84**



**ATL-E100J-WBK-50K**(黒)  
**ATL-E100J-WW-50K**(白)  
(乳白ワイド・2m・切放し)  
質量:3.3kg  
サイズ:W185×D410×H245mm  
元払発送単位:1 標準価格(税別) **94,500円**

**エコビックLED投光器100W 常設用**  
水銀灯400Wクラスの明るさ!(当社比)

定格光束 1m照度 昼白色  
**12700 lm** **13080 lx** **5000K** 屋外用

高演色LED **Ra86**



**ATL-E100J-SBK-50K**(黒)  
**ATL-E100J-SW-50K**(白)  
(スポット・2m・切放し)  
質量:3.4kg  
サイズ:W185×D376×H245mm  
元払発送単位:1 標準価格(税別) **94,500円**

## エコビックLED投光器50W

バラストレス水銀灯500Wクラスの明るさ!(当社比)仮設に便利なバース付き!

定格光束 **6850** lm 1m照度 **2170** lx 高演色LED **Ra83** 昼白色 **5000K** 屋外用

### AFL-5000J

(乳白ワイド・0.3m・防雨2Pプラグ)  
質量:2.2kg サイズ:W205×D356×H423mm

元払発送単位:1 標準価格(税別) **53,000**円

### AFL-5005J

(乳白ワイド・5m・防雨2Pプラグ)  
質量:2.6kg サイズ:W205×D356×H423mm

元払発送単位:1 標準価格(税別) **54,000**円

### AFL-5010J

(乳白ワイド・10m・防雨2Pプラグ)  
質量:3.1kg サイズ:W205×D356×H423mm

元払発送単位:1 標準価格(税別) **55,500**円

### AFL-E5000J

(乳白ワイド・0.3m・ポッキン付)  
質量:2.2kg サイズ:W205×D356×H423mm

元払発送単位:1 標準価格(税別) **54,000**円

### AFL-E5005J

(乳白ワイド・5m・ポッキン付)  
質量:2.7kg サイズ:W205×D356×H423mm

元払発送単位:1 標準価格(税別) **55,000**円

### AFL-E5010J

(乳白ワイド・10m・ポッキン付)  
質量:3.3kg サイズ:W205×D356×H423mm

元払発送単位:1 標準価格(税別) **56,500**円



### AFL-E5005JPN

(乳白ワイド・5m・ポッキン付・PN電線)  
質量:2.8kg サイズ:W205×D356×H423mm

元払発送単位:1 標準価格(税別) **57,500**円

### AFL-E5010JPN

(乳白ワイド・10m・ポッキン付・PN電線)  
質量:3.4kg サイズ:W205×D356×H423mm

元払発送単位:1 標準価格(税別) **59,000**円

## エコビックLED投光器40W

バラストレス水銀灯300Wクラスの明るさ!(当社比)仮設に便利なバース付き!

定格光束 **5560** lm 1m照度 **1930** lx 高演色LED **Ra83** 昼白色 **5000K** 屋外用

### AFL-4000J

(乳白ワイド・0.3m・防雨2Pプラグ)  
質量:2.1kg サイズ:W205×D356×H423mm

元払発送単位:1 標準価格(税別) **45,500**円

### AFL-4005J

(乳白ワイド・5m・防雨2Pプラグ)  
質量:2.6kg サイズ:W205×D356×H423mm

元払発送単位:1 標準価格(税別) **46,500**円

### AFL-4010J

(乳白ワイド・10m・防雨2Pプラグ)  
質量:3.0kg サイズ:W205×D356×H423mm

元払発送単位:1 標準価格(税別) **48,000**円

### AFL-E4000J

(乳白ワイド・0.3m・ポッキン付)  
質量:2.2kg サイズ:W205×D356×H423mm

元払発送単位:1 標準価格(税別) **46,500**円

### AFL-E4005J

(乳白ワイド・5m・ポッキン付)  
質量:2.7kg サイズ:W205×D356×H423mm

元払発送単位:1 標準価格(税別) **47,500**円

### AFL-E4010J

(乳白ワイド・10m・ポッキン付)  
質量:3.2kg サイズ:W205×D356×H423mm

元払発送単位:1 標準価格(税別) **49,000**円



### AFL-E4005JPN

(乳白ワイド・5m・ポッキン付・PN電線)  
質量:2.7kg サイズ:W205×D356×H423mm

元払発送単位:1 標準価格(税別) **50,000**円

### AFL-E4010JPN

(乳白ワイド・10m・ポッキン付・PN電線)  
質量:3.3kg サイズ:W205×D356×H423mm

元払発送単位:1 標準価格(税別) **51,500**円

## エコビックLED投光器20W

バラストレス水銀灯250Wクラスの明るさ!(当社比)仮設に便利なバース付き!

定格光束 **2780** lm 1m照度 **885** lx 高演色LED **Ra83** 昼白色 **5000K** 屋外用

### AFL-2000J

(乳白ワイド・0.3m・防雨2Pプラグ)  
質量:1.2kg サイズ:W154×D281×H344mm

元払発送単位:2 標準価格(税別) **33,000**円

### AFL-2005J

(乳白ワイド・5m・防雨2Pプラグ)  
質量:1.6kg サイズ:W154×D281×H344mm

元払発送単位:2 標準価格(税別) **34,000**円

### AFL-2010J

(乳白ワイド・10m・防雨2Pプラグ)  
質量:2.1kg サイズ:W154×D281×H344mm

元払発送単位:2 標準価格(税別) **35,500**円

### AFL-E2000J

(乳白ワイド・0.3m・ポッキン付)  
質量:1.2kg サイズ:W154×D281×H344mm

元払発送単位:2 標準価格(税別) **34,000**円

### AFL-E2005J

(乳白ワイド・5m・ポッキン付)  
質量:1.7kg サイズ:W154×D281×H344mm

元払発送単位:2 標準価格(税別) **35,000**円

### AFL-E2010J

(乳白ワイド・10m・ポッキン付)  
質量:2.3kg サイズ:W154×D281×H344mm

元払発送単位:2 標準価格(税別) **36,500**円



### AFL-E2005JPN

(乳白ワイド・5m・ポッキン付・PN電線)  
質量:1.8kg サイズ:W154×D281×H344mm

元払発送単位:2 標準価格(税別) **37,500**円

### AFL-E2010JPN

(乳白ワイド・10m・ポッキン付・PN電線)  
質量:2.4kg サイズ:W154×D281×H344mm

元払発送単位:2 標準価格(税別) **39,000**円

## エコビックLED投光器50W 常設用

バラストレス水銀灯500Wクラスの明るさ!(当社比)

定格光束 **6850** lm 1m照度 **2170** lx 高演色LED **Ra83** 昼白色 **5000K** 屋外用

固有エネルギー消費効率  
100V **142.7** lm/W  
200V **145.7** lm/W



### AFL-E50J-BK(黒)

### AFL-E50J-W(白)

(乳白ワイド・1.5m・切放し)  
質量:2.0kg  
サイズ:W165×D314×H191mm

元払発送単位:1 標準価格(税別) **52,500**円

## エコビックLED投光器40W 常設用

バラストレス水銀灯300Wクラスの明るさ!(当社比)

定格光束 **5560** lm 1m照度 **1930** lx 高演色LED **Ra83** 昼白色 **5000K** 屋外用

固有エネルギー消費効率  
100V **132.3** lm/W  
200V **135.6** lm/W



### AFL-E40J-BK(黒)

### AFL-E40J-W(白)

(乳白ワイド・1.5m・切放し)  
質量:1.9kg  
サイズ:W165×D317×H190mm

元払発送単位:1 標準価格(税別) **45,000**円

## エコビックLED投光器20W 常設用

バラストレス水銀灯250Wクラスの明るさ!(当社比)

定格光束 **2780** lm 1m照度 **885** lx 高演色LED **Ra83** 昼白色 **5000K** 屋外用

固有エネルギー消費効率  
100V **132.3** lm/W  
200V **126.3** lm/W



### AFL-E20J-BK(黒)

### AFL-E20J-W(白)

(乳白ワイド・1.5m・切放し)  
質量:1.1kg  
サイズ:W120×D255×H150mm

元払発送単位:2 標準価格(税別) **33,500**円

照明

溶接機  
トランス  
充電器  
環境商品  
便利商品  
コードリール  
延長コード

作業用LED照明

作業用  
ディスクライト  
ディスク  
バルーン  
バルーン  
ライト  
ディスク  
ボール  
マルチウェイ  
ライト

エコナイター

作業用  
フラットライト

作業用  
スクエアライト

パノラマ  
アップライト

アップライト

パイライト

コネク  
ト  
ライン

LED作業灯

パワーライト

エコビック  
LED投光器

クリップ  
ランプ

リーフ  
クリップ

ハンディー  
ライト

ダウンライト

## エコビックLED投光器20W

バラストレス水銀灯160Wクラス・レフ球150Wクラスの明るさ!(当社比)仮設に便利なバース付き!

定格光束 1m照度 高演色LED 昼白色  
**1290 lm** **1690 lx** **Ra84** **5000K** 屋外用

**AFL-E2000B**  
 (クリア・0.3m・防雨2Pプラグ)  
 質量:0.9kg サイズ:W154×D281×H344mm  
 元払発送単位:2 標準価格(税別) **15,500円**

**AFL-E2005B**  
 (クリア・5m・防雨2Pプラグ)  
 質量:1.3kg サイズ:W154×D281×H344mm  
 元払発送単位:2 標準価格(税別) **16,500円**

**AFL-E2010B**  
 (クリア・10m・防雨2Pプラグ)  
 質量:1.8kg サイズ:W154×D281×H344mm  
 元払発送単位:2 標準価格(税別) **18,000円**

**AFL-E2000B**  
 (クリア・0.3m・ポッキン付)  
 質量:0.9kg サイズ:W154×D281×H344mm  
 元払発送単位:2 標準価格(税別) **16,500円**

**AFL-E2005B**  
 (クリア・5m・ポッキン付)  
 質量:1.4kg サイズ:W154×D281×H344mm  
 元払発送単位:2 標準価格(税別) **17,500円**

**AFL-E2010B**  
 (クリア・10m・ポッキン付)  
 質量:2.0kg サイズ:W154×D281×H344mm  
 元払発送単位:2 標準価格(税別) **19,000円**



**AFL-E2005BPN**  
 (クリア・5m・ポッキン付・PN電線)  
 質量:1.5kg サイズ:W154×D281×H344mm  
 元払発送単位:2 標準価格(税別) **20,000円**

**AFL-E2010BPN**  
 (クリア・10m・ポッキン付・PN電線)  
 質量:2.1kg サイズ:W154×D281×H344mm  
 元払発送単位:2 標準価格(税別) **21,500円**

## 脱落防止LEDクリップランプ

一般電球 150形クラスの明るさ(当社比)

定格光束 1m照度 高演色LED 昼白色  
**2680 lm** **205 lx** **Ra83** **5000K**



**HCL-GL225**  
 (乳白・約5m・2Pプラグ)  
 質量:1.2kg  
 サイズ:φ153×H338mm  
 元払発送単位:10 標準価格(税別) **11,000円**

## LEDクリップランプ

一般電球 100形クラスの明るさ(当社比)

定格光束 1m照度 高演色LED 昼白色  
**1800 lm** **155 lx** **Ra83** **5000K**



**HCL-L155**  
 (乳白・約5m・2Pプラグ)  
 質量:1.1kg  
 サイズ:W108×D108×H287mm  
 元払発送単位:10 標準価格(税別) **8,000円**

## 防雨型ハンドランプ10W

屋外で使えるハンドランプ!難燃性電線(2PNCT)使用!二重絶縁構造でより安全!

定格光束 1m照度 昼白色 屋外用  
**1550 lm** **200 lx** **6000K**



**WHL-10W3**  
 (乳白・3m・防雨2Pプラグ)  
 質量:980g  
 サイズ:W110×D110×H300mm  
 元払発送単位:12 標準価格(税別) **10,000円**

## LEDリーフクリップ 79W

ひらく・とじる・はさむ・つなぐ・はりつける、あらゆる場所でマルチに使える!

定格光束 昼白色 最大連結  
**10500 lm** **5000K** **6台**

1m照度  
 <天面> **990 lx**  
 <側面> **760 lx**  
 <全方向> **2850 lx**



**LCLF-795N**  
 (5m・2Pプラグ)  
 質量:1.2kg  
 サイズ:W381×D223×H381mm  
 元払発送単位:10 標準価格(税別) **13,000円**

## LEDリーフクリップ 39W

ひらく・とじる・はさむ・つなぐ・はりつける、あらゆる場所でマルチに使える!

定格光束 高演色LED 昼白色 最大連結  
**5100 lm** **Ra82** **5000K** **8台**

1m照度  
 <天面> **320 lx**  
 <側面> **355 lx**  
 <全方向> **1445 lx**



**LCLF-395N**  
 (5m・2Pプラグ)  
 質量:1.1kg  
 サイズ:W381×D223×H381mm  
 元払発送単位:10 標準価格(税別) **12,000円**

## LEDリーフクリップ 31W

ひらく・とじる・はさむ・つなぐ・はりつける、あらゆる場所でマルチに使える!

定格光束 高演色LED 昼白色 最大連結  
**3900 lm** **Ra82** **5000K** **10台**

1m照度  
 <天面> **335 lx**  
 <側面> **290 lx**  
 <全方向> **1215 lx**



**LCLF-315N**  
 (5m・2Pプラグ)  
 質量:970g  
 サイズ:W355×D227×H355mm  
 元払発送単位:10 標準価格(税別) **10,500円**

## LEDリーフクリップ 23W

ひらく・とじる・はさむ・つなぐ・はりつける、あらゆる場所でマルチに使える!

定格光束 高演色LED 昼白色 最大連結  
**2900 lm** **Ra83** **5000K** **13台**

1m照度  
 <天面> **250 lx**  
 <側面> **230 lx**  
 <全方向> **895 lx**



**LCLF-235N**  
 (5m・2Pプラグ)  
 質量:930g  
 サイズ:W355×D227×H355mm  
 元払発送単位:10 標準価格(税別) **9,200円**

## LEDリーフクリップ用クリップ

LEDリーフクリップの修理・交換に

適応機種  
**LLF23-50K**  
**LLF31-50K**  
**LLF39-50K**  
**LLF79-50K**



**LC-C50N**  
 (5m・2Pプラグ)  
 質量:670g  
 サイズ:W100×D167×H198mm  
 元払発送単位:- 標準価格(税別) **4,500円**

## LEDハンディーライト

軽作業に便利な作業灯!「フックで吊るす」「マグネットで貼る」が自由自在のハンディーライト!!

定格光束 1m照度 昼白色  
**220 lm** **100 lx** **6000K**



**LEH-10W-5M**  
 (5m・防雨2Pプラグ)  
 質量:590g  
 サイズ:φ56×426mm  
 元払発送単位:10 標準価格(税別) **11,000円**

## LEDダウンライト

内装工事や工事現場・トンネル工事の仮設照明に

定格光束 **1800** lm 高演色LED **Ra83** 昼白色 **5000K** 簡易防雨型

1m照度  
〈直下〉 **150** lx  
〈側面〉 **155** lx



### DL-L15

(1.5m)  
質量:610g  
サイズ:W108×D108×H223mm

元払発送単位: 10 標準価格(税別) **13,000**円

## ダウンライト用フード/反射板



### DL-H

質量:100g  
サイズ:φ220×96mm

元払発送単位: 20 標準価格(税別) **2,400**円

# 照明

# 充電式・電池式 LEDライト

## 着脱式チャージライトLIFE50W

燃えないバッテリーで安全性を実現!

定格光束 **5320** lm 1m照度 (HIGH) **1830** lx (LOW) **930** lx 昼白色 **6000K** 屋外用

連続点灯時間  
〈HIGH〉 **4**h  
〈LOW〉 **8.5**h

充電時間  
**2**h



### BAT-LI50RE

質量:4.6kg  
サイズ:W321×D268×H376mm

元払発送単位: 1 標準価格(税別) **125,000**円

## 着脱式チャージライトLIFE30W

燃えないバッテリーで安全性を実現!

定格光束 **3850** lm 1m照度 (HIGH) **1220** lx (LOW) **630** lx 昼白色 **6000K** 屋外用

連続点灯時間  
〈HIGH〉 **6**h  
〈LOW〉 **12**h

充電時間  
**2**h



### BAT-LI30RE

質量:4.6kg  
サイズ:W321×D268×H376mm

元払発送単位: 1 標準価格(税別) **114,000**円

## 着脱式ハンガーチャージライトLIFE 40W

充電式・軽量・屋外用、バッテリー着脱式!

定格光束 **3120** lm 1m照度 (HIGH) **2250** lx (LOW) **1030** lx 昼白色 **6000K** 屋外用

連続点灯時間  
〈HIGH〉 **4**h  
〈LOW〉 **7**h

充電時間  
**3**h



### BAT-HRE40SN-SP-LIFE

質量:3.0kg  
サイズ:W230×D209×H358mm

元払発送単位: 2 標準価格(税別) **75,000**円

## マルチチェンジャー付 バッテリー着脱式 ハンガーチャージライト40W

他社のバッテリーがそのまま使えるマルチチェンジャー付!

定格光束 **3120** lm 昼白色 **6000K**

1m照度  
〈HIGH〉 **2250** lx  
〈LOW〉 **1030** lx

適合バッテリー  
パナソニック/ポッシュ/  
マキタ/HIKOKI  
18V・14.4V製品



### BAT-HRE40SMC-SP-L

質量:2.4kg  
サイズ:W230×D209×H358mm

元払発送単位: 2 標準価格(税別) **57,000**円

## AC/DC兼用 マルチチェンジャーライト20W

他社のバッテリーが使えるマルチチェンジャー仕様!AC100V電源と充電式の兼用型!

定格光束 **1990** lm 昼白色 **6500K**

1m照度  
〈AC/DC〉〈HIGH〉 **660** lx

適合バッテリー  
パナソニック/ポッシュ/  
マキタ/HIKOKI  
18V・14.4V製品



### LEN-H20MC

質量:2.0kg  
サイズ:W243×D184×H361mm

元払発送単位: 4 標準価格(税別) **33,000**円

## チャージライト用収納ケース

繰り返し使えるプラダンボックス

適用機種  
BAT-LI30H-12H  
BAT-LI30H-4H  
BAT-LI50RE  
BAT-LI30RE



### BAT-LI-PBOX

質量:1.3kg  
サイズ:W370×D330×H325mm

元払発送単位: 4 標準価格(税別) **30,000**円

照明  
溶接機  
トランス  
充電機  
環境商品  
便利商品  
コードリール  
延長コード

作業用LED照明  
充電式・電池式LEDライト

作業用  
ディスクライト  
ディスク  
バルーン  
バルーン  
ライト  
ディスク  
ボール  
マルチウェイ  
ライト

エコナイター

作業用  
フラットライト

作業用  
スクエアライト  
パノラマ  
アップライト

アップライト

パイライト

コネク  
ト  
ライン

LED作業灯

パワーライト

エコピク  
LED投光器

クリップ  
ランプ

リーフ  
クリップ

ハンディー  
ライト

ダウンライト

チャージ  
ライト

### ハンガーチャージライトEX用 充電アダプター

**紛失・交換に**

適合機種  
BAT-LI30H-4H  
BAT-LI30H-12H



**BAT-AD-LIH**  
元払発送単位：- 標準価格(税別) **8,100円**

### 着脱式 LIFEバッテリー

**付属品の交換に!  
予備があれば長時間使える!**

充電時間 **2h**

適合機種  
BAT-LI50RE  
BAT-LI30RE



**BAT-LI60B**  
元払発送単位：- 標準価格(税別) **46,300円**

### 着脱式 予備バッテリー

**チャージライト用バッテリー、予備・交換・紛失した時に**

適合機種  
BAT-HRE40SN-SP-LIFE  
BAT-HRE40SMC-SP-L

充電時間 **3h**



**BAT-B36LI**  
元払発送単位：2 標準価格(税別) **46,000円**

### 着脱式チャージライト LIFE 30W・50W用 マルチチェンジャー PAT.

**他社のバッテリーが使える!  
チャージライト用アダプター!**

対応機種  
BAT-LI50RE  
BAT-LI30RE

適合バッテリー  
パナソニック/ポッシュ/  
マキタ/ HIKOKI  
18V・14.4V製品



**BAT-MC02**  
元払発送単位：10 標準価格(税別) **11,000円**

### 着脱式チャージライト 20W/40W用 マルチチェンジャー PAT.

**他社のバッテリーが使える!  
チャージライト用アダプター!**

対応機種  
BAT-HRE40SN-SP-LIFE  
BAT-HRE40SMC-SP-L

適合バッテリー  
パナソニック/ポッシュ/  
マキタ/ HIKOKI  
18V・14.4V製品



**BAT-MC01**  
元払発送単位：10 標準価格(税別) **20,500円**

### BAT-B36LI用 バッテリーチェッカー

適合機種  
**BAT-B36LI**



**BAT-BTCK1**  
質量:761g  
元払発送単位：1 標準価格(税別) **60,000円**

### 充電式LEDライト アスラ

**ハンディライトにも、三脚ライトにも、  
2WAYで便利!**

定格光束	充電時間	昼光色	屋外用
スポット (LOW) <b>100lm</b> (MID) <b>300lm</b> (HIGH) <b>500lm</b>	<b>9.5h</b>	<b>6000K</b>	
ワイド (LOW) <b>1500lm</b> (MID) <b>3000lm</b> (HIGH) <b>5000lm</b>			



**LEDL-3P1PL**  
質量:2.8kg(灯具1.2kg、三脚1.6kg)  
サイズ:全体:W832×D832×H848~1742mm  
灯具W:108×D130×H233mm  
元払発送単位：4 標準価格(税別) **28,000円**

### ハンガービッグアイLIFE

**連続点灯10時間!掛けても使えるハンガータイプ!**

定格光束	1m照度	昼光色	屋外用
<b>1050lm</b>	<b>760lx</b>	<b>6000K</b>	

充電時間	連続点灯時間
<b>6.5h</b>	<b>10h</b>



**BAT-H10W-BELI**  
質量:2.9kg  
サイズ:W148×D171×H311mm  
元払発送単位：2 標準価格(税別) **63,500円**

### ハンガービッグアイLIFE ガード付

**連続点灯10時間!掛けても使えるハンガータイプ、ガード付!**

定格光束	1m照度	昼光色	屋外用
<b>1050lm</b>	<b>760lx</b>	<b>6000K</b>	

充電時間	連続点灯時間
<b>6.5h</b>	<b>10h</b>



**BAT-HG10W-BELI**  
質量:2.9kg  
サイズ:W148×D171×H311mm  
元払発送単位：2 標準価格(税別) **70,000円**

### チャージライト20W

**軽量でどこでも使える充電式!  
三脚に取付可能!**

定格光束	1m照度	昼白色	屋外用
<b>1500lm</b>	<b>560lx</b>	<b>5000K</b>	

充電時間	連続点灯時間
<b>4h</b>	<b>3h</b>



**BAT-20MS**  
質量:2.3kg  
サイズ:W273×D227×H384mm  
元払発送単位：4 標準価格(税別) **25,500円**

### 充電式LED フラットスタンドライト

**場所をとらない薄型・軽量・コンパクトな充電式!**

定格光束	充電時間	昼光色	屋外用
(HIGH) <b>1000lm</b> (LOW) <b>500lm</b>	<b>8h</b>	<b>6000K</b>	
1m照度 (HIGH) <b>500lx</b> (LOW) <b>130lx</b>			

連続点灯時間
(HIGH) <b>4.5h</b> (LOW) <b>9.5h</b>



**LFS-10CHMG-WH(ワイド)**  
質量:495g  
サイズ:W172×D46×H127mm  
元払発送単位：10 標準価格(税別) **10,000円**

### 軽量三脚

**積載荷重10kgまで、軽量3.4kg、  
折りたたんで収納もスッキリ!**

積載荷重
<b>10kg</b> (最大)



**S-001**  
質量:3.4kg  
サイズ:W1010×H735~1715mm  
元払発送単位：4 標準価格(税別) **12,500円**

### スタンダード三脚

積載荷重20kgまで、軽量6.5kg、  
折りたたんで収納もスッキリ!

積載荷重  
**20kg**  
(最大)



**S-01**

質量:6.5kg  
サイズ:W913×H1207~1930mm

元払発送単位: 4 標準価格(税別) **19,500円**

### スーパー三脚

積載荷重25kgまで  
折りたたんで収納もスッキリ!

積載荷重  
**25kg**  
(最大)



**S-02**

質量:7.0kg  
サイズ:W1140×H1316~2040mm

元払発送単位: 2 標準価格(税別) **23,000円**

### ハイパー三脚

積載荷重30kgまで  
折りたたんで収納もスッキリ!

積載荷重  
**30kg**  
(最大)



**S-03**

質量:9.8kg  
サイズ:W1240×H1530~2350mm

元払発送単位: 2 標準価格(税別) **29,000円**

### 昇降式三脚

ハンドル操作で高さ調節が簡単!  
軽量7.4kg!

積載荷重  
**20kg**  
(最大)



**S-04EU**

質量:7.4kg  
サイズ:W1468×H1440~2290mm

元払発送単位: 2 標準価格(税別) **57,000円**

### 2灯用フラットバー

三脚に取付て2灯式に!

積載荷重  
**20kg**  
まで



**F-01**

質量:825g(バー:725g/ボルト:100g)  
サイズ:W655×D50×H25mm

元払発送単位: 10 標準価格(税別) **5,800円**

### 三脚用キャスター 3個組

ラクラク移動のキャスター付きに!

対応機種  
**S-001**  
**S-01**  
**S-02**  
**S-03**



**CA-75**

元払発送単位: 6 標準価格(税別) **12,000円**

### LED作業灯10W専用 三脚



**S-001-LPR**

元払発送単位: 6 標準価格(税別) **9,500円**

### マルチ床スタンド小

三脚にそのまま設置できるマルチ床  
スタンド!



**MS-ST-HN**

元払発送単位: - 標準価格(税別) **5,000円**

### 眩防フィルム

前面ガラスに貼り付けるだけで眩し  
さを軽減!



**LEN-GF**

サイズ:W120×H90mm

元払発送単位: - 標準価格(税別) **600円**

### 強力鍛造バイス

様々な器具の仮設置に便利!  
有効幅70mmまで!



**V-01**

元払発送単位: 10 標準価格(税別) **6,000円**

### 標準バイス大 AF300/500W/AFL40/50W用



**V-95S**

元払発送単位: 50 標準価格(税別) **2,700円**

### バイス小 AF200W/AFL20W用



**V-60S**

元払発送単位: - 標準価格(税別) **2,400円**

照明

溶接機  
トランス  
充電電磁  
環境商品  
便利商品  
コードリール  
延長コード

充電式・電池式LEDライト

チャージ  
ライト

アスラ

ハンガー  
ピックアイ

フラット  
スタッドライト

作業用照明  
オプション

マグピタ  
チューバー

トモスル

ワーク  
ランタン

プラグイン  
ライト

ハンディー  
ライト

懐中電灯

防爆  
懐中電灯

防爆  
ヘッドライト

自家発電  
LEDライト

### 単管クランプ(ボルト式)

直径42.7~48.6mmまでのパイプに!



**TK-02**  
元払発送単位: 30 標準価格(税別) **3,000円**

### 鉄骨クランプ ボルト付

厚さ3~16mmまでの鉄板に!



**TK-03**  
元払発送単位: - 標準価格(税別) **1,500円**

### マグピタ

連続耐荷重  
天井付け: 6kg  
(必ず中心に取付ける)  
壁付け: 80kgmm  
(質量kg×壁から重心  
までの距離mm<80)  
※最大4kg



**MG-01**  
元払発送単位: 40 標準価格(税別) **3,100円**

### トリプルマグピタ

連続耐荷重  
天井付け: 20kg  
(必ず中心に取付ける)  
壁付け: 950kgmm  
(質量kg×壁から重心  
までの距離mm<950)  
※最大15kg



**MG-03**  
元払発送単位: 20 標準価格(税別) **7,800円**

### マグピタチューバー10W

マグネットで貼る・フックでかける、  
コードが邪魔にならない充電式!

定格光束	1m 照度
(HIGH) 1180lm (MID) 620lm (LOW) 310lm	(HIGH) 360lx (MID) 260lx (LOW) 100lx

連続点灯時間  
(HIGH) 9-10h  
(MID) 13-14h  
(LOW) 60-61h

充電時間 **10h** 昼光色 **6500K**

**LMTW-10CH**  
質量: 420g  
サイズ: W358×D57×H56mm  
元払発送単位: 5 標準価格(税別) **35,000円**

### マグピタチューバー7W

マグネットで貼る・フックでかける、  
コードが邪魔にならない充電式!

定格光束	1m 照度
(HIGH) 600lm (MID) 283lm (LOW) 110lm	(HIGH) 140lx (MID) 70lx (LOW) 30lx

連続点灯時間  
(HIGH) 8h  
(MID) 14h  
(LOW) 30h

充電時間 **7h** 昼光色 **6500K**

**LMTW-7CH**  
質量: 320g  
サイズ: W291×D57×H56mm  
元払発送単位: 10 標準価格(税別) **18,500円**

### マグピタチューバー5W

マグネットで貼る・フックでかける、  
コードが邪魔にならない充電式!

定格光束	1m 照度
(HIGH) 458lm (MID) 225lm (LOW) 90lm	(HIGH) 120lx (MID) 60lx (LOW) 30lx

連続点灯時間  
(HIGH) 5.5h  
(MID) 9h  
(LOW) 19.5h

充電時間 **3.5h** 昼光色 **6500K**

**LMTW-5CH**  
質量: 250g  
サイズ: W227×D57×H56mm  
元払発送単位: 10 標準価格(税別) **16,000円**

### マグピタチューバー3W

マグネットで貼る・フックでかける、  
コードが邪魔にならない充電式!

定格光束	1m 照度
(HIGH) 260lm (MID) 130lm (LOW) 60lm	(HIGH) 60lx (MID) 30lx (LOW) 15lx

連続点灯時間  
(HIGH) 5h  
(MID) 9h  
(LOW) 18.5h

充電時間 **1.5h** 昼光色 **6500K**

**LMTW-3CH**  
質量: 175g  
サイズ: W162×D57×H56mm  
元払発送単位: 10 標準価格(税別) **12,000円**

### 2WAYキャンプライトトモスル

三脚ライトにも、ハンディライトにも、  
2WAYで便利!

定格光束	1m 照度
スポット (HIGH) 400lm (MID) 120lm (LOW) 500lm	スポット (HIGH) 8300lx (LOW) 2645lx ワイド 190lx

連続点灯時間  
スポット  
(HIGH) 4.5h  
(LOW) 16.5h  
ワイド 8h

充電時間 **5h** 昼光色 **6500K**

**LEH-2WAYL-CH**  
質量: 528g  
サイズ: W440×D385×H319~1155mm  
元払発送単位: 6 標準価格(税別) **13,000円**

### 充電式LEDワークランタン

持つ・置く・マグネットでくっつける!  
便利な充電式LEDランタン!

定格光束	充電時間	昼光色
<b>4000lm</b>	<b>4h</b>	<b>6500K</b>

1m 照度  
(HIGH) 4470lx  
(LOW) 2230lx

連続点灯時間  
(HIGH) 4.5h  
(LOW) 6.5h

**BAT-WL50**  
質量: 1.6kg  
サイズ: W162×D138×H312mm  
元払発送単位: 3 標準価格(税別) **45,500円**

### 充電式LEDワークランタン

持つ・置く・マグネットでくっつける!  
便利な充電式LEDランタン!

定格光束	1m 照度	昼光色
<b>1800lm</b>	(HIGH) 1930lx (LOW) 900lx	<b>6500K</b>

充電時間 **5h**

連続点灯時間  
(HIGH) 4.5h  
(LOW) 11.5h

**BAT-WL27**  
質量: 1.1kg  
サイズ: W133×D116×H262mm  
元払発送単位: 5 標準価格(税別) **32,000円**

### プラグインライト3W

充電プラグが灯具に内蔵の「プラグ  
インライト」充電器紛失の心配なし!

定格光束	1m 照度	昼光色
<b>150lm</b>	<b>8560lx</b>	<b>6000K</b>

充電時間 **12h**

連続点灯時間  
(HIGH) 30h  
(LOW) 4h

実用点灯時間 **4h**

**PIL-3W-100V**  
質量: 310g  
サイズ: φ63×H225mm  
元払発送単位: 10 標準価格(税別) **12,500円**

プラグインライト3W【電球色】

充電プラグが灯具に内蔵の「プラグインライト」充電器紛失の心配なし!

定格光束 <b>100</b> lm	1m照度 <b>4040</b> lx	電球色 <b>3000K</b>
充電時間 <b>12h</b>	連続点灯時間 <b>13h</b>	実用点灯時間 <b>3h</b>



**PIL-3W-3000K**

質量:310g  
サイズ:φ63×H225mm

元払発送単位: 10 標準価格(税別) **12,500円**

プラグインライト リチウム3W

充電プラグが灯具に内蔵の「プラグインライト」充電器紛失の心配なし!

定格光束 <b>150</b> lm	1m照度 <b>1040</b> lx	昼白色 <b>5000K</b>
充電時間 <b>6.5h</b>	連続点灯時間 <b>6.5h</b>	



**PIL-3W-LIS**

質量:200g  
サイズ:φ63×H225mm

元払発送単位: 10 標準価格(税別) **12,000円**

ニッケルライト3W

充電プラグが灯具に内蔵の「プラグインライト」充電器紛失の心配なし!

定格光束 <b>180</b> lm	1m照度 <b>8450</b> lx	昼白色 <b>6000K</b>
充電時間 <b>12h</b>	連続点灯時間 <b>30h</b>	実用点灯時間 <b>4h</b>



**PIL-3W-SM**

質量:330g  
サイズ:φ68×H206mm

元払発送単位: 10 標準価格(税別) **12,500円**

ニッケルライト3W【電球色】

充電プラグが灯具に内蔵の「プラグインライト」充電器紛失の心配なし!

定格光束 <b>100</b> lm	1m照度 <b>5170</b> lx	電球色 <b>3000K</b>
充電時間 <b>12h</b>	連続点灯時間 <b>13h</b>	実用点灯時間 <b>4h</b>



**PIL-3W-SM-3000K**

質量:330g  
サイズ:φ68×H206mm

元払発送単位: 10 標準価格(税別) **12,500円**

プラグインライト用 ベルトポーチ

付属品の交換に



**SL-BP-PIL**

元払発送単位: - 標準価格(税別) **600円**

プラグインライト用 ベルトポーチ 茶(人工皮革)

ひとつ上のオプション!



**SL-BP-PIL-LBR**

質量:35g

元払発送単位: 80 標準価格(税別) **2,000円**

プラグインライト3W用 レンズフィルター赤  
付属品の交換に



※灯具は付属していません。

**PIL-3W-100V-LFR**

元払発送単位: - 標準価格(税別) **300円**

ニッケルライト用 レンズフィルター赤  
付属品の交換に



※灯具は付属していません。

**PIL-3W-SM-LFR**

元払発送単位: - 標準価格(税別) **300円**

充電式LEDライト ジャックランプ 10W  
折りたためる・磁石でくっつく、USB  
充電式ハンディライト!

定格光束	1m照度	昼白色 <b>6000K</b> 6500K
天面 <b>50</b> lm	天面 <b>20</b> lx	
側面 <b>800</b> lm	側面 <b>440</b> lx	
スポット <b>160</b> lm	スポット <b>935</b> lx	
連続点灯時間	充電時間	
天面 <b>59.5</b> h	<b>4h</b>	
側面 <b>3.5</b> h		
スポット <b>17</b> h		



**LEH-B10W80CH**

質量:291g  
サイズ:W38×D54×H315mm

元払発送単位: 10 標準価格(税別) **9,000円**

充電式LEDライト ジャックランプ 5W  
折りたためる・磁石でくっつく、USB  
充電式ハンディライト!

定格光束	1m照度	昼白色 <b>6000K</b> 6500K
天面 <b>50</b> lm	天面 <b>20</b> lx	
側面 <b>400</b> lm	側面 <b>190</b> lx	
スポット <b>160</b> lm	スポット <b>935</b> lx	
連続点灯時間	充電時間	
天面 <b>40</b> h	<b>3.5</b> h	
側面 <b>4</b> h		
スポット <b>12</b> h		



**LEH-B5W40CH**

質量:186g  
サイズ:W31×D46×H276mm

元払発送単位: 10 標準価格(税別) **8,000円**

充電式LEDライト ジャックランプ 3W  
折りたためる・磁石でくっつく、USB  
充電式ハンディライト!

定格光束	1m照度	昼白色 <b>6000K</b> 6500K
天面 <b>50</b> lm	天面 <b>20</b> lx	
側面 <b>240</b> lm	側面 <b>120</b> lx	
スポット <b>160</b> lm	スポット <b>935</b> lx	
連続点灯時間	充電時間	
天面 <b>18</b> h	<b>2.5</b> h	
側面 <b>3</b> h		
スポット <b>4</b> h		



**LEH-B3W24CH**

質量:123g  
サイズ:W27×D42×H218mm

元払発送単位: 10 標準価格(税別) **7,000円**

充電式LEDジャックライト  
折りたためる・磁石でくっつく、点灯  
パターン4種!

定格光束	1m照度	昼白色 <b>6000K</b>
天面 <b>280</b> lm	側面 (HIGH) <b>105</b> lx	
裏面 <b>160</b> lm	側面 (LOW) <b>35</b> lx	
側面 <b>90</b> lm	裏面 <b>60</b> lx	
連続点灯時間	充電時間	
側面 (HIGH) <b>1.5</b> h	<b>2</b> h	
側面 (LOW) <b>4.5</b> h		
裏面 <b>2.5</b> h		
天面 <b>3</b> h		



**LEH-3PCH-SL**

質量:81g  
サイズ:W20×D30×H307mm

元払発送単位: 10 標準価格(税別) **9,900円**

照明

溶接機  
トランス  
充電器  
環境商品  
便利商品  
コードリール  
延長コード

充電式・電池式LEDライト

チャージ  
ライト

アスラ

ハンガー  
ピックアイ

フラット  
スタッドライト

作業用照明  
オプション

マグピタ  
チューバー

トモスル

ワーク  
ランタン

プラグ  
イン  
ライト

ハンディ  
ライト

懐中電灯

防爆  
懐中電灯

防爆  
ヘッドライト

自家発電  
LEDライト

### 充電式LEDハンディライト

天面スポット、側面ワイドの2WAY!引掛ける・マグネットで貼る・両手が使える!

定格光束	1m 照度	連続点灯時間
側面 (ワイド) (HIGH) 600lm (LOW) 300lm 天面 (スポット) 160lm	側面 (ワイド) (HIGH) 340lx (LOW) 180lx 天面 (スポット) 730lx	側面 (ワイド) (HIGH) 6h (LOW) 12h 天面 (スポット) 12h

充電時間 3.5h  
昼光色 6000K



#### LEH-B5W60CH

質量:252g(充電台85g)  
サイズ:W54×D36×H185mm

元払発送単位:10 標準価格(税別) **12,000円**

### 充電式LEDライト ハンディフック

くっつける!ひっかける!曲げる!が自由自在

定格光束	1m 照度	充電時間
ワイド (HIGH) 800lm (LOW) 200lm スポット (HIGH) 300lm (LOW) 50lm	ワイド (HIGH) 200lx (LOW) 45lx スポット (HIGH) 1370lx (LOW) 280lx	3h

連続点灯時間	昼光色 (ワイド)	昼光色 (スポット)
ワイド (HIGH) 3.5h (LOW) 14h スポット (HIGH) 4h (LOW) 23h	6000K	6500K



#### LES-B10W80CH

質量:195g  
サイズ:W53×D33×H255mm

元払発送単位:10 標準価格(税別) **7,000円**

### 充電式LEDスティックハンディー

先端スポット、側面ワイドの2WAY!引掛ける・マグネットで貼る・両手が使える!

定格光束	1m 照度	充電時間
天面 110lm 側面 400lm	天面 520lx 側面 (HIGH) 180lx (LOW) 120lx	5h

昼光色 6000K



#### LEH-1P5W-CH-B

質量:161g  
サイズ:W36×D33×H238mm

元払発送単位:20 標準価格(税別) **11,500円**

### 充電式LED 調光スラットハンディー

引掛ける!手持ちでどこでも明るく便利!!

定格光束	昼光色
400lm	6000K

1m 照度
5lx ~ 120lx

充電時間	連続点灯時間
5h	3h



#### LEH-3W-SL-DIM-CH

質量:205g  
サイズ:W40×D35×H377mm

元払発送単位:10 標準価格(税別) **12,500円**

### 充電式LEDハンディーライト

くっつける!ひっかける!曲げる!が自由自在

定格光束	昼光色 (スポット)	昼光色 (ワイド)
(スポット) 120lm (ワイド) 400lm	6000K	7000K

1m 照度	充電時間
(スポット) 900lx (ワイド) 145lx	3.5h

連続点灯時間
(スポット) 9h (ワイド) 2.5h



#### LEH-1P1PN-CH

質量:314g  
サイズ:W55×D46×H255mm(フック含まず)

元払発送単位:5 標準価格(税別) **15,500円**

### 電池式LEDスリムスティック

側面24Pと天面1PのLEDが明るく照らす!マグネットで貼り付けて、両手が自由!

定格光束	1m 照度
(24P) 72lm (1P) 45lm	(24P) 55lx (1P) 304lx

連続点灯時間
(24Pのみ) 1h (1Pのみ) 8.5h (全点灯24P) 2h (1P) 1.5h



#### SST-24P

質量:102g(電池込)  
サイズ:W28×D20×H202mm

元払発送単位:40 標準価格(税別) **2,000円**

### 充電式フォーカスLEDライト アンタレス20W

スリム設計で明るさ抜群!フォーカスシステム搭載!35m先で新聞が読める!

1m 照度	定格光束	昼光色
スポット (ブースト) 23470lx (HIGH) 7415lx (LOW) 2430lx	2000lm	6000K

連続点灯時間
スポット (ブースト) 10min (HIGH) 2.5h (LOW) 8.5h



#### SL-20F-CH

質量:400g サイズ:φ46×H209~225mm

元払発送単位:6 標準価格(税別) **19,500円**

### 充電式フォーカスLEDライト アンタレス6W

スリム設計で明るさ抜群!フォーカスシステム搭載!45m先で新聞が読める!

1m 照度	連続点灯時間	昼光色
スポット (HIGH) 12320lx (LOW) 3040lx ワイド (HIGH) 965lx (LOW) 200lx	スポット (HIGH) 1.5h (LOW) 4h ワイド (HIGH) 1.5h (LOW) 4h	6000K

定格光束	充電時間
900lm	4.5h



#### SL-6F-CH

質量:176g  
サイズ:φ34×H146~164mm

元払発送単位:10 標準価格(税別) **11,500円**

### 電池式フォーカスLEDライト アンタレス5W

スリム設計で明るさ抜群!フォーカスシステム搭載!20m先で新聞が読める!

1m 照度	連続点灯時間	昼光色
スポット (HIGH) 2070lx (LOW) 425lx ワイド (HIGH) 290lx (LOW) 55lx	スポット (HIGH) 8h (LOW) 45h ワイド (HIGH) 7h (LOW) 16h	6000K

定格光束
300lm



#### SL-5F

質量:140g(電池込)  
サイズ:φ27×153~164mm

元払発送単位:20 標準価格(税別) **5,100円**

### 電池式フォーカスLEDライト アンタレス2W

スリム設計で明るさ抜群!フォーカスシステム搭載!10m先で新聞が読める!

1m 照度	連続点灯時間	昼光色
スポット (HIGH) 835lx (LOW) 160lx ワイド (HIGH) 160lx (LOW) 30lx	スポット (HIGH) 4h (LOW) 28h ワイド (HIGH) 3h (LOW) 12h	6000K



#### SL-2F

質量:95g(電池込)  
サイズ:φ27×104~114mm

元払発送単位:20 標準価格(税別) **4,500円**

### 充電式LEDポケットライト ブラックライト付

3WAYの多機能LED!UV照射でキズ・ホコリの確認に!

定格光束	充電時間	昼光色
(天面) 70lm (側面) 220lm	4h	6500K

1m 照度	UV波長
(天面) 210lx (側面) 150lx	395~400nm

連続点灯時間
(天面) 9.5h (側面) 3.5h (ブラックライト) 14.5h



#### SL-2PCH-UV

質量:98g  
サイズ:W27×D31×H112mm

元払発送単位:10 標準価格(税別) **9,600円**

### 充電式LEDペンライト UV付

ポケットに入れて持ち歩きカンタン!マグネットでくっつけてハンズフリー作業!

定格光束	1m 照度	連続点灯時間	昼光色
側面 (ワイド) (HIGH) 150lm (LOW) 75lm 底面 (スポット) 100lm	側面 (ワイド) (HIGH) 60lx (LOW) 30lx 底面 (スポット) 965lx	側面 (ワイド) (HIGH) 2h (LOW) 4h 底面 (スポット) 2.5h	昼白色 5500K 昼光色 6500K

充電時間
2~3h



#### SL-A2PEN-UV

質量:60g  
サイズ:W16×D19×H154mm

元払発送単位:10 標準価格(税別) **12,500円**

### 電池式 2WAY ペンライト

調光機能付、ポケットにスッと収まる  
スリムサイズ

定格光束	1m 照度	連続点灯時間	昼光色 6000K
側面 (ワイド) (HIGH) 280lm (LOW) 90lm 天面 (スポット) 160lm	スポット 800lx ワイド (HIGH) 100lx (LOW) 50lx	スポット 4h ワイド (HIGH) 1h (LOW) 1.5h	



#### SL-4PEN

質量:55g  
サイズ:W18×D18×H168mm

元払発送単位: 20 標準価格(税別) **5,000円**

### 電池式 ペンライト

ポケットにスッと収まるスリムサイズ

定格光束	1m 照度	昼光色 (ワイド) 6500K (スポット) 8000K
(HIGH) 110lm (LOW) 30lm	ワイド (HIGH) 230lx (LOW) 65lx スポット (HIGH) 1250lx (LOW) 440lx	
連続点灯時間	ワイド・スポット (HIGH) 3h (LOW) 10h スポット (HIGH) 3h (LOW) 10h	



#### SL-3PEN

質量:31g サイズ:W17×D17×H146mm

元払発送単位: 20 標準価格(税別) **4,000円**

### 充電式LEDライト 自在ミニクリップ

充電式、コンパクト、クリップ・マグネット付

定格光束	1m 照度	昼光色 (側面) 6250K (底面) 6000K
側面 (ワイド) (HIGH) 200lm (LOW) 50lm 底面 (スポット) 100lm	側面 (ワイド) (HIGH) 110lx (LOW) 35lx 天面 (スポット) 280lx	
連続点灯時間	側面 (ワイド) (HIGH) 1.5h (LOW) 5.5h 底面 (スポット) 5.5h	



#### SL-CL200CH

質量:42g  
サイズ:W20×D24×H87mm

元払発送単位: 20 標準価格(税別) **5,000円**

### 充電式LEDライト ポケットスリムライト

軽量・コンパクト、明るさをポケットに!

定格光束	1m 照度	連続点灯時間	昼光色 6000K
スポット1灯 (HIGH) 138lm (LOW) 40lm スポット2灯 (HIGH) 260lm (LOW) 75lm ワイド 50lm	スポット1灯 (HIGH) 1060lx (LOW) 340lx スポット2灯 (HIGH) 1800lx (LOW) 620lx ワイド 20lx	スポット1灯 (HIGH) 9h (LOW) 19h スポット2灯 (HIGH) 4.5h (LOW) 9.5h ワイド 6h	

充電時間  
**2h**



#### PKT-TF1

質量:52g  
サイズ:W31×D17×H97mm

元払発送単位: 20 標準価格(税別) **3,000円**

### 充電式LEDライト スピナーライト

軽量・コンパクト、明るさを手のひらに!

定格光束	1m 照度	連続点灯時間	昼光色 6000K 6500K
スポット1灯 (HIGH) 120lm (LOW) 65lm スポット2灯 (HIGH) 205lm (LOW) 115lm ワイド 50lm	スポット1灯 (HIGH) 350lx (LOW) 160lx スポット2灯 (HIGH) 290lx (LOW) 100lx ワイド 20lx	スポット1灯 (HIGH) 11h (LOW) 18.5h スポット2灯 (HIGH) 3.5h (LOW) 9.5h ワイド (HIGH) 7.5h (LOW) 18h	



#### SPI-TF

質量:54g  
サイズ:W47×D21×H58mm

元払発送単位: 20 標準価格(税別) **2,500円**

### 電池式LED防爆懐中電灯

危険な場所で威力を発揮!!

定格光束	1m 照度	連続点灯時間	昼光色 6500K
(HIGH) 180lm (LOW) 70lm	(HIGH) 6800lx (LOW) 2440lx	(HIGH) 60h (LOW) 100h	



#### DS-10

質量:223g(電池込)  
サイズ:φ48×175mm

元払発送単位: 10 標準価格(税別) **14,500円**

### 電池式LED防爆懐中電灯

危険な場所で威力を発揮!!

定格光束	1m 照度	昼光色 6500K
70lm	5470lx	

連続点灯時間  
**45h**



#### SF-10

質量:203g(電池込)  
サイズ:φ47×173mm

元払発送単位: 10 標準価格(税別) **11,500円**

### LED防爆懐中電灯用ヘルメットクランプ

適用機種  
DS-10  
SF-10



#### A002AC

元払発送単位: - 標準価格(税別) **1,650円**

### 電池式LED防爆懐中電灯ミニ

危険な場所で威力を発揮!!

定格光束	1m 照度	昼白色 5500K
40lm	380lx	

連続点灯時間  
**45h**



#### DS-19

質量:62g(電池込)  
サイズ:φ24×144mm

元払発送単位: 10 標準価格(税別) **11,500円**

### 電池式LED防爆L型ハンドライト

危険な場所で威力を発揮!!

定格光束	昼光色 6500K
(HIGH) 200lm (LOW) 100lm	
1m 照度	(HIGH) 13400lx (LOW) 6040lx
連続点灯時間	(HIGH) 73h (LOW) 83h



#### SF-14

質量:370g(電池込)  
サイズ:W64×D77×H188mm

元払発送単位: 10 標準価格(税別) **15,500円**

### 電池式LED防爆ヘッドライト

危険な場所で威力を発揮!!

定格光束	昼光色 6500K
(HIGH) 180lm (LOW) 90lm	
1m 照度	(HIGH) 2480lx (LOW) 1140lx
連続点灯時間	(HIGH) 22h (LOW) 27h



#### DS-14

質量:165g(電池込)  
サイズ:W83×D46×H60mm

元払発送単位: 10 標準価格(税別) **14,500円**

### 電池式LED防爆ヘッドライト 国内防爆検定モデル

最も危険な場所で使える!!

定格光束	昼光色 6500K
270lm	
連続点灯時間	8h



#### 055FJ

質量:202g(電池込)  
サイズ:W77×D64×H60mm

元払発送単位: 4 標準価格(税別) **35,000円**

照明

溶接機  
トランス  
充電電線  
環境商品  
便利商品  
コードリール  
延長コード

充電式・電池式LEDライト

充電式LEDライト

アスラ

ハンガー  
ピックアイ

フラット  
スタッドライト

作業用照明  
オプション

マグピタ  
チューバー

トモスル

ワーク  
ランタン

プラグイン  
ライト

ハンディー  
ライト

懐中電灯

防爆  
懐中電灯

防爆  
ヘッドライト

自家発電  
LEDライト

### 自家発電LEDライト ラジオ付

#### 手回し充電式、多機能LEDライト!

定格光束 <b>21</b> lm	1m照度 <b>370</b> lx	光源色 <b>8000K</b>
充電時間 <b>3h</b>	連続点灯時間 <b>5h</b>	



**LEH-05W-PG**  
質量:134g  
サイズ:W45×D34×H163mm  
元払発送単位:20 標準価格(税別) **8,900円**

# 照明

# その他LED

### LEDキャンプランタン ファム

#### 明るさも色も、思いのまま。屋内外で活躍する充電式LEDランタン!

定格光束 フィラメントLED <b>90</b> lm チップLED <b>120</b> lm	電球色 (フィラメントLED) <b>2800K</b>	昼光色 (チップLED) <b>6500K</b>	屋外用
1m照度 フィラメントLED <b>10~0.9</b> lx チップLED <b>60~4.5</b> lx	充電時間 <b>3.5~4</b> h		



**LEL-3F9P-CH**  
質量:269g  
サイズ:W97×D97×H130mm  
元払発送単位:20 標準価格(税別) **6,000円**

### まきまきキャンプライト

#### くるっと巻いてふわっと灯す。

定格光束 <HIGH> <b>260</b> lm <LOW> <b>160</b> lm (ラインLED) <b>135</b> lm	1m照度 <HIGH> <b>100</b> lx <LOW> <b>63</b> lx	
連続点灯時間 <HIGH> <b>3.5</b> h <LOW> <b>4</b> h	電球色 (ラインLED) <b>2800K</b>	昼光色 (本体LED) <b>6500K</b>
充電時間 <b>4.5</b> h		



**SRL-MK-CH**  
質量:244g  
サイズ:W119×D119×H41mm  
元払発送単位:20 標準価格(税別) **5,000円**

### 電波式LED警告灯 パノラマリング

#### 同期式でリレー点灯、置く、掛ける、マグネットでくっつける!

連続点灯時間 <b>6.5~26</b> h	屋外用	同期 <b>8</b> 台まで
充電時間 1個 <b>4.5</b> h~8個 <b>10.5</b> h		
点灯パターン <リレー> <b>5</b> 種類 <単体> <b>6</b> 種類		



**CLGF-CH-OR**  
質量:総質量:3.9kg、ケース:1.5kg、灯具1個:300g  
サイズ:ケース:W388×D107×H439mm  
灯具:W175×D175×H42mm  
元払発送単位:3 標準価格(税別) **60,000円**

### 電波式LED警告灯 パノラマリング【単品】

#### 同期式でリレー点灯、置く、掛ける、マグネットでくっつける!

連続点灯時間 <b>6.5~26</b> h	屋外用
充電時間 <b>4.5</b> h	
点灯パターン <リレー> <b>5</b> 種類 <単体> <b>6</b> 種類	



※充電にはケースが必要です。

**CLGF-CH-OR1P**  
質量:300g  
サイズ:W175×D175×H42mm  
元払発送単位:10 標準価格(税別) **8,000円**

### 電波式LED警告灯 パノラマフラッシュ

#### 同期式でリレー点灯、置く、掛ける、マグネットでくっつける!

連続点灯時間 <b>8.5h~48.5</b> h	屋外用	同期 <b>10</b> 台まで
充電時間 1個 <b>3</b> h~10個 <b>10</b> h		
点灯パターン <リレー> <b>6</b> 種類		



**LGF-CH-OR**  
質量:総質量:5.2kg  
ケース:2.4kg、灯具1個:280g  
サイズ:ケース:W390×D102×H394mm  
灯具:W118×D126×H39mm  
元払発送単位:2 標準価格(税別) **100,000円**

### 電波式LED警告灯 パノラマフラッシュ【単品】

#### 同期式でリレー点灯、置く、掛ける、マグネットでくっつける!

連続点灯時間 <b>8.5h~48.5</b> h	屋外用
充電時間 <b>3</b> h	
点灯パターン <リレー> <b>6</b> 種類	



※充電にはケースが必要です。

**LGF-CH-OR1P**  
質量:280g  
サイズ:W118×D126×H39mm  
元払発送単位:10 標準価格(税別) **10,000円**

### 電池式LED警告灯

#### マグネットで簡単設置、配線不要の電池式回転灯!

連続点灯時間 <回転> <b>50</b> h <点滅> <b>230</b> h	屋外用
点灯パターン <b>9</b> 種類	



**LGF-BL**  
質量:123g(電池込み:155g)  
サイズ:W102×D102×H33mm  
元払発送単位:50 標準価格(税別) **3,000円**

### 電池式LED警告灯

#### マグネットで簡単設置、配線不要の電池式回転灯!

連続点灯時間 <回転> <b>20</b> h <点滅> <b>150</b> h	屋外用
点灯パターン <b>9</b> 種類	



**LGF-OR**  
質量:123g(電池込み:155g)  
サイズ:W102×D102×H33mm  
元払発送単位:50 標準価格(税別) **3,000円**

電池式小型LED回転灯 LEDフラッシャー75



連続点灯時間  
赤〈回転〉150h  
〈点滅〉700h  
黄〈回転〉120h  
〈点滅〉550h

屋外用

**NLF75-BA-R**(赤)  
**NLF75-BA-Y**(黄)  
質量:175g(電池込)  
サイズ:φ76×H101mm

元払発送単位:20 標準価格(税別) **6,400円**

大型LED回転灯 LEDフラッシャー150



定格電圧  
**100v**

屋外用

**NLF150-100V-R**(赤)  
**NLF150-100V-Y**(黄)  
質量:700g  
サイズ:φ152×H201mm

元払発送単位:12 標準価格(税別) **15,500円**

小型LED回転灯 フラッシャーランタン90



屋外用

定格電圧  
**100v**

**NLA-90R-100**(赤)  
**NLA-90Y-100**(黄)  
質量:300g  
サイズ:φ90×139mm

元払発送単位:10 標準価格(税別) **15,500円**

大型LED回転灯 フラッシャーランタン120



屋外用

定格電圧  
**100v**

**NLA-120R-100**(赤)  
**NLA-120Y-100**(黄)  
質量:530g  
サイズ:φ120×171mm

元払発送単位:10 標準価格(税別) **19,500円**

電池式LED回転灯 ニコUFO 常時点灯



連続点灯時間  
〈回転〉400h  
〈点滅〉500h

屋外用

**NU-AR**(赤)  
**NU-AY**(黄)  
質量:200g(電池込)  
サイズ:φ76×75mm

元払発送単位:6 標準価格(税別) **11,000円**

電池式LED回転灯 ニコUFO 常時点灯

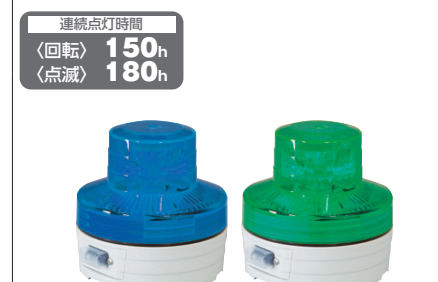

連続点灯時間  
〈回転〉150h  
〈点滅〉180h

**NU-AB**(青)  
**NU-AG**(緑)  
質量:208g(電池込)  
サイズ:φ76×75mm

元払発送単位:6 標準価格(税別) **12,500円**

電池式LED回転灯 ニコUFO 夜間自動点灯



連続点灯時間  
〈回転〉400h  
〈点滅〉500h

屋外用

**NU-BR**(赤)  
**NU-BY**(黄)  
質量:200g(電池込)  
サイズ:φ76×75mm

元払発送単位:6 標準価格(税別) **12,500円**

電池式LED回転灯 ニコUFO 夜間自動点灯

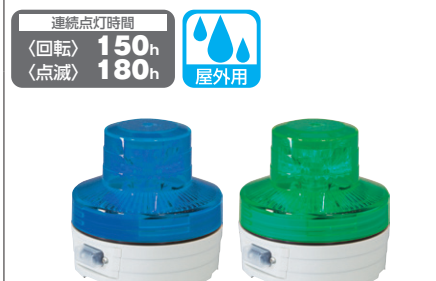

連続点灯時間  
〈回転〉150h  
〈点滅〉180h

屋外用

**NU-BB**(青)  
**NU-BG**(緑)  
質量:208g(電池込)  
サイズ:φ76×75mm

元払発送単位:6 標準価格(税別) **13,500円**

回転灯クランプ



**JS-G**

元払発送単位:10 標準価格(税別) **9,000円**

フラッシャーランタン用 壁面取付ブラケット

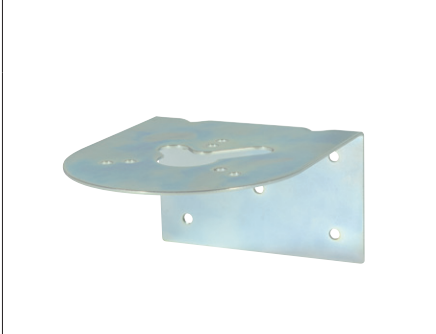

**NB-001**

元払発送単位:30 標準価格(税別) **2,500円**

照明  
溶接機  
トランス  
充電電磁  
環境商品  
便利商品  
コードリール  
延長コード

その他LED

キャンプ  
ライト

LED  
警告灯

回転灯

# 照明

## LED交換球

エコビック

LED電球

コーンライト

リーフライト

チューブライト

### エコビック100W【口金E39】

水銀灯(レフ球)400Wクラスの明るさ!(当社比)

全光束 (ワイド) <b>13300lm</b> (スポット) <b>12700lm</b>	高演色LED <b>Ra84</b> (ワイド)	昼白色 <b>5000K</b>	屋外用
1m照度 (ワイド) <b>4120lx</b> (スポット) <b>13080lx</b>	高演色LED <b>Ra86</b> (スポット)		
固有エネルギー消費効率 (100V/200V) (ワイド) <b>133.0lm/W・133.0lm/W</b> (スポット) <b>127.0lm/W・127.0lm/W</b>			



**L100W-E39J-WBK-50K**(乳白ワイド)

**L100W-E39J-SBK-50K**(スポット)

質量:(乳白ワイド)1.7kg・(スポット)1.8kg  
サイズ:(乳白ワイド)φ185×H340mm  
(スポット)φ185×H306mm

元払発送単位:1 標準価格(税別) **77,000円**

### ハイスペックエコビック50W【口金E39】

パラストレス水銀灯500Wクラスの明るさ!(当社比)

全光束 <b>6850lm</b>	1m照度 <b>2170lx</b>	高演色LED <b>Ra83</b>	昼白色 <b>5000K</b>	屋外用
固有エネルギー消費効率 100V <b>142.7lm/W</b> 200V <b>145.7lm/W</b>				



**L50V2-J110BK-50K**(黒・乳白ワイド)

**L50V2-J110W-50K**(白・乳白ワイド)

質量:950g  
サイズ:φ165×H221mm

元払発送単位:4 標準価格(税別) **43,500円**

### ハイスペックエコビック50W【口金E39】

パラストレス水銀灯500Wクラスの明るさ!(当社比)

全光束 <b>6490lm</b>	1m照度 <b>6280lx</b>	高演色LED <b>Ra88</b>	昼白色 <b>5000K</b>	屋外用
固有エネルギー消費効率 100V <b>132.4lm/W</b> 200V <b>127.2lm/W</b>				



**L50V2-J50BK-50K**(スポット)

質量:950g  
サイズ:φ165×H186mm

元払発送単位:4 標準価格(税別) **43,500円**

### ハイスペックエコビック50W 電球色【口金E39】

暖かみのある3000K電球色の光色!

全光束 <b>7140lm</b>	1m照度 <b>1950lx</b>	高演色LED <b>Ra83</b>	電球色 <b>3000K</b>	屋外用
固有エネルギー消費効率 100V <b>148.7lm/W</b> 200V <b>151.9lm/W</b>				



**L50V2-J110BK-30K**(乳白ワイド)

質量:950g  
サイズ:φ165×H221mm

元払発送単位:4 標準価格(税別) **43,500円**

### ハイスペックエコビック40W【口金E39】

パラストレス水銀灯300Wクラスの明るさ!(当社比)

全光束 <b>5560lm</b>	1m照度 <b>1930lx</b>	高演色LED <b>Ra83</b>	昼白色 <b>5000K</b>	屋外用
固有エネルギー消費効率 100V <b>132.3lm/W</b> 200V <b>135.6lm/W</b>				



**L40V2-J110-50K**(乳白ワイド)

質量:890g  
サイズ:φ165×H221mm

元払発送単位:4 標準価格(税別) **36,000円**

### ハイスペックエコビック40W 電球色【口金E39】

暖かみのある3000K電球色の光色!

全光束 <b>5700lm</b>	1m照度 <b>2030lx</b>	高演色LED <b>Ra83</b>	電球色 <b>3000K</b>	屋外用
固有エネルギー消費効率 100V <b>137.3lm/W</b> 200V <b>139.0lm/W</b>				



**L40V2-J110-30K**(乳白ワイド)

質量:890g  
サイズ:φ165×H221mm

元払発送単位:4 標準価格(税別) **36,000円**

### エコビック50W/40W 兼用ポリカカバー

塗料や、溶接スパッタなどからレンズを守る!



※球は付属していません。

**L50J-PC**

元払発送単位:- 標準価格(税別) **2,900円**

### エコビック20W【口金E26】

パラストレス水銀灯250Wクラスの明るさ!(当社比)

全光束 <b>2780lm</b>	1m照度 <b>885lx</b>	高演色LED <b>Ra83</b>	昼白色 <b>5000K</b>	屋外用
固有エネルギー消費効率 100V <b>132.3lm/W</b> 200V <b>126.3lm/W</b>				



**L20W-JW110-50K**(乳白ワイド)

質量:433g  
サイズ:φ120×H161mm

元払発送単位:5 標準価格(税別) **22,000円**

### エコビック20W 電球色【口金E26】

暖かみのある3000K電球色の光色!

全光束 <b>2500lm</b>	1m照度 <b>750lx</b>	高演色LED <b>Ra81</b>	電球色 <b>3000K</b>	屋外用
固有エネルギー消費効率 100V <b>119.0lm/W</b> 200V <b>113.6lm/W</b>				



**L20W-JW110-30K**(乳白ワイド)

質量:433g  
サイズ:φ120×H161mm

元払発送単位:5 標準価格(税別) **22,000円**

### エコビック20W【口金E26】

パラストレス水銀灯160Wクラス・  
レフ球150Wクラスの明るさ!(当社比)

全光束 <b>1290lm</b>	1m照度 <b>1690lx</b>	高演色LED <b>Ra84</b>	昼白色 <b>5000K</b>	屋外用
固有エネルギー消費効率 100V <b>68.6lm/W</b>				



**L20W-BW-50K**(クリア)

質量:138g  
サイズ:φ121×H128mm

元払発送単位:10 標準価格(税別) **8,700円**

### LED電球22W フロスト【口金E26】

一般電球 150形クラスの明るさ(当社比)

全光束 <b>2680lm</b>	1m照度 (側面) <b>205lx</b> (直下) <b>345lx</b>	高演色LED <b>Ra83</b>	昼白色 <b>5000K</b>
固有エネルギー消費効率 100V <b>116.5lm/W</b> 200V <b>116.5lm/W</b>			



**LFC-22W-50K**

質量:265g  
サイズ:φ95×H167mm

元払発送単位:50 標準価格(税別) **5,000円**

**LED電球15W フロスト【口金E26】**  
一般電球 100形クラスの明るさ(当社比)

全光束 <b>1800</b> lm	1m照度 〈側面〉 <b>155</b> lx 〈直下〉 <b>150</b> lx	高演色LED <b>Ra83</b>	昼白色 <b>5000K</b>
--------------------------	--	-----------------------	---------------------

固有エネルギー消費効率  
100V **120.8**lm/W  
200V **115.3**lm/W



**LFC-15W-50K**  
質量:162g  
サイズ:φ53×H146mm  
元払発送単位:50 標準価格(税別)**3,300**円

**LED電球10W【口金E26】**  
一般電球 100形クラスの明るさ(当社比)

全光束 <b>1550</b> lm	1m照度 <b>200</b> lx	高演色LED <b>Ra82</b>	昼光色 <b>6000K</b>
--------------------------	--------------------------	-----------------------	---------------------

固有エネルギー消費効率  
100V **155.0**lm/W  
200V **147.6**lm/W



**LDA10D-H-N01W**  
質量:133g  
サイズ:W65×D65×H116mm  
元払発送単位:50 標準価格(税別)**2,000**円

**LEDコーンライト75W【口金E39】**  
水銀灯300Wクラスの明るさ!(当社比)

全光束 <b>9850</b> lm	1m照度 〈天面〉 <b>740</b> lx 〈側面〉 <b>770</b> lx	高演色LED <b>Ra83</b>	昼白色 <b>5000K</b>
--------------------------	--	-----------------------	---------------------

固有エネルギー消費効率  
100V **142.7**lm/W  
200V **140.7**lm/W



**LC75W-E39-50K**  
質量:1.4kg  
サイズ:φ126×H296mm  
元払発送単位:6 標準価格(税別)**39,500**円

**LEDコーンライト50W【口金E39】**  
水銀灯200Wクラスの明るさ!(当社比)

全光束 <b>6090</b> lm	1m照度 〈天面〉 <b>450</b> lx 〈側面〉 <b>490</b> lx	高演色LED <b>Ra83</b>	昼白色 <b>5000K</b>
--------------------------	--	-----------------------	---------------------

固有エネルギー消費効率  
100V **132.3**lm/W  
200V **132.3**lm/W



**LC50W-E39-50K**  
質量:820g  
サイズ:φ102×H240mm  
元払発送単位:9 標準価格(税別)**27,000**円

**LEDコーンライト30W【口金E26】**  
水銀灯100Wクラスの明るさ!(当社比)

全光束 <b>3980</b> lm	1m照度 <b>385</b> lx	高演色LED <b>Ra85</b>	昼白色 <b>5000K</b>
--------------------------	--------------------------	-----------------------	---------------------

固有エネルギー消費効率  
100V **137.2**lm/W  
200V **132.6**lm/W



**LC30W-E26-50K**  
質量:755g  
サイズ:W80×D80×H248mm  
元払発送単位:6 標準価格(税別)**20,000**円

**LEDコーンライト30W【電球色】【口金E26】**  
水銀灯100Wクラスの明るさ!(当社比)

全光束 <b>3860</b> lm	1m照度 <b>385</b> lx	高演色LED <b>Ra83</b>	電球色 <b>3000K</b>
--------------------------	--------------------------	-----------------------	---------------------

固有エネルギー消費効率  
100V **133.1**lm/W  
200V **128.6**lm/W



**LC30W-E26-30K**  
質量:755g  
サイズ:W80×D80×H248mm  
元払発送単位:6 標準価格(税別)**20,000**円

**LEDリーフライト 79W【口金E26】**  
ひらいて・閉じて、照射角度が変えられる!

1m照度 〈天面〉 <b>990</b> lx 〈側面〉 <b>760</b> lx 〈全方向〉 <b>2850</b> lx	全光束 <b>10500</b> lm	高演色LED <b>Ra83</b>	昼白色 <b>5000K</b>
--	---------------------------	-----------------------	---------------------

固有エネルギー消費効率  
100V **138.1**lm/W  
200V **140.0**lm/W



**LLF79-50K**  
質量:560g  
サイズ:W375×D375×H111mm  
元払発送単位:20 標準価格(税別)**8,500**円

**LEDリーフライト39W【口金E26】**  
ひらいて・閉じて、照射角度が変えられる!

1m照度 〈天面〉 <b>320</b> lx 〈側面〉 <b>355</b> lx 〈全方向〉 <b>1445</b> lx	全光束 <b>5100</b> lm	高演色LED <b>Ra82</b>	昼白色 <b>5000K</b>
--	--------------------------	-----------------------	---------------------

固有エネルギー消費効率  
100V **127.5**lm/W  
200V **127.5**lm/W



**LLF39-50K**  
質量:380g  
サイズ:W375×D375×H111mm  
元払発送単位:20 標準価格(税別)**7,500**円

**LEDリーフライト31W【口金E26】**  
ひらいて・閉じて、照射角度が変えられる!

1m照度 〈天面〉 <b>335</b> lx 〈側面〉 <b>290</b> lx 〈全方向〉 <b>1215</b> lx	全光束 <b>3900</b> lm	高演色LED <b>Ra82</b>	昼白色 <b>5000K</b>
--	--------------------------	-----------------------	---------------------

固有エネルギー消費効率  
100V **118.1**lm/W  
200V **114.7**lm/W



**LLF31-50K**  
質量:300g  
サイズ:W350×D350×H115mm  
元払発送単位:20 標準価格(税別)**6,000**円

**LEDリーフライト23W【口金E26】**  
ひらいて・閉じて、照射角度が変えられる!

1m照度 〈天面〉 <b>250</b> lx 〈側面〉 <b>230</b> lx 〈全方向〉 <b>895</b> lx	全光束 <b>2900</b> lm	高演色LED <b>Ra83</b>	昼白色 <b>5000K</b>
---	--------------------------	-----------------------	---------------------

固有エネルギー消費効率  
100V **126.0**lm/W  
200V **120.8**lm/W



**LLF23-50K**  
質量:260g  
サイズ:W350×D350×H115mm  
元払発送単位:20 標準価格(税別)**4,700**円

**LEDチューブライト110形【片側給電】**

全光束 <b>5400</b> lm	1m照度 <b>630</b> lx	高演色LED <b>Ra82</b>	昼白色 <b>5000K</b>
--------------------------	--------------------------	-----------------------	---------------------

固有エネルギー消費効率  
100V **158.8**lm/W  
200V **154.2**lm/W



**LCL-110W-HI**  
質量:530g  
サイズ:W2367×φ28mm  
元払発送単位:5 標準価格(税別)**22,000**円

**LEDチューブライト40形【片側給電】**

全光束 <b>2850</b> lm	1m照度 <b>640</b> lx	高演色LED <b>Ra80</b>	昼白色 <b>5000K</b>
--------------------------	--------------------------	-----------------------	---------------------

固有エネルギー消費効率  
100V **155.7**lm/W  
200V **157.4**lm/W



**LCL-4018W-HI**  
質量:300g  
サイズ:W1198×D29×H33mm  
元払発送単位:10 標準価格(税別)**11,500**円

LEDチューブライト40W形【片側給電】

高演色で明るい省エネLED、割れにくいポリカーボネイト仕様!JLMA301適合

全光束 **2400** lm  
1m照度 **435** lx  
昼白色 **5000K**

固有エネルギー消費効率  
100V **177.7** lm/W  
200V **177.7** lm/W



**LCL-4013J-PV**

質量:  
サイズ:W1198×D29×H33mm

元払発送単位: 10 標準価格(税別) **8,000円**

LEDチューブライト20形【片側給電】

全光束 **1550** lm  
1m照度 **380** lx  
昼白色 **5000K**

固有エネルギー消費効率  
100V **155.0** lm/W  
200V **140.9** lm/W



**LCL-2010W-HI**

質量:175g  
サイズ:W581×D29×H33mm

元払発送単位: 20 標準価格(税別) **6,400円**

照明

その他照明

リモコン式HIDムービングサーチライト

1m照度 **220000** lx  
定格電圧 **DC24V**  
屋外用



**HIDL-35R-24V**

質量:2.3kg  
サイズ:W184×D230×H270mm

元払発送単位: 1 標準価格(税別) **152,000円**

ムービングサーチライト用リモコン



**HIDL-35R-RC**

元払発送単位: - 標準価格(税別) **10,900円**

ムービングサーチライト用コントローラー



**HIDL-35R-C-24V**

元払発送単位: - 標準価格(税別) **28,600円**

ムービングサーチライト用コントローラーソケット



**HIDL-35R-SO**

元払発送単位: - 標準価格(税別) **1,100円**

ムービングサーチライト用延長ケーブル



**HIDL-35R-EXT**

元払発送単位: - 標準価格(税別) **15,300円**

ムービングサーチライト用シガープラグ



**HIDL-35R-CP**

元払発送単位: - 標準価格(税別) **2,800円**

ムービングサーチライト用Yピンコード



**HIDL-35R-YPIN**

元払発送単位: - 標準価格(税別) **1,650円**

安全投光器 白熱球(レフ球) 500W 100V

スタンダードなレフ球(白熱球)投光器!バース付で仮設に便利!

全光束 **6400** lm  
1m照度 **3080** lx  
電球色 **2800K**  
屋外用



**AF-500** (0.3m・防雨2Pプラグ)  
質量:1.5kg サイズ:W205×D356×H423mm  
元払発送単位:18 標準価格(税別) **11,500**円

**AF-E500** (0.3m・ポッキン付)  
質量:1.5kg サイズ:W205×D356×H423mm  
元払発送単位:18 標準価格(税別) **12,500**円

**AF-505** (5m・防雨2Pプラグ)  
質量:1.9kg サイズ:W205×D356×H423mm  
元払発送単位:18 標準価格(税別) **12,500**円

**AF-E505** (5m・ポッキン付)  
質量:2.0kg サイズ:W205×D356×H423mm  
元払発送単位:18 標準価格(税別) **13,500**円

**AF-E505PN** (5m・ポッキン付・PN電線)  
質量:2.1kg サイズ:W205×D356×H423mm  
元払発送単位:12 標準価格(税別) **16,000**円

**AF-510** (10m・防雨2Pプラグ)  
質量:2.4kg サイズ:W205×D356×H423mm  
元払発送単位:18 標準価格(税別) **14,000**円

**AF-E510** (10m・ポッキン付)  
質量:2.6kg サイズ:W205×D356×H423mm  
元払発送単位:18 標準価格(税別) **15,000**円

**AF-E510PN** (10m・ポッキン付・PN電線)  
質量:2.7kg サイズ:W205×D356×H423mm  
元払発送単位:12 標準価格(税別) **17,500**円

安全投光器 白熱球(レフ球) 300W 100V

スタンダードなレフ球(白熱球)投光器!バース付で仮設に便利!

全光束 **3650** lm  
1m照度 **618** lx  
電球色 **2800K**  
屋外用



**AF-300** (0.3m・防雨2Pプラグ)  
質量:1.4kg サイズ:W205×D356×H423mm  
元払発送単位:18 標準価格(税別) **11,000**円

**AF-E300** (0.3m・ポッキン付)  
質量:1.4kg サイズ:W205×D356×H423mm  
元払発送単位:18 標準価格(税別) **12,000**円

**AF-305** (5m・防雨2Pプラグ)  
質量:1.8kg サイズ:W205×D356×H423mm  
元払発送単位:18 標準価格(税別) **12,000**円

**AF-E305** (5m・ポッキン付)  
質量:1.9kg サイズ:W205×D356×H423mm  
元払発送単位:18 標準価格(税別) **13,000**円

**AF-E305PN** (5m・ポッキン付・PN電線)  
質量:2.0kg サイズ:W205×D356×H423mm  
元払発送単位:12 標準価格(税別) **15,500**円

**AF-310** (10m・防雨2Pプラグ)  
質量:2.3kg サイズ:W205×D356×H423mm  
元払発送単位:18 標準価格(税別) **13,500**円

**AF-E310** (10m・ポッキン付)  
質量:2.5kg サイズ:W205×D356×H423mm  
元払発送単位:18 標準価格(税別) **14,500**円

**AF-E310PN** (10m・ポッキン付・PN電線)  
質量:2.6kg サイズ:W205×D356×H423mm  
元払発送単位:12 標準価格(税別) **17,000**円

安全投光器 白熱球(レフ球) 200W 100V

スタンダードなレフ球(白熱球)投光器!バース付で仮設に便利!

全光束 **2300** lm  
1m照度 **1360** lx  
電球色 **2800K**  
屋外用



**AF-200** (0.3m・防雨2Pプラグ)  
質量:0.8kg サイズ:W154×D281×H344mm  
元払発送単位:16 標準価格(税別) **9,500**円

**AF-E200** (0.3m・ポッキン付)  
質量:0.9kg サイズ:W154×D281×H344mm  
元払発送単位:16 標準価格(税別) **10,500**円

**AF-205** (5m・防雨2Pプラグ)  
質量:1.3kg サイズ:W154×D281×H344mm  
元払発送単位:16 標準価格(税別) **10,500**円

**AF-E205** (5m・ポッキン付)  
質量:1.4kg サイズ:W154×D281×H344mm  
元払発送単位:16 標準価格(税別) **11,500**円

**AF-E205PN** (5m・ポッキン付・PN電線)  
質量:1.4kg サイズ:W154×D281×H344mm  
元払発送単位:16 標準価格(税別) **14,000**円

**AF-210** (10m・防雨2Pプラグ)  
質量:1.8kg サイズ:W154×D281×H344mm  
元払発送単位:16 標準価格(税別) **12,000**円

**AF-E210** (10m・ポッキン付)  
質量:1.9kg サイズ:W154×D281×H344mm  
元払発送単位:16 標準価格(税別) **13,000**円

**AF-E210PN** (10m・ポッキン付・PN電線)  
質量:2.0kg サイズ:W154×D281×H344mm  
元払発送単位:16 標準価格(税別) **15,500**円

レフ球 白熱球500W (安全投光器用)

全光束 **6400** lm  
電球色 **2800K**

**NRF-500 110V**  
質量:202g  
サイズ:φ160×H238mm  
元払発送単位:30 標準価格(税別) **3,200**円

**NRF-500 220V**  
質量:202g  
サイズ:φ160×H238mm  
元払発送単位:30 標準価格(税別) **3,900**円

レフ球 白熱球300W (安全投光器用)

全光束 **3650** lm  
電球色 **2800K**

**NRF-300 110V**  
質量:131g  
サイズ:φ130×H211mm  
元払発送単位:30 標準価格(税別) **2,500**円

**NRF-300 220V**  
質量:131g  
サイズ:φ130×H211mm  
元払発送単位:30 標準価格(税別) **3,200**円

レフ球 白熱球200W (安全投光器用)

全光束 **2300** lm  
電球色 **2800K**

**NRF-200 110V**  
質量:89g  
サイズ:φ125×H157mm  
元払発送単位:30 標準価格(税別) **2,000**円

**NRF-200 220V**  
質量:89g  
サイズ:φ125×H157mm  
元払発送単位:30 標準価格(税別) **2,500**円

# 溶接機

## 100V専用デジタルインバーター直流溶接機

小さすぎるコンパクトサイズ!  
能力は、プロ仕様

溶接電流	定格容量
<b>70A</b>	<b>2.5 KVA</b>
適用溶接棒	使用率
<b>φ2.6迄</b>	<b>30%</b>



**BM1-70DA-SP**  
(100V専用)  
質量:2.4kg  
サイズ:W93×D210×H130mm

元払発送単位: 2 標準価格(税別) **50,000円**

軽天工事業、サッシ・シャッター工事業  
などの業務用薄物溶接に!!

溶接電流	定格容量
<b>100A</b>	<b>3.2 KVA</b>
適用溶接棒	使用率
<b>φ2.6迄</b>	<b>20%</b>



**BM1-100DA**  
(100V専用)  
質量:5.1kg  
サイズ:W125×D330×H196mm

元払発送単位: 2 標準価格(税別) **125,000円**

## 単相200V専用デジタルインバーター直流溶接機

小さすぎるコンパクトサイズ!  
能力は、プロ仕様

溶接電流	定格容量
<b>160A</b>	<b>6.8 KVA</b>
適用溶接棒	使用率
<b>φ3.2迄</b>	<b>50%</b>



**BM2-160DA-SP**  
(単相200V専用)  
質量:3.5kg  
サイズ:W103×D251×H159mm

元払発送単位: 2 標準価格(税別) **84,000円**

超小型・軽量で安定した高出力のイン  
バーター方式

溶接電流	定格容量
<b>160A</b>	<b>6.6 KVA</b>
適用溶接棒	使用率
<b>φ3.2迄</b>	<b>50%</b>



**BM2-160DA**  
(単相200V専用)  
質量:5.2kg  
サイズ:W125×D330×H196mm

元払発送単位: 2 標準価格(税別) **95,000円**

高所や狭小スペースでも場所をとらない  
超小型・軽量・高出力!

溶接電流	定格容量
<b>180A</b>	<b>7.5 KVA</b>
適用溶接棒	使用率
<b>φ4.0迄</b>	<b>50%</b>



**BM2-180DA**  
(単相200V専用)  
質量:5.7kg  
サイズ:W125×D330×H196mm

元払発送単位: 1 標準価格(税別) **108,000円**

## 単相200V専用デジタルインバーター直流溶接機

高所や狭小スペースでも場所を  
とらない超小型・軽量・高出力!

溶接電流	定格容量
<b>200A</b>	<b>8.5 KVA</b>
適用溶接棒	使用率
<b>φ4.0迄</b>	<b>50%</b>



**BM2-200DA**  
(単相200V専用)  
質量:8.2kg  
サイズ:W148×D403×H232mm

元払発送単位: 1 標準価格(税別) **133,000円**

超小型・軽量で安定した高出力のイン  
バーター方式

溶接電流	定格容量
<b>230A</b>	<b>10.8 KVA</b>
適用溶接棒	使用率
<b>φ5.0迄</b>	<b>50%</b>



**BM2-230DA**  
(単相200V専用)  
質量:9.1kg  
サイズ:W148×D403×H232mm

元払発送単位: 1 標準価格(税別) **152,000円**

溶接電流	定格容量
<b>270A</b>	<b>13.5 KVA</b>
適用溶接棒	使用率
<b>φ6.0迄</b>	<b>50%</b>



**BM2-270DA**  
(単相200V専用)  
質量:11.4kg  
サイズ:W169×D421×H262mm

元払発送単位: 1 標準価格(税別) **177,000円**

## 100V/200V兼用デジタルインバーター直流溶接機

現場の電源を選ばない、100Vも200V  
もコレ1台!!

溶接電流	使用率
100V <b>100A</b> 200V <b>200A</b>	<b>50%</b>
定格容量	
100V <b>3.2KVA</b> 200V <b>8.5KVA</b>	
適用溶接棒	
100V <b>φ2.6迄</b> 200V <b>φ4.0迄</b>	



**BM12-1020DA**  
(100V/200V兼用)  
質量:7.6kg  
サイズ:W148×D403×H232mm

元払発送単位: 1 標準価格(税別) **162,000円**

## 三相200V専用デジタルインバーター直流溶接機

ハイパワーでアークの安定性抜群!!  
スパッタが少なくスムーズ作業!!

溶接電流	定格容量
<b>300A</b>	<b>8.0 KVA</b>
適用溶接棒	使用率
<b>φ6.0迄</b>	<b>50%</b>



**DIGITAL-300A**  
(三相200V専用)  
質量:22.6kg  
サイズ:W224×D480×H290mm

元払発送単位: 1 標準価格(税別) **424,800円**

※元払発送単位は、北海道・沖縄・離島などは除きます。

溶接リール

溶接ホルダーとリールがセット!

電線種  
WCT  
22mm

NTK-20J (20m)

質量:14kg  
サイズ:W320×D390×H420mm

元払発送単位: 1 標準価格(税別) **124,800円**

NTK-30J (30m)

質量:18kg  
サイズ:W320×D390×H420mm

元払発送単位: 1 標準価格(税別) **145,200円**

電線種  
WCT  
38mm

NTK-20K (20m)

質量:19kg  
サイズ:W320×D390×H420mm

元払発送単位: 1 標準価格(税別) **152,400円**

NTK-30K (30m)

質量:26kg  
サイズ:W320×D390×H420mm

元払発送単位: 1 標準価格(税別) **184,800円**



溶接用オプション 溶接ホルダー

溶接ホルダーケーブル

電線種  
22mm  
適応機種  
160A以下

NA-HJ5 (5m)

質量:2.1kg

元払発送単位: 5 標準価格(税別) **25,200円**

NA-HJ10 (10m)

質量:3.6kg

元払発送単位: 3 標準価格(税別) **36,000円**

NA-HJ20 (20m)

質量:6.7kg

元払発送単位: 2 標準価格(税別) **57,600円**

電線種  
38mm  
適応機種  
180A以上  
100V/200V兼用

NA-HJ5K (5m)

質量:3kg

元払発送単位: 3 標準価格(税別) **32,400円**

NA-HJ10K (10m)

質量:5.5kg

元払発送単位: 2 標準価格(税別) **50,400円**

NA-HJ20K (20m)

質量:10.4kg

元払発送単位: 2 標準価格(税別) **86,400円**



溶接用オプション アースクリップ

アースクリップケーブル

電線種  
22mm  
適応機種  
160A以下

NA-EJ5 (5m)

質量:2.2kg

元払発送単位: 5 標準価格(税別) **25,200円**

NA-EJ10 (10m)

質量:3.8kg

元払発送単位: 3 標準価格(税別) **36,000円**

NA-EJ20 (20m)

質量:6.8kg

元払発送単位: 2 標準価格(税別) **57,600円**

電線種  
38mm  
適応機種  
180A以上  
100V/200V兼用

NA-EJ5K (5m)

質量:3.2kg

元払発送単位: 3 標準価格(税別) **32,400円**

NA-EJ10K (10m)

質量:5.6kg

元払発送単位: 2 標準価格(税別) **50,400円**

NA-EJ20K (20m)

質量:10.5kg

元払発送単位: 2 標準価格(税別) **86,400円**



溶接用オプション アダプター

溶接ケーブルをワンタッチで取付けできる。

出力端子  
M8用  
電線種  
22mm  
適応機種  
160A以下



NA-J03

元払発送単位: 15 標準価格(税別) **6,000円**

出力端子  
M10用  
電線種  
38mm  
適応機種  
180A以上  
100V/200V兼用



NA-J03K

元払発送単位: 15 標準価格(税別) **7,000円**

溶接用オプション ウェルダアダプター300A

溶接ケーブルをワンタッチで取付けできる。

適応機種  
300A以下



WA300

元払発送単位: - 標準価格(税別) **4,200円**

# トランス

# BOXトランス

## 昇圧専用トランス

電圧ドロップ即解消!工具やモーターの焼損、機能低下を防ぐ。

容量  
M-10S 1.0kVA  
M-20S 2.0kVA

入力→出力  
100V→  
115V/125V



**M-10S** (2時間定格)

質量:3.5kg  
サイズ:W115×D160×H125mm

元払発送単位: 6 標準価格 (税別) **35,400円**

**M-20S** (2時間定格)

質量:5.4kg  
サイズ:W145×D160×H160mm

元払発送単位: 4 標準価格 (税別) **40,200円**

容量  
2.0  
KVA

入力→出力  
100V→  
115V/125V



**M-20** (連続定格・サーキットブレーカ)

質量:6.6kg  
サイズ:W202×D170×H169mm

元払発送単位: 2 標準価格 (税別) **46,200円**

## 昇圧専用トランス

電圧ドロップ即解消!工具やモーターの焼損、機能低下を防ぐ。

容量  
2.0  
KVA

入力→出力  
100V→  
115V/125V



**M-E20N**

質量:8.8kg  
サイズ:W200×D157×H233mm

元払発送単位: 2 標準価格 (税別) **52,200円**

容量  
M-E20 2.0kVA  
M-E30 3.0kVA

入力→出力  
100V→  
115V/125V



**M-E20** (連続定格・アース付・サーキットブレーカ)

質量:6.8kg サイズ:W202×D170×H169mm

元払発送単位: 2 標準価格 (税別) **52,200円**

**M-E30** (連続定格・アース付・安全ブレーカ)

質量:9.5kg サイズ:W220×D190×H183mm

元払発送単位: 1 標準価格 (税別) **78,000円**

容量  
M-EK20 2.0kVA  
M-EK30 3.0kVA

入力→出力  
100V→  
115V/125V

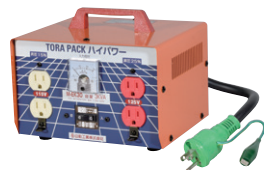

**M-EK20** (連続定格・アース付・過負荷漏電しゃ断器)

質量:7.0kg サイズ:W202×D170×H169mm

元払発送単位: 1 標準価格 (税別) **75,000円**

**M-EK30** (連続定格・アース付・過負荷漏電しゃ断器)

質量:9.5kg サイズ:W220×D190×H183mm

元払発送単位: 1 標準価格 (税別) **98,400円**

昇圧専用

降圧専用

簡易防雨型  
降圧専用

屋外型降圧

低圧24V用  
降圧

昇圧・降圧  
自在型

トランス  
リール

トランス用  
アダプター

## 降圧専用トランス

電圧降下が少なく、200V電源から安定した100Vを供給できます。

容量  
F-200D 2.0kVA  
F-300D 3.0kVA

入力→出力  
単相200V→  
100V/115V



**F-200D** (連続定格・安全ブレーカ)

質量:11.0kg サイズ:W160×D273×H220mm

元払発送単位: 2 標準価格 (税別) **86,400円**

**F-300D** (連続定格・安全ブレーカ)

質量:14.0kg サイズ:W160×D273×H220mm

元払発送単位: 2 標準価格 (税別) **92,400円**

容量  
TB-100D 1.0kVA  
TB-200D 2.0kVA

入力→出力  
単相200V→  
100V/115V



**TB-100D** (連続定格・安全ブレーカ)

質量:10.0kg サイズ:W160×D273×H220mm

元払発送単位: 2 標準価格 (税別) **72,000円**

**TB-200D** (連続定格・安全ブレーカ)

質量:9.0kg サイズ:W190×D290×H195mm

元払発送単位: 2 標準価格 (税別) **98,400円**

リングトランス

TB-200Dのみ

容量  
TB-300D 3.0kVA  
TB-500D 5.0kVA

入力→出力  
単相200V→  
100V/115V



**TB-300D** (連続定格・安全ブレーカ)

質量:11.0kg サイズ:W190×D290×H195mm

元払発送単位: 2 標準価格 (税別) **109,800円**

**TB-500D** (連続定格・安全ブレーカ)

質量:19.0kg サイズ:W252×D335×H260mm

元払発送単位: 1 標準価格 (税別) **182,400円**

## 降圧専用トランス

電圧降下が少なく、200V電源から安定した100Vを供給できます。

容量  
2.0  
KVA

入力→出力  
単相200V→  
100V/115V



**NTB-200D** (連続定格・安全ブレーカ)

質量:14.0kg サイズ:W260×D235×H230mm

元払発送単位: 1 標準価格 (税別) **108,600円**

**NTB-EK200D** (連続定格・過負荷漏電しゃ断器)

質量:14.0kg サイズ:W260×D235×H230mm

元払発送単位: 1 標準価格 (税別) **119,400円**

容量  
3.0  
KVA

入力→出力  
単相200V→  
100V/115V



**NTB-300D-CC**

(連続定格・安全ブレーカ・カセットコンセント式)

質量:17.0kg サイズ:W263×D234×H233mm

元払発送単位: 1 標準価格 (税別) **132,000円**

**NTB-EK300D-CC**

(連続定格・過負荷漏電しゃ断器・カセットコンセント式)

質量:17.2kg サイズ:W263×D234×H233mm

元払発送単位: 1 標準価格 (税別) **146,400円**

容量  
3.0  
KVA

入力→出力  
単相200V→  
100V



**NTB-300D-CC-100V**

(連続定格・安全ブレーカ・カセットコンセント式)

質量:17.2kg サイズ:W263×D234×H233mm

元払発送単位: 1 標準価格 (税別) **132,000円**

**NTB-EK300D-CC-100V**

(連続定格・過負荷漏電しゃ断器・カセットコンセント式)

質量:17.2kg サイズ:W263×D234×H233mm

元払発送単位: 1 標準価格 (税別) **146,400円**

### 降圧専用トランス (リングトランス)

電圧低下が少なく、200V電源から安定した100Vを供給できます。

容量	RTB-100D-100V 1.0kVA RTB-200D-100V 2.0kVA RTB-300D-100V 3.0kVA
入力→出力	単相200V→100V



**RTB-100D-100V** (連続定格・安全ブレーカ)  
質量: 6.0kg サイズ: W120×D220×H185mm  
元払発送単位: 2 標準価格 (税別) **82,800円**

**RTB-200D-100V** (連続定格・安全ブレーカ)  
質量: 8.0kg サイズ: W120×D220×H185mm  
元払発送単位: 2 標準価格 (税別) **111,000円**

**RTB-300D-100V** (連続定格・安全ブレーカ)  
質量: 12.8kg サイズ: W130×D280×H240mm  
元払発送単位: 1 標準価格 (税別) **127,200円**

### 簡易防雨型降圧トランス

小雨がかかる程度や、粉塵・埃の多い場所、  
湿気が多い場所でも安心して使える屋内型!!

容量	3.0 KVA
入力→出力	単相200V→100V



**TB-EK300DW** (連続定格・過負荷漏電しゃ断器)  
質量: 19.6kg  
サイズ: W263×D317×H235mm  
元払発送単位: 1 標準価格 (税別) **196,800円**

### 屋外型降圧トランス

安全第一の過負荷漏電保護付大容量トランス

容量	5.0 KVA
入力→出力	単相200V→100V/115V



**STB-EK5KW**  
(連続定格・入力側:安全ブレーカ・出力側:過負荷漏電しゃ断器)  
質量: 70kg  
サイズ: W394×D454×H435mm  
元払発送単位: 1 標準価格 (税別) **586,800円**

### 低圧24V用降圧トランス

造船所やダクト内など過酷な現場での低電圧機器使用現場に最適です!

容量	1.0 KVA
入力→出力	AC100V→AC24V



**SF-E100DS** (連続定格・サーキットブレーカ)  
質量: 12.0kg  
サイズ: W160×D270×H210mm  
元払発送単位: 2 標準価格 (税別) **73,200円**

### 昇圧・降圧自在型トランス

電源設備が100V/200Vどちらの現場も即対応!

容量	3.0 KVA
入力→出力	100V・単相200V→単相200V/100V/115V



**TBO-300** (連続定格・安全ブレーカ)  
質量: 17.5kg  
サイズ: W260×D235×H230mm  
元払発送単位: 1 標準価格 (税別) **139,200円**

容量	3.0 KVA
入力→出力	100V・単相200V→単相200V/100V/115V



**NTBO-EK330** (連続定格・過負荷漏電しゃ断器)  
質量: 17.5kg  
サイズ: W260×D235×H230mm  
元払発送単位: 1 標準価格 (税別) **184,800円**

### 昇圧・降圧自在型トランス

電源設備が100V/200Vどちらの現場も即対応!

容量	3.0 KVA
入力→出力	100V・単相200V→単相200V/115V/125V

リングトランス



**FTBO-300**  
(連続定格・入力手動切替式・安全ブレーカ)  
質量: 12.0kg  
サイズ: W190×D290×H195mm  
元払発送単位: 1 標準価格 (税別) **127,200円**

### 昇圧専用トランスリール

100Vで電圧ドロップを即解消!!  
モーターの機能低下や焼損を防ぐ。

容量	2.0 KVA
入力→出力	100V→115V/125V



**TRU-220** (20m・安全ブレーカ)  
質量: 13.0kg サイズ: W320×D278×H400mm  
元払発送単位: 1 標準価格 (税別) **100,200円**

**TRU-320** (30m・安全ブレーカ)  
質量: 15.0kg サイズ: W320×D278×H400mm  
元払発送単位: 1 標準価格 (税別) **108,000円**

### 降圧専用トランスリール

200V電源から100V・115Vを供給!

容量	2.0 KVA
入力→出力	単相200V→100V/115V



**TRD-220** (20m・安全ブレーカ)  
質量: 17.0kg サイズ: W320×D278×H400mm  
元払発送単位: 1 標準価格 (税別) **109,800円**

**TRD-320** (30m・安全ブレーカ)  
質量: 19.0kg サイズ: W320×D278×H400mm  
元払発送単位: 1 標準価格 (税別) **116,400円**

### 昇圧・降圧自在型トランスリール

100V/200Vどちらの電源にも即対応!!  
モーターの機能低下や焼損を防ぐ。

容量	2.0 KVA
入力→出力	100V・単相200V→単相200V/100V/115V

200V入力用アダプター付属



**TRN-EB220** (20m・漏電しゃ断器)  
質量: 16.0kg サイズ: W320×D278×H400mm  
元払発送単位: 1 標準価格 (税別) **163,200円**

**TRN-EB320** (30m・漏電しゃ断器)  
質量: 18.0kg サイズ: W320×D278×H400mm  
元払発送単位: 1 標準価格 (税別) **170,400円**

### 三相200V降圧兼用トランスリール

三相200Vがそのまま使えて115Vも供給できる!

容量	1.5 KVA
入力→出力	三相200V→三相200V/115V



**VRD-215** (20m・安全ブレーカ)  
質量: 15.0kg サイズ: W320×D278×H400mm  
元払発送単位: 1 標準価格 (税別) **102,600円**

**VRD-315** (30m・安全ブレーカ)  
質量: 17.0kg サイズ: W320×D278×H400mm  
元払発送単位: 1 標準価格 (税別) **110,400円**

### トランス用アダプター



**PA-1**  
元払発送単位: 15 標準価格 (税別) **9,000円**

※注意 ※ダブルコンセント1コに付15A以下で使用してください。15A以上で使用するとコンセントが焼損します。

トランス用アダプター



PA-2

元払発送単位：15 標準価格(税別) **9,000円**



PA-3

元払発送単位：15 標準価格(税別) **9,000円**



PA-4

元払発送単位：15 標準価格(税別) **9,000円**

トランス

海外用トランス

WORLD〈電子式〉

世界中の国で使えるワールドタイプ 軽くて携帯に便利!  
使いなれた国内製品を海外でも簡単に使えます。

容量  
**120**  
VA

入力→出力  
AC110～240V自動変換  
→AC100v



WORLD-120 (C2プラグ 丸ピン)

質量:500g  
サイズ:W82×D50×H128mm

元払発送単位：3 標準価格(税別) **57,600円**

PALシリーズ〈BOXトランス式〉

使いなれた国内製品を海外で、簡単に使用できます。

容量  
**150**  
VA

入力→出力  
AC110～130V→  
AC100v



PAL-150A (A2プラグ 平ピン)

質量:1.25kg  
サイズ:W90×D120×H90mm

元払発送単位：4 標準価格(税別) **37,800円**

PALシリーズ〈BOXトランス式〉

使いなれた国内製品を海外で、簡単に使用できます。

容量  
**150**  
VA

入力→出力  
AC220～230V→  
AC100v



PAL-150E (C2プラグ 丸ピン)

質量:1.7kg  
サイズ:W90×D120×H90mm

元払発送単位：4 標準価格(税別) **37,800円**

容量  
**150**  
VA

入力→出力  
AC240V→  
AC100v



PAL-150I (C2プラグ 丸ピン)

質量:1.7kg  
サイズ:W90×D120×H90mm

元払発送単位：4 標準価格(税別) **37,800円**

容量  
**350**  
VA

入力→出力  
AC110～130V→  
AC100v



PAL-350A (A2プラグ 平ピン)

質量:2.3kg  
サイズ:W110×D150×H140mm

元払発送単位：3 標準価格(税別) **43,200円**

PALシリーズ〈BOXトランス式〉

使いなれた国内製品を海外で、簡単に使用できます。

容量  
**350**  
VA

入力→出力  
AC220～230V→  
AC100v



PAL-350E (C2プラグ 丸ピン)

質量:3.7kg  
サイズ:W110×D150×H140mm

元払発送単位：3 標準価格(税別) **43,200円**

容量  
**350**  
VA

入力→出力  
AC240V→  
AC100v



PAL-350I (C2プラグ 丸ピン)

質量:3.7kg  
サイズ:W110×D150×H140mm

元払発送単位：3 標準価格(税別) **43,200円**

容量  
**510**  
VA

入力→出力  
AC110～130V→  
AC100v



PAL-500A (A2プラグ 平ピン)

質量:3.8kg  
サイズ:W110×D150×H140mm

元払発送単位：3 標準価格(税別) **46,800円**

PALシリーズ(BOXトランス式)

使いなれた国内製品を海外で、簡単に使用できます。

容量 **1.0 KVA**  
入カ→出カ  
AC110~130V→  
**AC100v**

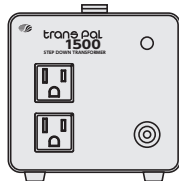

**PAL-1000AP** (A2プラグ 平ピン)

質量:5.0kg  
サイズ:W130×D195×H135mm

元払発送単位: 3 標準価格(税別) **54,000円**

容量 **1.5 KVA**  
入カ→出カ  
AC110~130V→  
**AC100v**

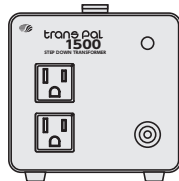

**PAL-1500AP** (A2プラグ 平ピン E付)

質量:6.2kg  
サイズ:W130×D195×H135mm

元払発送単位: 2 標準価格(税別) **64,800円**

PAL-EPシリーズ(リングトランス式)

国内の大容量家電を海外で使用できます。トロイダルコア採用で軽量・コンパクト!

容量 **510 VA**  
入カ→出カ  
AC220~230V→  
**AC100v**



**PAL-500EP** (C2プラグ 丸ピン)

質量:3.3kg  
サイズ:W70×D170×H120mm

元払発送単位: 2 標準価格(税別) **63,000円**

PAL-EPシリーズ(リングトランス式)

国内の大容量家電を海外で使用できます。トロイダルコア採用で軽量・コンパクト!

容量 **1.0 KVA**  
入カ→出カ  
AC220~230V→  
**AC100v**



**PAL-1000EP** (C2プラグ 丸ピン)

質量:5.0kg  
サイズ:W80×D175×H135mm

元払発送単位: 2 標準価格(税別) **80,400円**

容量 **1.5 KVA**  
入カ→出カ  
AC220~230V→  
**AC100v**



**PAL-1500EP** (C2プラグ 丸ピン E付)

質量:6.4kg  
サイズ:W88×D180×H145mm

元払発送単位: 2 標準価格(税別) **103,200円**

SUシリーズ

国内製品を海外で、あるいは海外製品を国内で使用できます。

容量 **550 VA**  
入カ→出カ  
AC100V・120V・200V・220V・240V→  
**AC100v/120v/200v/220v/240v**



**SU-550** (A2プラグ 平ピン)

質量:6.0kg  
サイズ:W160×D220×H160mm

元払発送単位: 2 標準価格(税別) **64,800円**

SUシリーズ

国内製品を海外で、あるいは海外製品を国内で使用できます。

容量 **1.0 KVA**  
入カ→出カ  
AC100V・120V・200V・220V・240V→  
**AC100v/120v/200v/220v/240v**



**SU-1000** (A2プラグ 平ピン)

質量:7.7kg  
サイズ:W160×D220×H160mm

元払発送単位: 2 標準価格(税別) **79,200円**

容量 **1.5 KVA**  
入カ→出カ  
AC100V・120V・200V・220V・240V→  
**AC100v/120v/200v/220v/240v**



**SU-1500** (A2プラグ 平ピン)

質量:10kg  
サイズ:W160×D220×H180mm

元払発送単位: 2 標準価格(税別) **84,600円**

AGシリーズ

世界中の電気製品が国内で使えるマルチコンセント付。電源環境の違いに、もう悩まない。

容量 **1.0 KVA**  
入カ→出カ  
AC100V→  
**AC100v/110v/120v/200v/220v/240v**



**AG-1000N** (100V 接地2P ポッキン付)

質量:9.0kg  
サイズ:W170×D190×H183mm

元払発送単位: 2 標準価格(税別) **97,200円**

AGシリーズ

世界中の電気製品が国内で使えるマルチコンセント付。電源環境の違いに、もう悩まない。

容量 **1.5 KVA**  
入カ→出カ  
AC100V→  
**AC100v/110v/120v/200v/220v/240v**



**AG-1500N** (100V・接地2Pポッキン付)

質量:11.5kg  
サイズ:W170×D190×H183mm

元払発送単位: 2 標準価格(税別) **114,000円**

海外旅行用3点プラグセット

国内用プラグを海外プラグに変換



Oプラグ

B-3プラグ

BFプラグ

**AP-3**

元払発送単位: 15 標準価格(税別) **8,200円**

# 充電器・ 電源装置

## 急速充電器

普通乗用車や小型農機など充電・セルスタートに  
農閑期で放置された農機・自動車・保管バッテリーの定期充電や緊急始動!

12V専用 最大セルスタート時電流 40A 適応バッテリー容量 26Ah~60Ah



**NB-40**  
質量:4.5kg  
サイズ:W200×D190×H125mm

元払発送単位:2 標準価格(税別) **45,600円**

12V専用 最大セルスタート時電流 50A 適応バッテリー容量 26Ah~80Ah



**NB-50**  
質量:6.2kg  
サイズ:W202×D175×H155mm

元払発送単位:2 標準価格(税別) **60,000円**

## 急速充電器

普通乗用車や小型農機など  
充電・セルスタートに

12V専用 最大セルスタート時電流 60A タイマー内蔵 適応バッテリー容量 26Ah~80Ah



**NB-60**  
質量:6.4kg  
サイズ:W202×D175×H155mm

元払発送単位:2 標準価格(税別) **75,600円**

大型ガソリン車や大型農機など簡単充電・一発セルスタート。

12V/24V兼用 最大セルスタート時電流 120A 適応バッテリー容量 35Ah~120Ah



**NB-120**  
質量:11.5kg  
サイズ:W260×D235×H230mm

元払発送単位:1 標準価格(税別) **130,800円**

12V/24V兼用 最大セルスタート時電流 150A タイマー内蔵 適応バッテリー容量 35Ah~120Ah



**NB-150**  
質量:12.0kg  
サイズ:W260×D235×H230mm

元払発送単位:1 標準価格(税別) **141,600円**

## 急速充電器

大型ガソリン車や大型農機など簡単  
充電・一発セルスタート。

12V/24V兼用 最大セルスタート時電流 200A タイマー内蔵 適応バッテリー容量 50Ah~200Ah



**NB-200**  
質量:21.7kg  
サイズ:W260×D315×H230mm

元払発送単位:1 標準価格(税別) **234,000円**

## ブースター付全自動充電器

12V・24V(切替式)充電電圧が選べる全自動充電器  
150Aセルスターター機能付!

12V/24V兼用 最大セルスタート時電流 150A 適応バッテリー容量 26Ah~120Ah



**ANB-1224S**  
質量:13.3kg  
サイズ:W260×D255×H230mm

元払発送単位:1 標準価格(税別) **184,800円**

## 自動充電器

12V/24Vのバッテリーを完全自動充電!

12V/24V兼用 適応バッテリー容量 26Ah~120Ah



**ANB-1224**  
質量:11.0kg  
サイズ:W260×D226×H230mm

元払発送単位:1 標準価格(税別) **139,800円**

## 全自動バッテリーチャージャー

接続したままでも過充電することなく  
満充電を維持!

適応バッテリー容量  
12V/24V/36V/48V  
30Ah~450Ah



**ANB-1248V2**  
質量:4.5kg  
サイズ:W223×D300×H101mm

元払発送単位:1 標準価格(税別) **150,000円**

## エンジンスターター ビッグバンSS

事前の充電要らずでエンジンを始動!ディーゼル  
24V15000cc大型トラックも一発始動!

セルスタート電流  
(12V) 1200A  
(24V) 700A

ピーク電流  
(12V) 2000A  
(24V) 1400A

始動目安  
(12Vガソリン車) 8000cc迄  
(12Vディーゼル車) 6000cc迄  
(24Vディーゼル車) 15000cc迄



**AS-C1224V-2000A**  
質量:6.5kg サイズ:W370×D178×H412mm(突起除く)  
元払発送単位:1 標準価格(税別) **200,000円**

## エンジンスターター ビッグバンSSW

ビッグバンSSのキャパシタ容量を2倍に!  
極寒の環境下でも始動できる!

セルスタート電流  
(12V) 1200A  
(24V) 700A

ピーク電流  
(12V) 2000A  
(24V) 1400A

始動目安  
(12Vガソリン車) 8000cc迄  
(12Vディーゼル車) 6000cc迄  
(24Vディーゼル車) 15000cc迄



**AS-C1224V-2000AW**  
質量:7.3kg サイズ:W370×D178×H412mm(突起除く)  
元払発送単位:1 標準価格(税別) **400,000円**

\*元払発送単位は、北海道・沖縄・離島などは除きます。

ビッグバンSS用延長ケーブル

ビッグバンSSの出カケーブルを1m延長できる!



AS-CEX1-RD (赤)  
AS-CEX1-BK (黒)

元払発送単位: 10 標準価格 (税別) **11,700円**

AS-CEX1-SET (赤・黒セット)

元払発送単位: 5 標準価格 (税別) **23,400円**

エンジンスターター ビッグバンF1

バッテリーあがりの大型トラック(24V 13000cc)もイッパツ始動!  
農機具・重機・普通自動車・二輪車もOK!

ピーク電流  
<12V> **600A**  
<24V> **400A**

リチウムポリマー  
**24000**  
mAh (3.7V)

始動目安  
<12Vガソリン車>  
**6000cc**迄  
<12Vディーゼル車>  
**3000cc**迄  
<24Vディーゼル車>  
**13000cc**迄

※上記はあくまでも目安です。



AS-1224JS-S

質量: 1.2kg サイズ: W90×D200×H163mm

元払発送単位: 2 標準価格 (税別) **85,000円**



AS-1224JS-S-BOX (専用ハードケース入)

質量: 総質量: 2.6kg (本体: 1.2kg, ケース: 1.0kg)

サイズ: 本体: W90×D200×H163mm,  
ケース: W422×D120×H312mm

元払発送単位: 2 標準価格 (税別) **90,000円**

ビッグバンF1用 ハードケース



AS-JS-BOX

質量: 1.0kg  
サイズ: W422×D120×H312mm

元払発送単位: 10 標準価格 (税別) **5,700円**

ビッグバンF1用 バックアップケーブル シガー

12v  
専用



AS-BUC-CG (1m)

元払発送単位: - 標準価格 (税別) **2,200円**

ビッグバンF1用 セーフティーケーブルセット

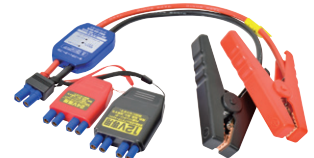

AS-BATC-S

元払発送単位: - 標準価格 (税別) **15,000円**

エンジンスターター ビッグバンR

12Vディーゼル車3000ccクラスも一発始動!

12v  
専用

ピーク電流  
**420A**

リチウムポリマー  
**18000**  
mAh (3.7V)

始動目安  
<12Vガソリン車>  
**5000cc**迄  
<12Vディーゼル車>  
**3000cc**迄

※上記は、あくまでも目安です。



AS-12JS-18AH

質量: 本体: 678g, 総質量: 1.2kg  
サイズ: 本体: W226×D91×H30mm,  
収納用ポーチ: W252×D121×H87mm

元払発送単位: 4 標準価格 (税別) **45,500円**

DC/AC正弦波インバーター300W

電源のない現場でも車やバッテリーから100Vが使える。

最大出力  
**300w**

入カ→出カ  
<R-300N-A>  
**DC12v-AC100v**  
<R-300N-B>  
**DC24v-AC100v**

R-300N-A

質量: 1.6kg  
サイズ: W124×D233×H62mm

元払発送単位: 1 標準価格 (税別) **99,600円**

R-300N-B

質量: 1.6kg  
サイズ: W124×D233×H62mm

元払発送単位: 1 標準価格 (税別) **102,000円**



DC/AC正弦波インバーター600W

電源のない現場でも車やバッテリーから100Vが使える。

最大出力  
**600w**

入カ→出カ  
<R-A600N-A>  
**DC12v-AC100v**  
<R-A600N-B>  
**DC24v-AC100v**

R-A600N-A

質量: 2.8kg  
サイズ: W224×D252×H92mm

元払発送単位: 1 標準価格 (税別) **136,800円**

R-A600N-B

質量: 2.8kg  
サイズ: W224×D252×H92mm

元払発送単位: 1 標準価格 (税別) **139,200円**



DC/AC正弦波インバーター650W

電源のない現場でも車やバッテリーから100Vが使える。USB出力も搭載!

最大出力  
**650w**

入カ→出カ  
DC24V→  
<AC> **100v**  
<USB> **5v/2.1A**

R-L650-B

質量: 1.7kg  
サイズ: W232×D175×H74mm (突起除く)

元払発送単位: 1 標準価格 (税別) **40,000円**



照明  
溶接機  
トランス  
充電器・電磁装置  
環境商品  
便利商品  
コードリール  
延長コード

充電器・電源装置

急速充電器

自動充電器

エンジン  
スターター

インバーター

コンバーター

直流安定化  
電源装置

交流定電圧  
電源装置

ポータブル  
電源

### DC/AC正弦波インバーター1000VA

電源のない現場でも車やバッテリーから100Vが使える。

入力→出力  
DC12V/24V兼用(自動切替)  
→AC100V

最大出力 2000VA  
定格出力 1000VA



**NE-INV1000-1M**  
質量:4.5kg  
サイズ:W200×D364×H75mm(突起除く)  
元払発送単位:1 標準価格(税別) **273,600円**

### DC/DCコンバーター BUシリーズ

バス・トラックなど大型車DC24Vで普通車用DC12V機器が使えます!

入力→出力  
DC24V→DC13.8V



**BU-12A**(連続定格12A)  
質量:0.85kg  
サイズ:W96×D164×H56.5mm  
元払発送単位:5 標準価格(税別) **36,000円**

**BU-20A**(連続定格20A)  
質量:1.08kg  
サイズ:W96×D194×H56.5mm  
元払発送単位:4 標準価格(税別) **45,600円**

### DC/DCコンバーター KDシリーズ

キャンピングカーやバス・トラックなどでDC12Vカーエレクトロニクス製品が使えます。

入力→出力  
DC24V→DC13.8V



**KD-103**(連続定格2A)  
質量:0.17kg  
サイズ:W80×D80×H31mm  
元払発送単位:12 標準価格(税別) **12,000円**

**KD-60G**(連続定格60A)  
質量:5.2kg  
サイズ:W241×D253×H155mm  
元払発送単位:1 標準価格(税別) **172,800円**

### AC/DCコンバーター 直流安定化電源装置

建物内で12V無線機などが使えます。

入力→出力  
AC100V→  
DC0V~15V(可変)



**DPS-1012M**(連続定格10A)  
質量:4.5kg  
サイズ:W188×D225×H128mm  
元払発送単位:3 標準価格(税別) **84,000円**

### AC/DCコンバーター 直流安定化電源装置

建物内で12V無線機などが使えます。

入力→出力  
AC95V~123V→  
DC5V~15V(可変)

入力→出力  
AC100V→  
DC0V~15V(可変)



**DPS-3012M**(連続定格30A)  
質量:2.2kg  
サイズ:W130×D230×H100mm  
元払発送単位:1 標準価格(税別) **144,000円**

**DPS-5012M**(連続定格50A)  
質量:14kg  
サイズ:W245×D280×H151mm  
元払発送単位:1 標準価格(税別) **240,000円**

### AC/DCコンバーター 直流安定化電源装置

事務所・住宅でアマチュア無線機、業務用無線機などの24V製品使用可能。

入力→出力  
AC100→DC24V



**DPS-1024H**(連続定格10A)  
質量:5.5kg  
サイズ:W188×D225×H128mm  
元払発送単位:2 標準価格(税別) **93,600円**

### AC/DCコンバーター 直流安定化電源装置

事務所・住宅でアマチュア無線機、業務用無線機などの24V製品使用可能。

入力→出力  
AC 90V~130V→  
DC10V~30V(可変)



**DPS-A3024H**(連続定格30A)  
質量:5.0kg  
サイズ:W216×D360×H136mm  
元払発送単位:1 標準価格(税別) **348,000円**

### 交流定電圧電源装置

不安定な電源を安定電源に!

入力→出力  
AC100V ±15%→  
AC100V ±2%

容量  
SVR-1000 1.0kVA  
SVR-2000 2.0kVA  
SVR-3000 3.0kVA



**SVR-1000**(サーキットブレーカ)  
質量:10.0kg サイズ:W145×D250×H180mm  
元払発送単位:1 標準価格(税別) **228,000円**

**SVR-2000**(安全ブレーカ・ポッキン付)  
質量:16.0kg サイズ:W180×D320×H230mm  
元払発送単位:1 標準価格(税別) **348,000円**

**SVR-3000**(安全ブレーカ・ポッキン付)  
質量:20.0kg サイズ:W180×D320×H230mm  
元払発送単位:1 標準価格(税別) **420,000円**

防雨型ポータブル電源拡張式 ベビーレイニーパワー徳永

複数台接続で電源容量を拡張可能!屋外でも安心の防雨設計。

出力  
〈AC〉100V/1600W  
バッテリー接続数  
5台まで  
屋外用



リチウムイオン  
1587 Wh



LPE-EX3200LW

(バッテリー・インバーターセット)  
総質量:30.8kg(接続ケーブル含む)

元払発送単位:1 標準価格(税別) **670,000円**

LPE-EX3200B

(バッテリー単品)  
質量:15.3kg

元払発送単位:1 標準価格(税別) **350,000円**

LPE-EX3200

(インバーター単品)  
質量:14.9kg

元払発送単位:1 標準価格(税別) **320,000円**

ポータブル電源 ごっつ!! エネル2000

大容量2000W、安全なリフェバッテリー!

出力  
〈AC〉100V/2000W  
〈USB〉18W×2  
5V/2.4A×8  
100W×2  
〈DC〉12V/10A  
12V/5A



リチウムイオン  
1966 Wh

LPE-E3800L

質量:24.2kg  
サイズ:W390×D285×H275mm

元払発送単位:1 標準価格(税別) **500,000円**

防雨型ポータブル電源 レイニーパワー徳永1600

屋外型、大容量1600W、安全なリフェバッテリー!

出力  
〈AC〉100V/1600W  
リチウムイオン  
1587 Wh  
屋外用



LPE-E3200LW

質量:20.2kg  
サイズ:W406×D316×H273mm

元払発送単位:1 標準価格(税別) **500,000円**

ポータブル電源 めっさ!! エネル1000

大容量1000W、安全なリフェバッテリー

出力  
〈AC〉100V/1000W  
〈USB〉18W×2  
5V/2.4A×8  
100W×2  
〈DC〉12V/10A  
12V/5A



リチウムイオン  
1041 Wh

LPE-E2000LN

質量:13.9kg  
サイズ:W390×D285×H228mm

元払発送単位:1 標準価格(税別) **200,000円**

ポータブル電源 パワーバンク1000

大容量1000W、安全なリフェバッテリー!

出力  
〈AC〉100V/1000W  
〈USB〉5V/3.1A  
5V~9V/2A  
〈DC〉12V/7A



リチウムイオン  
1048 Wh

LPE-R1000L

質量:16.4kg  
サイズ:W395×D217×H288mm

元払発送単位:1 標準価格(税別) **400,000円**

ポータブル電源 ピンパン

コンパクトサイズで250W使える、  
頼れるポータブル電源

出力  
〈AC〉100V/250W  
〈DC〉12V/5A (MAX)  
〈USB〉5V/3.1A (MAX)



リチウムイオン  
243 Wh

LPE-R250L2

質量:2.9kg  
サイズ:W100×D257×H156mm

元払発送単位:2 標準価格(税別) **85,500円**

ソーラーパネル 200W

アウトドアや災害時の停電でも  
電源なしで充電できる!

適応機種  
LPE-EX3200LW  
LPE-E3800L  
LPE-E3200LW  
LPE-R1000L



出力  
200W

充電時間  
12h

LPE-SO200V3

質量:6.5kg  
サイズ:W2257×D32×H538mm(使用時)

元払発送単位:1 標準価格(税別) **100,000円**

ソーラーパネル 100W

アウトドアや災害時の停電でも  
電源なしで充電できる!

出力  
100W  
充電時間  
8h



適応機種  
LPE-R250L

LPE-SO100

質量:4.4kg  
サイズ:W1967×D6×H404mm(使用時)

元払発送単位:3 標準価格(税別) **65,000円**

ポータブル電源用ソーラー分岐ケーブル

ソーラーパネルを2台繋いで  
充電時間を短縮!

適応機種  
LPE-EX3200LW  
LPE-E3800L  
LPE-E3200LW



LPE-TWC

元払発送単位:- 標準価格(税別) **10,000円**

ポータブルキャリア

ポータブル電源をラクラク移動!  
スッキリ畳めて収納できる!

適応機種  
LPE-E3800L  
LPE-E3200LW  
LPE-R1000L



LPE-C

質量:4.2kg  
サイズ:W473×D470×H1000mm(使用時)  
W391×D120×H630mm(折りたたみ時)

元払発送単位:1 標準価格(税別) **20,000円**

照明  
溶接機  
トランス  
充電器・電線装置  
環境商品  
便利商品  
コードリール  
延長コード

充電器・電源装置

急速充電器

自動充電器

エンジン  
スターター

インバーター

コンバーター

直流安定化  
電源装置

交流定電圧  
電源装置

ポータブル  
電源

# 環境商品

気化式冷風・加湿機 オゾン100  
オゾン(O<sub>3</sub>)で消臭・除菌!!

有効貯水量 連続運転時間  
**20L** **7~9h**

冷却範囲 三段階切替式(強・中・弱)  
**15~30m**

アイスボックス付 指入れ防止ネット内蔵



**CF-100I-OZ**  
質量:12kg  
サイズ:W507×D373×H868mm  
元払発送単位:1 標準価格(税別) **120,000円**

オゾン発生装置  
「オゾン」交換用部品!  
約1年での交換を推奨しています!



**CF-OZ01**  
元払発送単位:- 標準価格(税別) **7,100円**

UVランプ  
「オゾン」交換用部品!  
約1年での交換を推奨しています!



**CF-UV01**  
元払発送単位:- 標準価格(税別) **6,000円**

気化式冷風・加湿機 オゾン300  
オゾン(O<sub>3</sub>)で消臭・除菌!!

有効貯水量 連続運転時間  
**65L** **7.5~11h**

冷却範囲 三段階切替式(強・中・弱)  
**30~50m**

アイスボックス付 指入れ防止ネット内蔵



**CF-300IT-OZ**  
質量:34kg  
サイズ:W720×D510×H1436mm  
元払発送単位:1 標準価格(税別) **222,000円**

気化式冷風・加湿機 オゾン290  
オゾン(O<sub>3</sub>)で消臭・除菌!!

有効貯水量 連続運転時間  
**65L** **7~10.5h**

冷却範囲 三段階切替式(強・中・弱)  
**50~60m**

指入れ防止ネット内蔵



**CF-290N-OZ**  
質量:35.3kg  
サイズ:W850×D545×H1380mm  
元払発送単位:1 標準価格(税別) **190,000円**

紹介動画はこちら

保冷パック  
保冷パック、予備・交換に

適応機種  
CF-300IT-OZ  
CF-200IT-OZ  
CF-100I-OZ



**CF-ICE-200**  
元払発送単位:- 標準価格(税別) **1,200円**

冷却エレメント  
「オゾン」交換用冷却エレメント!  
約3年での交換を推奨しています!



**CF-300N-EL**(CF-300用 背面/側面兼用)  
元払発送単位:- 標準価格(税別) **3,500円**

**CF-200N-EL-BK**(CF-200用 背面用)  
元払発送単位:- 標準価格(税別) **3,500円**

**CF-200N-EL-SI**(CF-200用 側面用)  
元払発送単位:- 標準価格(税別) **3,500円**

**CF-EL**(CF-290N用)  
元払発送単位:- 標準価格(税別) **20,000円**

気化式冷風・加湿機 オゾン200  
オゾン(O<sub>3</sub>)で消臭・除菌!!

有効貯水量 連続運転時間  
**38L** **6~9.5h**

冷却範囲 三段階切替式(強・中・弱)  
**20~40m**

アイスボックス付 指入れ防止ネット内蔵



**CF-200IT-OZ**  
質量:18.4kg  
サイズ:W610×D410×H1085mm  
元払発送単位:1 標準価格(税別) **171,000円**

保管用カバー  
保管時に便利なカバー!



※本体は付属しておりません。

**CF-C**  
元払発送単位:10 標準価格(税別) **10,800円**

殺菌・消臭剤  
「オゾン」の消臭対策に!



**CF-SS**(2個入)  
元払発送単位:- 標準価格(税別) **2,000円**

## スポットクーラー2.5

扱いやすさと冷却力を備えたバランスモデル

定格電圧 <b>100V</b>	冷房能力		2段階 切替式
	(50Hz)	<b>2.2kW</b>	
	(60Hz)	<b>2.5kW</b>	

### SPC-25ACN

質量:37kg  
サイズ:W390×D430×H803mm(ダクト含まず)  
元払発送単位:1 標準価格(税別) **100,000円**

### SPC-25ACNS(自動首振り機能付)

質量:38kg  
サイズ:W390×D430×H803mm(ダクト含まず)  
元払発送単位:1 標準価格(税別) **122,500円**

### SPC-E25ACN(アース付)

質量:38kg  
サイズ:W390×D430×H803mm(ダクト含まず)  
元払発送単位:1 標準価格(税別) **113,000円**

### SPC-E25ACNS(アース付)(自動首振り機能付)

質量:39kg  
サイズ:W390×D430×H803mm(ダクト含まず)  
元払発送単位:1 標準価格(税別) **135,500円**



## ドレンレススポットクーラー2.5

排水作業の手間が減って使いやすい。ドレンレスタイプ!

定格電圧 <b>100V</b>	冷房能力		2段階 切替式
	(50Hz)	<b>2.2kW</b>	
	(60Hz)	<b>2.5kW</b>	

### SPC-25ACND

質量:37kg  
サイズ:W390×D430×H803mm(ダクト含まず)  
元払発送単位:1 標準価格(税別) **120,000円**

### SPC-25ACNDS(自動首振り機能付)

質量:38kg  
サイズ:W390×D430×H803mm(ダクト含まず)  
元払発送単位:1 標準価格(税別) **130,000円**

### SPC-E25ACND(アース付)

質量:38kg  
サイズ:W390×D430×H803mm(ダクト含まず)  
元払発送単位:1 標準価格(税別) **123,000円**

### SPC-E25ACNDS(アース付)(自動首振り機能付)

質量:39kg  
サイズ:W390×D430×H803mm(ダクト含まず)  
元払発送単位:1 標準価格(税別) **143,000円**



## スポットクーラー1.8

狭い空間でも、移動・設置がしやすいコンパクトタイプ!

定格電圧 <b>100V</b>	首振り <b>360°</b>	冷房能力	
		(50Hz)	<b>1.5kW</b>
		(60Hz)	<b>1.8kW</b>



### SPC-18ACN

質量:21.5kg  
サイズ:W463×D268×H545mm(ダクト含まず)  
元払発送単位:1 標準価格(税別) **80,000円**

## ドレンレススポットクーラー3.5

確実な冷却力を備えたミドルモデル

定格電圧 <b>100V</b>	冷房能力		2段階 切替式
	(50Hz)	<b>3.0kW</b>	
	(60Hz)	<b>3.5kW</b>	

### SPC-35ACD

質量:45kg  
サイズ:W428×D458×H1082mm(ダクト含まず)  
元払発送単位:1 標準価格(税別) **150,000円**

### SPC-E35ACD(アース付)

質量:46kg  
サイズ:W428×D458×H1082mm(ダクト含まず)  
元払発送単位:1 標準価格(税別) **163,000円**



## ハイブリッドクーラー FREEZA

熱交換器を水冷&空冷で冷却して排熱を抑制!少ない排熱で快適冷房!

定格電圧 <b>100V</b>	3段階 切替式	冷房能力	
		(50Hz)	<b>2.7kW</b>
		(60Hz)	<b>3.1kW</b>



### HYBC-30

質量:42kg  
サイズ:W380×D445×H1153mm  
元払発送単位:1 標準価格(税別) **250,000円**

## 大型スポットエアコン SUN GO COOL

最大50m先まで届くドッカン大風量!建設現場や物流倉庫などの大空間に対応。

定格電圧 <b>200V</b>	冷房能力	
	(50Hz)	<b>19.3kW</b>
	(60Hz)	<b>24.1kW</b>

温風・冷風  
切替式

OFFタイマー  
搭載



### SPA-240

質量:310kg  
サイズ:W800×D1780×H1725mm  
元払発送単位:1 標準価格(税別) **2,500,000円**

照明  
溶接機  
トランス  
充電器  
環境商品  
便利商品  
コードリール  
延長コード

環境商品

オゾン

スポット  
クーラー

ミスト  
ファン

工場扇

ダイナミック  
ファン

ポータブル  
スポット  
エアコン

ポータブル  
スポット  
クーラー

ハンディー  
ファン

**ジェットノズル スッポンヘッド**  
スポットクーラーに取り付けるだけで、**風速32%UPと体感温度-2℃の効果!**  
(意匠登録済)

適応機種  
スポットクーラー-1.8  
スポットクーラー-2.5  
ドレンレススポットクーラー-2.5

適応ダクト径  
φ **125・φ150**  
(他社スポットクーラーにも取付可能)



**SPC-JNSH**  
元払発送単位：10 標準価格(税別) **10,000円**

**ツインダクトアタッチメント**  
スポットクーラーの冷風を2か所に!

適応機種  
スポットクーラー-2.5  
ドレンレススポットクーラー-2.5



**SPC-TDA**  
元払発送単位：16 標準価格(税別) **5,000円**

**排熱ダクト 延長3m**  
排熱ダクトの延長に!

適応機種  
スポットクーラー-2.5  
ドレンレススポットクーラー-2.5  
ドレンレススポットクーラー-3.5



**SPC-D30H-CAN**  
元払発送単位：- 標準価格(税別) **10,400円**

**結露抑制カバー**  
スポットクーラーの結露の抑制に!

適応機種  
スポットクーラー-1.8  
スポットクーラー-2.5  
ドレンレススポットクーラー-2.5



**SPC-KYC**  
元払発送単位：24 標準価格(税別) **4,200円**

**吊下げ金具(2枚組)**  
スポットクーラー本体の吊下げに!

適応機種  
スポットクーラー-2.5  
ドレンレススポットクーラー-2.5



**SPC-H**  
元払発送単位：- 標準価格(税別) **7,500円**

**冷風ダクト**  
買い替え、交換に。

適応機種  
スポットクーラー-2.5  
ドレンレススポットクーラー-2.5



**SPC-CD**  
元払発送単位：- 標準価格(税別) **8,400円**

**排熱ダクト**  
買い替え、交換に。

適応機種  
スポットクーラー-2.5  
ドレンレススポットクーラー-2.5



**SPC-HD**  
元払発送単位：- 標準価格(税別) **7,090円**

**冷風ダクトエルボ**  
買い替え、交換に。

適応機種  
スポットクーラー-2.5  
ドレンレススポットクーラー-2.5



**SPC-L**  
元払発送単位：- 標準価格(税別) **1,900円**

**フィルター**  
買い替え、交換に。

適応機種  
スポットクーラー-2.5  
ドレンレススポットクーラー-2.5



**SPC-FL**  
元払発送単位：- 標準価格(税別) **3,000円**

**ドレンタンク4L**  
買い替え、交換に。

適応機種  
スポットクーラー-2.5



**SPC-DT**  
元払発送単位：- 標準価格(税別) **3,700円**

**大型ミストファン ミストーム**  
大風量ファンとミストの合わせ技で、より涼しく快適に!

遠心噴霧式(ノズルレス) 自動スイング(左右)30度 15段階切替式

**MSF-920**(羽根径:846mm)  
質量:47kg  
サイズ:W1180×D645×H1680mm  
元払発送単位：1 標準価格(税別) **250,000円**

**MSF-820**(羽根径:780mm)  
質量:40kg  
サイズ:W1040×D556×H1610mm  
元払発送単位：1 標準価格(税別) **220,000円**

**MSF-720**(羽根径:640mm)  
質量:35kg  
サイズ:W910×D556×H1480mm  
元払発送単位：1 標準価格(税別) **200,000円**



AC・DC兼用充電ファン 風迅 快

付属のバッテリーとAC電源のどちらでも使用できる!

羽根径  
**450**  
mm

最大風速  
〈AC〉 **402**m/min  
〈DC〉 **396**m/min

最大風量  
〈AC〉 **106**ml/min  
〈DC〉 **96**ml/min



**K-L450RE**(BAT-LI60B付属)

質量:5.9kg  
サイズ:W569×D305×H522mm

元払発送単位:1 標準価格(税別) **80,000**円

AC・DC兼用充電ファン 風迅

他社バッテリーとAC電源のどちらでも使用できる!

羽根径  
**450**  
mm

適合バッテリー  
パナソニック/ポッシュ/  
マキタ/HIKOKI  
18V/14.4V製品

最大風速  
〈AC〉 **396**m/min  
〈DC〉 **384**m/min

最大風量  
〈AC〉 **106**ml/min  
〈DC〉 **96**ml/min



**K-L450MC**(マルチチェンジャー付)

質量:4.8kg  
サイズ:W569×D296×H522mm

元払発送単位:1 標準価格(税別) **50,000**円

工場扇 三脚折りたたみ式

軽量・丈夫・折りたたためてコンパクト!

羽根径  
**450**  
mm

三段階  
切替式  
(強・中・弱)



**KO-W450E**

質量:6.0kg  
サイズ:W794×D691×H1125~1300mm

元払発送単位:- 標準価格(税別) **16,000**円

工場扇 三脚折りたたみ式

軽量・丈夫・折りたたためてコンパクト!

羽根径  
**450**  
mm

三段階  
切替式  
(強・中・弱)



**KO-NV450E**(2.8m・ポッキン付)

質量:5.2kg  
サイズ:W783×D683×H1107~1411mm

元払発送単位:10 標準価格(税別) **22,000**円

工場扇 キャスター付 床スタンド式

移動が楽々なキャスター付き!

羽根径  
**450**  
mm

三段階  
切替式  
(強・中・弱)



**K-NV450E-ST**(2.8m・ポッキン付)

質量:5.6kg  
サイズ:W633×D639×H805mm

元払発送単位:10 標準価格(税別) **28,500**円

工場扇 壁掛式

邪魔にならない壁掛けタイプ!

羽根径  
**450**  
mm

三段階  
切替式  
(強・中・弱)



引きヒモ付

**K-WNV450E**(2.8m・ポッキン付)

質量:4.2kg  
サイズ:W511×D367×H511mm

元払発送単位:10 標準価格(税別) **24,000**円

工場扇 三脚折りたたみ式

定番のロングセラー!

羽根径  
**450**  
mm

三段階  
切替式  
(強・中・弱)



**KO-450E**(2.8m・ポッキン付)

質量:7kg  
サイズ:W670×D570×H1150~1300mm

元払発送単位:10 標準価格(税別) **29,500**円

工場扇 三脚折りたたみ式【防塵型】

粉塵やゴミの侵入を防ぐ密閉型モーター採用!

羽根径  
**450**  
mm

三段階  
切替式  
(強・中・弱)



**KO-C450E**(2.8m・ポッキン付)

質量:9.8kg  
サイズ:W670×D570×H1185~1360mm

元払発送単位:10 標準価格(税別) **45,000**円

KO-C450E用 アルミ羽根

使用環境にあわせて交換!

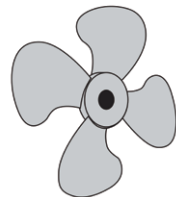

**KO-F-C450**

元払発送単位:- 標準価格(税別) **11,800**円

大型工場扇 三脚式

油気や油煙も安心のアルミ羽根!

アルミ羽根径  
**600**  
mm

三段階  
切替式  
(強・中・弱)



**K-600E**(2.8m・ポッキン付)

質量:12.5kg  
サイズ:W810×D695×H1270~1410mm

元払発送単位:4 標準価格(税別) **59,000**円

大型工場扇 三脚式【防塵型】

粉塵やゴミの侵入を防ぐ密閉型モーター採用!

アルミ羽根径  
**600**  
mm

三段階  
切替式  
(強・中・弱)



**K-C600E**(2.8m・ポッキン付)

質量:12.5kg  
サイズ:W810×D695×H1270~1410mm

元払発送単位:4 標準価格(税別) **62,000**円

ミストアタッチメント ミストブリーズ

工場扇に取付けるだけで、ミストファンに大変身!  
モバイルバッテリー・USB-AC どちらでも使用可能!

定格電圧  
**DC5v**  
屋外用

噴霧量  
(200μm) **2.5~3**L/h  
(300μm) **5.5~6**L/h



**MST-PM**

質量:400g  
サイズ:W266×D50×H234mm

元払発送単位:10 標準価格(税別) **15,000**円

照明  
溶接機  
トランス  
充電器  
環境商品  
便利商品  
コードリール  
延長コード

環境商品

オゾン

スポット  
クーラー

ミスト  
ファン

工場扇

ダイナミック  
ファン

ポータブル  
スポット  
エアコン

ポータブル  
スポット  
クーラー

ハンディー  
ファン

交換用ミストノズル(3個セット)

適応機種  
**MST-PM**



**NZ300** (300μm)  
**NZ200** (200μm)

元払発送単位: - 標準価格(税別) **940円**

ダイナミックファン500

熱気・ガス・ホコリを強制換気!  
移動ラクラクのキャスター付!

羽根径  
**500mm**

最大風速  
(50Hz) **12.2** m/s  
(60Hz) **13.7** m/s



**DF-500CA** (2m・ポッキン付)

質量: 41kg  
サイズ: W669×D477×H774mm

元払発送単位: 1 標準価格(税別) **92,500円**

ダイナミックファン300

熱気・ガス・ホコリを強制換気!  
移動ラクラクのキャスター付!

羽根径  
**300mm**

最大風速  
(50Hz) **14.7** m/s  
(60Hz) **16.6** m/s



**DF-300CA** (2m・ポッキン付)

質量: 19.6kg  
サイズ: W512×D382×H580mm

元払発送単位: 2 標準価格(税別) **45,000円**

ダイナミックファン200

熱気・ガス・ホコリを強制換気! 邪魔にならないコンパクトサイズ!

羽根径  
**200mm**

最大風速  
(50Hz) **13.1** m/s  
(60Hz) **15.7** m/s



**DF-200** (2m・ポッキン付)

質量: 9.3kg  
サイズ: W279×D358×H335mm

元払発送単位: 3 標準価格(税別) **32,000円**

フレキシブルダクト

吸気排気を離れた場所に!

ダクト長  
**5m**



**DF-F5-5M** (500mm用)

質量: 8.8kg

元払発送単位: 5 標準価格(税別) **23,000円**

**DF-F3-5M** (300mm用)

質量: 4.26kg

元払発送単位: 10 標準価格(税別) **15,000円**

**DF-F2-5M** (200mm用)

質量: 2.8kg

元払発送単位: 10 標準価格(税別) **12,000円**

ポータブルスポットエアコン ひえポカやん

夏は冷房、冬は暖房、1台2役!

風量調節  
(冷風) **4**段階  
(送風) **4**段階  
(温風) **3**段階

冷房能力  
(50Hz) **0.35** kW  
(60Hz) **0.41** kW



紹介動画はこちら



**SPA-04** (2.5m・ポッキン付)

質量: 12.2kg  
サイズ: W233×D578×H243mm (ダクト含まず)

元払発送単位: 1 標準価格(税別) **120,000円**

ひえポカやん用 送風ダクト0.5m



**SPA-D05C**

元払発送単位: - 標準価格(税別) **3,600円**

ひえポカやん用 排熱ダクト1.5m



**SPA-D15H**

元払発送単位: - 標準価格(税別) **2,700円**

ひえポカやん用 排気口アタッチメント



**SPA-ATM**

元払発送単位: - 標準価格(税別) **1,650円**

ポータブルスポットクーラー エコやん バッテリーセット

設置工事不要、どこでも快適冷房!  
猛暑・酷暑・激暑の熱中症対策に!

動作時間  
DC: 冷風  
(弱) **4.5**h  
(強) **4**h  
DC: 送風  
(弱) **40**h  
(強) **30**h

冷房能力  
**0.32** kW

二段階切替式  
(強・弱)



紹介動画はこちら



**SPCN-032BAC2** (2.3m・2Pプラグ)

質量: 9.9kg (ダクト含まず)  
サイズ: W191×D464×H355mm

元払発送単位: 1 標準価格(税別) **238,000円**

ポータブルスポットクーラー エコやん 本体のみ

設置工事不要、どこでも快適冷房!  
猛暑・酷暑・激暑の熱中症対策に!

消費電力 (50Hz/60Hz)  
AC: 冷風  
(弱) **114w/137w**  
(強) **130w/142w**  
AC: 送風  
(弱) **14.7w/14.2w**  
(強) **23w/24w**

冷房能力  
**0.32** kW

二段階切替式  
(強・弱)



**SPCN-032** (2.3m・2Pプラグ)

質量: 6.0kg (ダクト含まず)  
サイズ: W191×D465×H257mm

元払発送単位: 1 標準価格(税別) **138,000円**

エコやん用 バッテリーユニット

充電時間  
**3~4.5**h



**SPC-B20**

質量: 3.9kg  
サイズ: W159×D434×H120mm

元払発送単位: 1 標準価格(税別) **100,000円**

エコヤン用 電源・充電兼用ACアダプター2m



**SPC-AD-032**

元払発送単位：- 標準価格(税別) **46,600円**

エコヤン用 冷風ダクト1.5m



**SPC-D15C-032**

元払発送単位：- 標準価格(税別) **4,200円**

エコヤン用 排熱ダクト



**SPC-D15H-032** (1.5m)

元払発送単位：- 標準価格(税別) **3,700円**

**SPC-D30H-032** (3m)

元払発送単位：- 標準価格(税別) **6,900円**

エコヤン用 排気口アタッチメント



**SPC-ATM**

元払発送単位：- 標準価格(税別) **2,100円**

ひえポカヤン・エコヤン兼用 ショルダーベルト



**SPC-SB**

元払発送単位：- 標準価格(税別) **2,200円**

ハンディーファン アイスポット

ペルチェ素子冷感プレートで  
ピタッと優しく涼感

連続運転時間  
(強) **2.5h**  
(強+冷感プレート) **60min**

充電時間  
**2h**

三段階  
切替式  
(強・中・弱)



**HF-03-W**

質量:168g  
サイズ:W64×D55×H173mm

元払発送単位：20 標準価格(税別) **7,000円**

照明  
溶接機  
トランス  
充電器  
環境商品  
便利商品  
コードリール  
延長コード

環境商品

オゾン

スポット  
クーラー

ミスト  
ファン

工場扇

ダイナミック  
ファン

ポータブル  
スポット  
エアコン

ポータブル  
スポット  
クーラー

ハンディー  
ファン

# 便利商品

# 便利商品

## エアコンプレッサー ぴんこん

最高0.78MPaの圧縮空気が使用可能

タンク容量 <b>6L</b>	最高圧力 <b>0.78 MPa</b>	モーター出力 <b>1.5馬力 (1.12kW)</b>
吐出空気量 <b>80 L/min</b>	連続運転時間 <b>0.5h (無負荷時)</b>	



**ACP-786WH** (3m・ポッキン付)  
質量:9.5kg  
サイズ:W345×D307×H357mm  
元払発送単位: 4 標準価格(税別) **43,500円**

## エアソファベッド アラジン

ワンタッチ60秒で空気入れ完了!

防滴型



紹介動画はこちら

**ASB-01-OG** (オリーブグリーン)  
**ASB-01-SN** (サンド)  
質量:1kg  
サイズ:W800×D1970×H500mm  
元払発送単位: 5 標準価格(税別) **27,500円**

## サンシェード付チェア 焼けなイス

シェード付で西日を防ぐ、快適アウトドアチェア! (実用新案登録済)

UPF <b>50+</b>	耐荷重 約 <b>120 kg</b>
-------------------	------------------------



**NCHA-01-OG** (オリーブグリーン)  
**NCHA-01-SN** (サンド)  
質量:4.7kg(付属品含む)  
サイズ:W820×D770×H1330mm(使用時)  
W180×D190×H920mm(収納時)  
元払発送単位: 8 標準価格(税別) **13,000円**

## 2WAYテーブルチェア 座・台ちゃん

座るだけじゃない。1台2役!

耐荷重 (チェア) 約 <b>120kg</b> (テーブル) 約 <b>20kg</b>
---



**NCHA-03T-GY** (グレー)  
**NCHA-03T-NV** (ネイビー)  
質量:5.2kg  
サイズ:W545×D120×H840mm(収納時)  
W545×D615×H855mm(チェア)  
W545×D740×H750mm(テーブル)  
元払発送単位: 4 標準価格(税別) **20,000円**

## 充電式ファイバースコープ

狭い場所でも、暗い場所でも、見える!

モニター 5インチ TFIカラー液晶	動作時間 <b>5h</b>	屋外用
カメラ解像度 <b>1920×1080</b>	カメラとチューブのみ	



**IES50-1**  
総質量:1.5kg  
サイズ:本体:W131×D154×H216mm  
ケース:W261×D148×H214mm  
元払発送単位: 2 標準価格(税別) **50,000円**

## エアダスターブローワー 突風GUN イーグル

洗車後の水滴、車の窓に積もった雪、落ち葉を吹き飛ばす!

風速 <b>62.1 m/s</b>	風量 <b>11 m<sup>3</sup>/min</b>
充電時間 <b>2.5h</b>	4段階切替式 (弱・中強・ブースト)



**TPG-PI-L**  
質量:840g  
サイズ:W72×D110×H270mm  
元払発送単位: 3 標準価格(税別) **30,000円**

## エアダスターブローワー 突風GUN トムキャット

洗車後の水滴、車の窓に積もった雪、落ち葉を吹き飛ばす!

風速 <b>57.2 m/s</b>	風量 <b>4.14 m<sup>3</sup>/min</b>
充電時間 <b>5~6 h</b>	4段階切替式 (弱・中強・ブースト)



**TPG-PI-M**  
質量:419g  
サイズ:W48×D69×H158mm  
元払発送単位: 5 標準価格(税別) **18,000円**

## エアダスターブローワー 突風GUN ファントム

洗車後の水滴、車の窓に積もった雪、落ち葉を吹き飛ばす!

風速 <b>17.5 m/s</b>	風量 <b>2.33 m<sup>3</sup>/min</b>
充電時間 <b>3.5~4 h</b>	4段階切替式 (弱・中強・ブースト)



**TPG-PI-S**  
質量:230g  
サイズ:W38×D70×H143mm  
元払発送単位: 10 標準価格(税別) **7,000円**

## 防災ロッカー パワーバンクセット

もしもの備えがこの中に。

仕様
ポータブル電源 <b>1000w</b>
充電用ソーラーパネル <b>200w etc...</b>



紹介動画はこちら



**BCP-2-A**  
総質量:56.8kg  
サイズ:ロッカー:W560×D400×H960mm  
元払発送単位: 1 標準価格(税別) **827,000円**

## 防災ロッカー ピンパン2台セット

もしもの備えがこの中に。

仕様
ポータブル電源 <b>250w×2台</b>
充電用ソーラーパネル <b>100w×2枚 etc...</b>



**BCP-2-B**  
総質量:47.9kg  
サイズ:ロッカー:W560×D400×H960mm  
元払発送単位: 1 標準価格(税別) **612,000円**

## 防災ロッカー ピンパンセット

もしもの備えがこの中に。

仕様
ポータブル電源 <b>250w</b>
充電用ソーラーパネル <b>100w etc...</b>



**BCP-2-C**  
総質量:40.6kg  
サイズ:ロッカー:W560×D400×H960mm  
元払発送単位: 1 標準価格(税別) **491,000円**

### 電動工具チェッカー

4つのチェックがこれ1台で簡単に!

チェック項目

- ①アースチェック検査
- ②絶縁抵抗検査
- ③短絡検査
- ④導通検査



**KM-110**  
質量:1.8kg  
サイズ:W208×D150×H168mm  
元払発送単位:1 標準価格(税別) **106,800円**

### レーザー距離計600

登山やゴルフなどレジャーで手軽に距離測!!

計測距離 **600m**



※本製品はレジャー専用です。

**N600A**  
質量:178g(電池含)  
サイズ:W45×D125×H77mm  
元払発送単位:2 標準価格(税別) **48,000円**

## 便利商品

# 万能フッカー

### 万能フッカー500mm 丸フック付

「なんでも」束ねて、「どこでも」吊るせる!

フック径	有効結束径	
φ30	φ30・140	
連続耐荷重	破断耐荷重	
10kgf	25kgf	

**BH-500SH-BK** (ブラック)  
**BH-500SH-WH** (ホワイト)  
**BH-500SH-GY** (グレー)  
**BH-500SH-OG** (オリーブグリーン)  
**BH-500SH-SN** (サンド)  
質量:26g  
サイズ:W53×D15×H565mm  
元払発送単位:200 標準価格(税別) **410円**

### 万能フッカー500mm 単管フック付

「なんでも」束ねて、「どこでも」吊るせる!

フック径	有効結束径	
φ50	φ30・140	
連続耐荷重	破断耐荷重	
10kgf	25kgf	

**BH-500LH-BK** (ブラック)  
**BH-500LH-WH** (ホワイト)  
**BH-500LH-GY** (グレー)  
**BH-500LH-OG** (オリーブグリーン)  
**BH-500LH-SN** (サンド)  
質量:34g  
サイズ:W82×D17×H588mm  
元払発送単位:200 標準価格(税別) **460円**

### 万能フッカー400mm 丸フック付

「なんでも」束ねて、「どこでも」吊るせる!

フック径	有効結束径	
φ30	φ30・100	
連続耐荷重	破断耐荷重	
10kgf	25kgf	

**BH-400SH-BK** (ブラック)  
**BH-400SH-WH** (ホワイト)  
**BH-400SH-GY** (グレー)  
**BH-400SH-OG** (オリーブグリーン)  
**BH-400SH-SN** (サンド)  
質量:24g  
サイズ:W53×D15×H465mm  
元払発送単位:200 標準価格(税別) **350円**

### 万能フッカー400mm 単管フック付

「なんでも」束ねて、「どこでも」吊るせる!

フック径	有効結束径	
φ50	φ30・100	
連続耐荷重	破断耐荷重	
10kgf	25kgf	

**BH-400LH-BK** (ブラック)  
**BH-400LH-WH** (ホワイト)  
**BH-400LH-GY** (グレー)  
**BH-400LH-OG** (オリーブグリーン)  
**BH-400LH-SN** (サンド)  
質量:32g  
サイズ:W82×D17×H488mm  
元払発送単位:200 標準価格(税別) **410円**

### 万能フッカー300mm 丸フック付

「なんでも」束ねて、「どこでも」吊るせる!

フック径	有効結束径	
φ30	φ30・70	
連続耐荷重	破断耐荷重	
10kgf	25kgf	

**BH-300SH-BK** (ブラック)  
**BH-300SH-WH** (ホワイト)  
**BH-300SH-GY** (グレー)  
**BH-300SH-OG** (オリーブグリーン)  
**BH-300SH-SN** (サンド)  
質量:21g  
サイズ:W53×D15×H365mm  
元払発送単位:200 標準価格(税別) **290円**

### 万能フッカー300mm 単管フック付

「なんでも」束ねて、「どこでも」吊るせる!

フック径	有効結束径	
φ50	φ30・70	
連続耐荷重	破断耐荷重	
10kgf	25kgf	

**BH-300LH-BK** (ブラック)  
**BH-300LH-WH** (ホワイト)  
**BH-300LH-GY** (グレー)  
**BH-300LH-OG** (オリーブグリーン)  
**BH-300LH-SN** (サンド)  
質量:30g  
サイズ:W82×D17×H388mm  
元払発送単位:200 標準価格(税別) **350円**

### 万能フッカー 500mm 丸フック付

「なんでも」束ねて、「どこでも」吊るせる!

フック径	有効結束径	
φ30	φ30・140	
連続耐荷重	破断耐荷重	
10kgf	25kgf	

**BH-500SH** (オレンジ)  
質量:26g  
サイズ:W53×D15×H565mm  
元払発送単位:200 標準価格(税別) **410円**

### 万能フッカー 500mm 単管フック付

「なんでも」束ねて、「どこでも」吊るせる!

フック径	有効結束径	
φ50	φ30・140	
連続耐荷重	破断耐荷重	
10kgf	25kgf	

**BH-500LH** (オレンジ)  
質量:34g  
サイズ:W82×D17×H588mm  
元払発送単位:200 標準価格(税別) **460円**

**万能フッカー 400mm 丸フック付**  
「なんでも」束ねて、「どこでも」吊るせる!

フック径  $\phi 30$  有効結束径  $\phi 30 \cdot 100$

連続耐荷重 **10kgf** 破断耐荷重 **25kgf**



**BH-400SH** (オレンジ)  
質量:24g  
サイズ:W53×D15×H465mm  
元払発送単位:200 標準価格(税別) **350円**

**万能フッカー 400mm 単管フック付**  
「なんでも」束ねて、「どこでも」吊るせる!

フック径  $\phi 50$  有効結束径  $\phi 30 \cdot 100$

連続耐荷重 **10kgf** 破断耐荷重 **25kgf**



**BH-400LH** (オレンジ)  
質量:32g  
サイズ:W82×D17×H488mm  
元払発送単位:200 標準価格(税別) **410円**

**万能フッカー 300mm 丸フック付**  
「なんでも」束ねて、「どこでも」吊るせる!

フック径  $\phi 30$  有効結束径  $\phi 30 \cdot 70$

連続耐荷重 **10kgf** 破断耐荷重 **25kgf**



**BH-300SH** (オレンジ)  
質量:21g  
サイズ:W53×D15×H365mm  
元払発送単位:200 標準価格(税別) **290円**

**万能フッカー 300mm 単管フック付**  
「なんでも」束ねて、「どこでも」吊るせる!

フック径  $\phi 50$  有効結束径  $\phi 30 \cdot 70$

連続耐荷重 **10kgf** 破断耐荷重 **25kgf**



**BH-300LH** (オレンジ)  
質量:30g  
サイズ:W82×D17×H388mm  
元払発送単位:200 標準価格(税別) **350円**

**万能フッカー 250mm  $\phi 20$ フック付**  
「なんでも」束ねて、「どこでも」吊るせる!

フック径  $\phi 20$  有効結束径  $\phi 20 \cdot 50$

連続耐荷重 **3kgf** 破断耐荷重 **6kgf**



**BH-250-B**  
質量:8g  
サイズ:W37×D8×H290mm  
元払発送単位:200 標準価格(税別) **230円**

**万能フッカーオプション 丸フック**

フック径  $\phi 30$

連続耐荷重 **10kgf**

破断耐荷重 **25kgf**



**BH-SH**  
元払発送単位:500 標準価格(税別) **130円**

**万能フッカーオプション ロックフックS**

フック径  $\phi 30$

連続耐荷重 **20kgf**

破断耐荷重 **50kgf**



**BH-SK**  
元払発送単位:300 標準価格(税別) **180円**

**万能フッカーオプション 単管フック**

フック径  $\phi 50$

連続耐荷重 **10kgf**

破断耐荷重 **25kgf**



**BH-LH**  
元払発送単位:300 標準価格(税別) **210円**

**万能フッカーオプション ロックフックL**

フック径  $\phi 50$

連続耐荷重 **20kgf**

破断耐荷重 **50kgf**



**BH-LK**  
元払発送単位:300 標準価格(税別) **270円**

**万能フッカーオプション 角フック**

フック径 **30mm** (フック巾)

連続耐荷重 **10kgf**

破断耐荷重 **50kgf**



**BH-AH**  
元払発送単位:300 標準価格(税別) **210円**

**万能フッカーオプション リングフック**

フック径  $\phi 26$

連続耐荷重 **20kgf**

破断耐荷重 **50kgf**



**BH-RH**  
元払発送単位:500 標準価格(税別) **130円**

**万能フッカーオプション 万能グリップ**

フック径  $\phi 50$

連続耐荷重 **20kgf**

破断耐荷重 **40kgf**



**BH-G**  
元払発送単位:300 標準価格(税別) **270円**

万能フッカーオプション 連結ベルト

連続耐荷重  
**20kgf**  
破断耐荷重  
**50kgf**



**BH-B**

元払発送単位：300 標準価格(税別) **230円**

万能フッカーオプション 連結ジョイント

連続耐荷重  
**20kgf**  
破断耐荷重  
**50kgf**



**BH-J**

元払発送単位：500 標準価格(税別) **100円**

万能フッカーオプションワンタッチストッパー

連続耐荷重  
**20kgf**  
破断耐荷重  
**50kgf**



**BH-S**

元払発送単位：500 標準価格(税別) **130円**

万能フッカーオプション 連結ラチェット

連続耐荷重  
**10kgf**  
破断耐荷重  
**35kgf**



**BH-R**

元払発送単位：500 標準価格(税別) **130円**

万能フッカーオプション 連結ダンベル

連続耐荷重  
**20kgf**  
破断耐荷重  
**50kgf**



**BH-D**

元払発送単位：500 標準価格(税別) **100円**

万能フッカーディスプレイ 4フック

販売促進に一役買います! 見た目もスッキリ場所もとらないディスプレイ!



**DIS-BH-4H**

サイズ:W300×H500mm

元払発送単位：- **オープン価格**

照明  
溶接機  
トランス  
充電器  
環境商品  
便利商品  
コードリール  
延長コード

万能フッカー  
洗浄機  
掃除機

万能フッカー

万能フッカー  
オプション

# 便利商品

## 洗浄機・掃除機

### 高圧洗浄機 ジェットクリーナー

洗浄作業を簡単にする強力パワー、  
噴射角度も思いのまま!

最大水圧  
**11**  
MPa



吐出水量  
**295**  
L/h

常用水圧  
**6.5**  
MPa

高圧ホース長  
**10m**



紹介動画は  
こちら

**NJC110C-10M** (5m・2Pプラグ)

質量: 4.7kg  
サイズ: W328×D262×H674mm

元払発送単位: 2 標準価格(税別) **49,500円**

### 高圧洗浄機用 洗剤ノズル

高圧洗浄機の部品交換に!



**NJC-SNC110** (NJC110C用)

元払発送単位: - 標準価格(税別) **1,800円**

### 高圧洗浄機用 噴射ノズル

高圧洗浄機の部品交換に!



**NJC-FNC**

元払発送単位: - 標準価格(税別) **1,800円**

### 高圧洗浄機用 延長管

高圧洗浄機の部品交換に!



**NJC-EXPC**

元払発送単位: - 標準価格(税別) **1,800円**

### 高圧洗浄機用 トリガーガン

高圧洗浄機の部品交換に!



**NJC-GUNC**

元払発送単位: - 標準価格(税別) **4,600円**

### 高圧洗浄機用 交換ホース10m

高圧洗浄機の部品交換に!



**NJCH-10MC**

元払発送単位: - 標準価格(税別) **6,300円**

### 高圧洗浄機用 溜め水給水フィルターセット

水道の引けない場所でも溜め水を使っ  
て高圧洗浄!

ホース長  
**2m**



**NJC-WBF**

元払発送単位: 5 標準価格(税別) **17,000円**

### 高圧洗浄機用 デッキクリーナー

回転ブラシと水圧でバルコニーや  
玄関周りなどを簡単に洗浄!



**NJC-DC-V2**

元払発送単位: - 標準価格(税別) **19,400円**

### 高圧洗浄機用 ブラシノズル

高圧をかけられない場所に!  
ブラシから水が出ながら洗浄!



**NJC-BN-V2**

元払発送単位: - 標準価格(税別) **3,100円**

### 高圧洗浄機用 パイプ洗浄ホース

パイプの汚れを  
水圧で洗浄!



**NJC-PCH-15M** (15m)

元払発送単位: 5 標準価格(税別) **21,000円**

**NJC-PCH-10M** (10m)

元払発送単位: 5 標準価格(税別) **15,000円**

**NJC-PCH** (6m)

元払発送単位: 5 標準価格(税別) **10,500円**

### 業務用バキュームクリーナー

湿気を含んだゴミも吸引、丈夫で簡  
単お手入れ。

集塵容量  
**30L**



**NVC-30L-S** (5m・2Pプラグ)

質量: 8kg  
サイズ: W360×D395×H565mm

元払発送単位: 2 標準価格(税別) **40,500円**

※元払発送単位は、北海道・沖縄・離島などは除きます。

業務用バキュームクリーナー

湿気を含んだゴミも吸引、丈夫で簡単お手入れ。

集塵容量  
**20L**



**NVC-20L-S** (5m・2Pプラグ)

質量:7.5kg  
サイズ:W360×D395×H497mm

元払発送単位: 2 標準価格(税別) **32,000円**

集塵容量  
**15L**



**NVC-15L-S** (5m・2Pプラグ)

質量:7kg  
サイズ:W360×D395×H425mm

元払発送単位: 2 標準価格(税別) **25,500円**

バキュームクリーナー用 ブラシノズル

紛失・予備・交換に



**NVC-BN**

元払発送単位: - 標準価格(税別) **600円**

バキュームクリーナー用 フィルター

交換用消耗品



**NVC-FIL** (20L・30L兼用)

**NVC-FIL-15** (15L用)

元払発送単位: - 標準価格(税別) **1,800円**

バキュームクリーナー用 フィルター固定ネジ

紛失・予備・交換に



**NVC-FIL-SC**

元払発送単位: - 標準価格(税別) **300円**

バキュームクリーナー用 フィルターシート

交換用消耗品

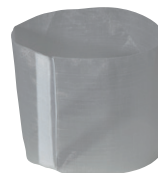

**NVC-SHEET** (20L・30L兼用)

元払発送単位: - 標準価格(税別) **400円**

**NVC-SHEET-15** (15L用)

元払発送単位: - 標準価格(税別) **350円**

バキュームクリーナー用 隙間用ノズル

紛失・予備・交換に



**NVC-GN**

元払発送単位: - 標準価格(税別) **600円**

バキュームクリーナー用 ジャバラホース



**NVC-H-5M** (5m)

元払発送単位: - 標準価格(税別) **5,800円**

**NVC-H-3M** (3m)

元払発送単位: - 標準価格(税別) **4,600円**

**NVC-H-1.5M** (1.5m) 標準付属品

元払発送単位: - 標準価格(税別) **2,300円**

バキュームクリーナー用 先端ノズルセット

紛失・予備・交換に



**NVC-N-SET**

元払発送単位: - 標準価格(税別) **720円**

爆吸クリーナー35L

細かな粉塵も吸引できる大容量パワフルクリーナー!火山灰もOK!

集塵容量  
**16L**

電線長  
**5m**

吸水容量  
**15L**  
(自動停止)



**NVC-S35L** (2Pプラグ)

質量:10.7kg  
サイズ:W394×D426×H696mm

元払発送単位: 1 標準価格(税別) **73,500円**

集塵容量  
**16L**

電線長  
**5m**

吸水容量  
**15L**  
(自動停止)



**NVC-S35LE** (ポッキン付・アース付)

質量:10.7kg  
サイズ:W394×D426×H696mm

元払発送単位: 1 標準価格(税別) **88,500円**

爆吸クリーナー用 延長管

紛失・予備・交換に



**NVC-EXP**

元払発送単位: - 標準価格(税別) **1,200円**

**NVC-EXP-F** (フック付)

元払発送単位: - 標準価格(税別) **1,300円**

照明  
溶接機  
トランス  
充電器  
環境商品  
便利商品  
コードリール  
延長コード

洗浄機・掃除機

電源式  
高圧洗浄機

バキューム  
クリーナー

爆吸  
クリーナー

爆吸クリーナー用 排気フィルター  
 交換用消耗品



**NVC-S35L-FIL**  
 元払発送単位：- 標準価格(税別) **1,800円**

爆吸クリーナー用 ブラシノズル  
 紛失・予備・交換に



**NVC-S35L-BN**  
 元払発送単位：- 標準価格(税別) **600円**

爆吸クリーナー用 床用ノズル  
 紛失・予備・交換に



**NVC-S35L-FN**  
 元払発送単位：- 標準価格(税別) **1,800円**

爆吸クリーナー用 隙間用ノズル  
 紛失・予備・交換に



**NVC-S35L-GN**  
 元払発送単位：- 標準価格(税別) **600円**

爆吸クリーナー用 家具用ノズル  
 紛失・予備・交換に



**NVC-S35L-KN**  
 元払発送単位：- 標準価格(税別) **600円**

爆吸クリーナー用 スポンジフィルター  
 交換用消耗品



**NVC-S35L-SPFIL**  
 元払発送単位：- 標準価格(税別) **1,000円**

爆吸クリーナー用 タンクフィルター  
 交換用消耗品



**NVC-S35L-TKFIL**  
 元払発送単位：- 標準価格(税別) **600円**

爆吸クリーナー用 水用ノズル  
 紛失・予備・交換に



**NVC-S35L-WN**  
 元払発送単位：- 標準価格(税別) **1,500円**

爆吸クリーナー用 ジャバラホース



**NVC-SH-5M**(5m)  
 元払発送単位：- 標準価格(税別) **6,400円**  
**NVC-SH-3M**(3m)  
 元払発送単位：- 標準価格(税別) **5,200円**  
**NVC-SH-N**(1.6m) 標準付属品  
 元払発送単位：- 標準価格(税別) **2,900円**

MEMO

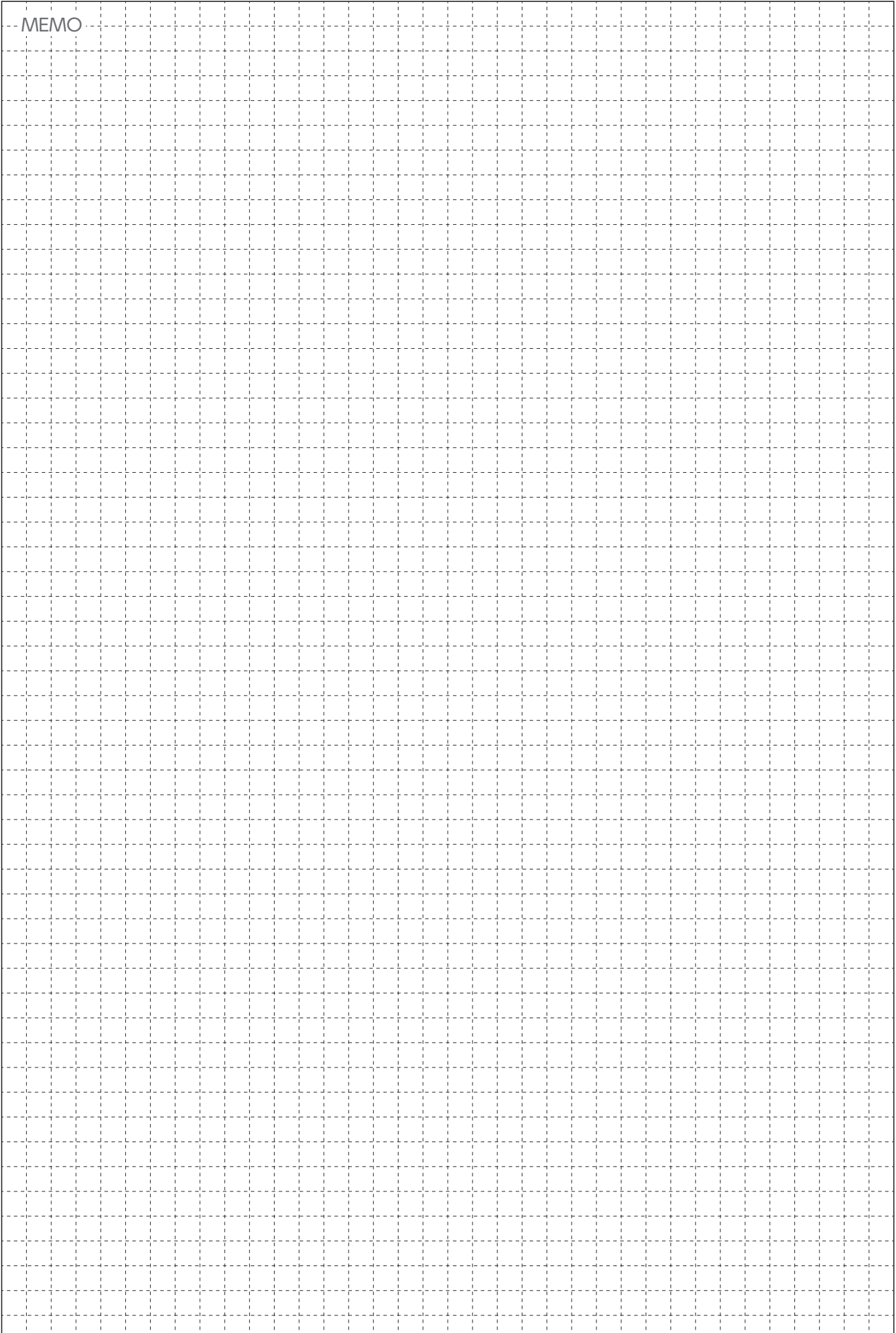

# コードリール

# 100Vコードリール

## 標準型リール 10m

スッキリ巻取り収納のコードリール!

電線長  
**10m**



**NS-104** (VCTF2.0mm<sup>2</sup>・2心)  
質量:2.6kg  
サイズ:W220×D173×H288mm  
元払発送単位: 40 標準価格(税別) **17,400円**



**NS-EB12** (VCTF2.0mm<sup>2</sup>・アース付・漏電保護専用)  
質量:2.8kg  
サイズ:W220×D173×H288mm  
元払発送単位: 4 標準価格(税別) **37,800円**

**NS-E14** (VCTF2.0mm<sup>2</sup>・アース付)  
質量:2.8kg  
サイズ:W220×D173×H288mm  
元払発送単位: 20 標準価格(税別) **21,600円**

**NS-EK12** (VCTF2.0mm<sup>2</sup>・アース付・過負荷漏電保護兼用)  
質量:2.8kg  
サイズ:W220×D173×H288mm  
元払発送単位: 4 標準価格(税別) **39,000円**

## 標準型リール 20m

スッキリ巻取り収納のコードリール!

電線長  
**20m**



**NNP-204D** (VCT2.0mm<sup>2</sup>・2心)  
質量:5.1kg  
サイズ:W275×D200×H341mm  
元払発送単位: 12 標準価格(税別) **20,400円**



**NNP-206D** (VCT2.0mm<sup>2</sup>・2心)  
質量:5.1kg  
サイズ:W275×D200×H341mm  
元払発送単位: 12 標準価格(税別) **21,600円**

**NNP-204F** (SVCT3.5mm<sup>2</sup>・2心)  
質量:6.1kg  
サイズ:W275×D200×H341mm  
元払発送単位: 6 標準価格(税別) **30,600円**

**NNP-206F** (SVCT3.5mm<sup>2</sup>・2心)  
質量:6.1kg  
サイズ:W275×D200×H341mm  
元払発送単位: 6 標準価格(税別) **31,800円**



**NNP-E24** (VCT2.0mm<sup>2</sup>・アース付)  
質量:5.6kg サイズ:W275×D200×H341mm  
元払発送単位: 10 標準価格(税別) **33,000円**



**NNP-EB24** (VCT2.0mm<sup>2</sup>・アース付・漏電保護専用)  
質量:5.7kg サイズ:W275×D200×H341mm  
元払発送単位: 6 標準価格(税別) **48,600円**



**NNP-EK24** (VCT2.0mm<sup>2</sup>・アース付・過負荷漏電保護兼用)  
質量:5.7kg サイズ:W275×D200×H341mm  
元払発送単位: 4 標準価格(税別) **49,800円**

**NNP-E24F** (SVCT3.5mm<sup>2</sup>・アース付)  
質量:7.0kg サイズ:W275×D200×H341mm  
元払発送単位: 4 標準価格(税別) **40,800円**

**NNP-EB24F** (SVCT3.5mm<sup>2</sup>・アース付・漏電保護専用)  
質量:7.2kg サイズ:W275×D200×H341mm  
元払発送単位: 2 標準価格(税別) **57,000円**

**NNP-EK24F** (SVCT3.5mm<sup>2</sup>・アース付・過負荷漏電保護兼用)  
質量:7.2kg サイズ:W275×D200×H341mm  
元払発送単位: 2 標準価格(税別) **58,200円**

## 抜止式コンセントリール 20m

通常のプラグを右に回すことで抜止効果が得られる抜止式コンセント!

電線長  
**20m**



**NNP-E24N** (VCT2.0mm<sup>2</sup>・アース付)  
質量:5.6kg  
サイズ:W275×D200×H341mm  
元払発送単位: 4 標準価格(税別) **34,800円**



**NNP-EB24N** (VCT2.0mm<sup>2</sup>・アース付・漏電保護専用)  
質量:5.7kg  
サイズ:W275×D200×H341mm  
元払発送単位: 2 標準価格(税別) **50,400円**



**NNP-EK24N** (VCT2.0mm<sup>2</sup>・アース付・過負荷漏電保護兼用)  
質量:5.7kg  
サイズ:W275×D200×H341mm  
元払発送単位: 2 標準価格(税別) **51,600円**

※元払発送単位は、北海道・沖縄・離島などは除きます。

標準型リール 30m

スッキリ巻取り収納のコードリール!

電線長  
30m



**NR-304D** (VCT1.25mm・2心・ランプ無)  
質量:5.0kg サイズ:W250×D185×H316mm  
元払発送単位:40 標準価格(税別) **21,600円**



**NNP-304D** (VCT2.0mm・2心)  
質量:6.5kg  
サイズ:W275×D200×H341mm  
元払発送単位:20 標準価格(税別) **27,600円**



**NF-304D** (VCT2.0mm・2心)  
質量:6.6kg サイズ:W290×D210×H363mm  
元払発送単位:6 標準価格(税別) **34,800円**

**NR-304D-S** (VCT1.25mm・2心)  
質量:5.0kg サイズ:W250×D185×H316mm  
元払発送単位:40 標準価格(税別) **22,200円**

**NF-304F** (SVCT3.5mm・2心)  
質量:8.3kg サイズ:W290×D210×H363mm  
元払発送単位:4 標準価格(税別) **49,200円**



**NNP-E34** (VCT2.0mm・アース付)  
質量:7.4kg  
サイズ:W275×D220×H341mm  
元払発送単位:20 標準価格(税別) **37,800円**



**NNP-EB34** (VCT2.0mm・アース付・漏電保護専用)  
質量:7.5kg  
サイズ:W275×D220×H341mm  
元払発送単位:10 標準価格(税別) **54,000円**



**NF-E34** (VCT2.0mm・アース付)  
質量:7.4kg サイズ:W290×D210×H363mm  
元払発送単位:10 標準価格(税別) **42,000円**

**NF-E34F** (SVCT3.5mm・アース付)  
質量:9.7kg サイズ:W290×D210×H363mm  
元払発送単位:4 標準価格(税別) **58,200円**



**NF-EB34**  
(VCT2.0mm・アース付・漏電保護専用・温度センサー付)  
質量:7.5kg サイズ:W290×D210×H363mm  
元払発送単位:6 標準価格(税別) **59,400円**



**NF-EK34**  
(VCT2.0mm・アース付・過負荷漏電保護兼用・温度センサー付)  
質量:7.5kg サイズ:W290×D210×H363mm  
元払発送単位:2 標準価格(税別) **60,600円**

**NF-EB34F**  
(SVCT3.5mm・アース付・漏電保護専用)  
質量:9.8kg サイズ:W290×D210×H363mm  
元払発送単位:1 標準価格(税別) **77,400円**

**NF-EK34F**  
(SVCT3.5mm・アース付・過負荷漏電保護兼用)  
質量:9.8kg サイズ:W290×D210×H363mm  
元払発送単位:1 標準価格(税別) **78,600円**

抜止式コンセントリール 30m

通常のプラグを右に回すことで抜止効果が得られる抜止式コンセント!

電線長  
30m



**NNP-E34N** (VCT2.0mm・アース付)  
質量:7.4kg  
サイズ:W275×D220×H341mm  
元払発送単位:4 標準価格(税別) **46,200円**



**NF-E34N** (VCT2.0mm・アース付)  
質量:7.4kg  
サイズ:W290×D210×H363mm  
元払発送単位:4 標準価格(税別) **50,400円**



**NF-EB34N**  
(VCT2.0mm・アース付・漏電保護専用・温度センサー付)  
質量:7.5kg サイズ:W290×D210×H363mm  
元払発送単位:2 標準価格(税別) **68,400円**

**NF-EK34N**  
(VCT2.0mm・アース付・過負荷漏電保護兼用・温度センサー付)  
質量:7.5kg サイズ:W290×D210×H363mm  
元払発送単位:2 標準価格(税別) **69,600円**

照明  
溶接機  
トランス  
充電器  
環境商品  
便利商品  
コードリール  
延長コード

100Vリードラム

標準型  
リール

抜止式  
リール

ロック式  
リール

グッドリール

防雨・防塵型  
リール

防雨・防塵型  
抜止式リール

のびーる

びくりリール

びくりリール  
ロック式

びくりリール  
防雨・防塵型

リベアポッキン  
ドラム

空リール

ロック(引掛)式コンセントリール 30m

抜け落ちる心配がない引掛式!

電線長  
30m



**NF-E34L-15A**  
(VCT2.0mm・アース付)  
質量:7.4kg  
サイズ:W290×D210×H363mm  
元払発送単位:2 標準価格(税別) **57,000円**



**NF-EB34L-15A**  
(VCT2.0mm・アース付・漏電保護専用・温度センサー付)  
質量:7.5kg  
サイズ:W290×D210×H363mm  
元払発送単位:1 標準価格(税別) **73,200円**



**NF-EK34L-15A**  
(VCT2.0mm・アース付・過負荷漏電保護兼用・温度センサー付)  
質量:7.5kg  
サイズ:W290×D210×H363mm  
元払発送単位:1 標準価格(税別) **74,400円**

標準型リール 50m

スッキリ巻取り収納のコードリール!

電線長  
50m



**NPN-504D**(VCT2.0mm・2心)  
質量:9.6kg  
サイズ:W275×D220×H341mm  
元払発送単位:10 標準価格(税別) **42,600円**



**NF-504D**(VCT2.0mm・2心・温度センサー付)  
質量:9.5kg  
サイズ:W290×D230×H363mm  
元払発送単位:10 標準価格(税別) **48,000円**



**NDN-504F**(SVCT3.5mm・2心)  
質量:13.0kg  
サイズ:W320×D253×H389mm  
元払発送単位:1 標準価格(税別) **84,600円**



**NF-E54**(VCT2.0mm・アース付・温度センサー付)  
質量:10.8kg  
サイズ:W290×D230×H363mm  
元払発送単位:6 標準価格(税別) **58,200円**



**ND-E54**(VCT2.0mm・アース付・温度センサー付)  
質量:11.4kg  
サイズ:W320×D218×H389mm  
元払発送単位:4 標準価格(税別) **60,600円**



**NF-EB54**  
(VCT2.0mm・アース付・漏電保護専用・温度センサー付)  
質量:10.9kg  
サイズ:W290×D230×H363mm  
元払発送単位:1 標準価格(税別) **89,400円**

**NDN-E54F**(SVCT3.5mm・アース付)  
質量:15.3kg  
サイズ:W320×D253×H389mm  
元払発送単位:1 標準価格(税別) **95,400円**

**NF-EK54**  
(VCT2.0mm・アース付・過負荷漏電保護兼用・温度センサー付)  
質量:10.9kg  
サイズ:W290×D230×H363mm  
元払発送単位:1 標準価格(税別) **90,600円**

防雨・防塵型リール ナイスリール

漏電や感電の危険性が高い雨の日や湿気が多い場所では、防雨型で安心・安全!

<p>電線長 <b>20m</b></p>  <p>屋外用</p>  <p><b>NGW20-BK</b> (VCT1.25mm<sup>2</sup>・2心・黒) <b>NGW20-GY</b> (VCT1.25mm<sup>2</sup>・2心・グレー) 質量:4.1kg サイズ:W250×D185×H316mm 元払発送単位:4 標準価格(税別) <b>20,400円</b></p>	<p>電線長 <b>30m</b></p>  <p>屋外用</p>  <p><b>NGW30-BK</b> (VCT1.25mm<sup>2</sup>・2心・黒) <b>NGW30-GY</b> (VCT1.25mm<sup>2</sup>・2心・グレー) 質量:5.1kg サイズ:W250×D185×H316mm 元払発送単位:4 標準価格(税別) <b>24,000円</b></p>	<p>電線長 <b>20m</b></p>  <p>屋外用</p> <p>電線長 <b>30m</b></p>  <p><b>NGW-E20</b> (VCT1.25mm<sup>2</sup>・アース付・20m) 質量:5.0kg サイズ:W260×D224×H339mm 元払発送単位:4 標準価格(税別) <b>26,400円</b></p> <p><b>NGW-E30</b> (VCT1.25mm<sup>2</sup>・アース付・30m) 質量:6.3kg サイズ:W260×D224×H339mm 元払発送単位:4 標準価格(税別) <b>32,400円</b></p>
--	--	--

防雨・防塵型リール 20m

漏電や感電の危険性が高い雨の日や湿気が多い場所では、防雨型で安心・安全!

<p>電線長 <b>20m</b></p>  <p>屋外用</p>  <p><b>NPW-203</b> (VCT2.0mm<sup>2</sup>・2心) 質量:5.5kg サイズ:W275×D220×H341mm 元払発送単位:4 標準価格(税別) <b>30,600円</b></p> <p><b>NPW-E23</b> (VCT2.0mm<sup>2</sup>・アース付) 質量:5.9kg サイズ:W275×D220×H341mm 元払発送単位:4 標準価格(税別) <b>34,800円</b></p>	 <p><b>NPW-EK23</b> (VCT2.0mm<sup>2</sup>・アース付・過負荷漏電保護兼用) 質量:6.0kg サイズ:W275×D220×H341mm 元払発送単位:4 標準価格(税別) <b>52,200円</b></p>
 <p><b>FW-E23F</b> (SVCT3.5mm<sup>2</sup>・アース付) 質量:7.7kg サイズ:W290×D210×H363mm 元払発送単位:2 標準価格(税別) <b>55,800円</b></p> <p><b>NW-EB23</b> (VCT2.0mm<sup>2</sup>・アース付・漏電保護専用) 質量:6.6kg サイズ:W320×D218×H389mm 元払発送単位:1 標準価格(税別) <b>82,200円</b></p>	<p><b>NW-EK23</b> (VCT2.0mm<sup>2</sup>・アース付・過負荷漏電保護兼用) 質量:6.6kg サイズ:W320×D218×H389mm 元払発送単位:1 標準価格(税別) <b>83,400円</b></p>

防雨・防塵型リール 30m

漏電や感電の危険性が高い雨の日や湿気が多い場所では、防雨型で安心・安全!

<p>電線長 <b>30m</b></p>  <p>屋外用</p>  <p><b>NPW-303</b> (VCT2.0mm<sup>2</sup>・2心) 質量:6.9kg サイズ:W275×D220×H341mm 元払発送単位:4 標準価格(税別) <b>35,400円</b></p> <p><b>FW-303</b> (VCT2.0mm<sup>2</sup>・2心) 質量:7.0kg サイズ:W290×D210×H363mm 元払発送単位:4 標準価格(税別) <b>40,800円</b></p>	 <p><b>NW-E33</b> (VCT2.0mm<sup>2</sup>・アース付・温度センサー付) 質量:8.2kg サイズ:W320×D218×H389mm 元払発送単位:2 標準価格(税別) <b>76,200円</b></p> <p><b>NW-E33F</b> (SVCT3.5mm<sup>2</sup>・アース付) 質量:10.5kg サイズ:W320×D218×H389mm 元払発送単位:1 標準価格(税別) <b>100,200円</b></p>
<p><b>NPW-E33</b> (VCT2.0mm<sup>2</sup>・アース付) 質量:7.6kg サイズ:W275×D220×H341mm 元払発送単位:4 標準価格(税別) <b>42,600円</b></p> <p><b>FW-E33</b> (VCT2.0mm<sup>2</sup>・アース付) 質量:7.8kg サイズ:W290×D210×H363mm 元払発送単位:4 標準価格(税別) <b>49,800円</b></p>	



延長コード型リール のびーる 10m

電線長  
**10m**  
(1次線1m+2次線9m)



**FB10S-BK** (VCTF1.25mm<sup>2</sup>・2心)  
質量:2.7kg  
サイズ:W224×D178×H287mm  
ロット:40 標準価格(税別) **21,600円**

電線長  
**10m**  
(1次線1m+2次線9m)



**FB10S-OG** (VCTF1.25mm<sup>2</sup>・2心)  
質量:2.7kg  
サイズ:W224×D178×H287mm  
ロット:40 標準価格(税別) **21,600円**

電線長  
**10m**  
(1次線1m+2次線9m)



**FB10S-WH** (VCTF1.25mm<sup>2</sup>・2心)  
質量:2.7kg  
サイズ:W224×D178×H287mm  
ロット:40 標準価格(税別) **21,600円**

延長コード型リール(びっくりリール) 20m

コンセントのみ持っていける逆配電タイプ、高所作業・移動作業に最適!

電線長  
**20m**  
(1次線3m+2次線17m)



**RSA-20S** (VCT1.25mm<sup>2</sup>・2心・ランプ無)  
質量:4.0kg  
サイズ:W254×D201×H316mm  
元払発送単位:12 標準価格(税別) **27,000円**

電線長  
**20m**  
(1次線3m+2次線17m)



**RND-20S** (VCT2.0mm<sup>2</sup>・2心)  
質量:5.2kg サイズ:W290×D257×H364mm  
元払発送単位:6 標準価格(税別) **31,800円**

電線長  
**20m**  
(1次線3m+2次線17m)



**RND-EB20S**  
(VCT2.0mm<sup>2</sup>・アース付・漏電保護専用・温度センサー付)  
質量:5.9kg サイズ:W290×D257×H364mm  
元払発送単位:2 標準価格(税別) **55,200円**

電線長  
**20m**  
(1次線3m+2次線17m)



**RND-E20S** (VCT2.0mm<sup>2</sup>・アース付)  
質量:5.8kg サイズ:W290×D257×H364mm  
元払発送単位:4 標準価格(税別) **37,200円**

電線長  
**20m**  
(1次線3m+2次線17m)



**RND-EK20S**  
(VCT2.0mm<sup>2</sup>・アース付・過負荷漏電保護兼用・温度センサー付)  
質量:5.9kg サイズ:W290×D257×H364mm  
元払発送単位:2 標準価格(税別) **56,400円**

延長コード型リール(びっくりリール) 30m

コンセントのみ持っていける逆配電タイプ、高所作業・移動作業に最適!

電線長  
**30m**  
(1次線3m+2次線27m)



**RSA-30S** (VCT1.25mm<sup>2</sup>・2心・ランプ無)  
質量:5.1kg  
サイズ:W254×D201×H316mm  
元払発送単位:8 標準価格(税別) **30,600円**

電線長  
**30m**  
(1次線3m+2次線27m)



**RND-30S** (VCT2.0mm<sup>2</sup>・2心)  
質量:7.1kg  
サイズ:W290×D258×H364mm  
元払発送単位:4 標準価格(税別) **38,400円**

電線長  
**30m**  
(1次線3m+2次線27m)



**RND-E30S** (VCT2.0mm<sup>2</sup>・アース付)  
質量:8.0kg サイズ:W290×D258×H364mm  
元払発送単位:4 標準価格(税別) **46,800円**

電線長  
**30m**  
(1次線3m+2次線27m)



**RND-E30SF** (SVCT3.5mm<sup>2</sup>・アース付)  
質量:9.8kg サイズ:W290×D258×H364mm  
元払発送単位:2 標準価格(税別) **67,200円**

延長コード型リール(びっくりリール) 30m

コンセントのみ持っていける逆配電タイプ!漏電ブレーカー付!

電線長  
**30m**  
(1次線3m+2次線27m)



**RND-EB30S**  
(VCT2.0mm<sup>2</sup>・アース付・漏電保護専用・温度センサー付)  
質量:8.1kg サイズ:W290×D258×H364mm  
元払発送単位:1 標準価格(税別) **74,400円**

電線長  
**30m**  
(1次線3m+2次線27m)



**RND-EK30S**  
(VCT2.0mm<sup>2</sup>・アース付・過負荷漏電保護兼用・温度センサー付)  
質量:8.1kg サイズ:W290×D258×H364mm  
元払発送単位:1 標準価格(税別) **76,200円**

電線長  
**30m**  
(1次線3m+2次線27m)



**RND-EB30SF**  
(SVCT3.5mm<sup>2</sup>・アース付・漏電保護専用)  
質量:9.9kg サイズ:W290×D258×H364mm  
元払発送単位:1 標準価格(税別) **88,800円**

電線長  
**30m**  
(1次線3m+2次線27m)



**RND-EK30SF**  
(SVCT3.5mm<sup>2</sup>・アース付・過負荷漏電保護兼用)  
質量:9.9kg サイズ:W290×D258×H364mm  
元払発送単位:1 標準価格(税別) **90,000円**

延長コード型リール(びっくりリール) ロック(引掛)式コンセント 30m

コンセントのみ持っていける逆配電タイプ!抜け落ちる心配がない引掛式!

電線長  
**30m**  
(1次線3m+2次線27m)



**RND-EB30SL**  
(VCT2.0mm<sup>2</sup>・アース付・漏電保護専用・温度センサー付)  
質量:8.2kg サイズ:W290×D258×H364mm  
元払発送単位:1 標準価格(税別) **91,800円**

電線長  
**30m**  
(1次線3m+2次線27m)



**RND-EK30SL**  
(VCT2.0mm<sup>2</sup>・アース付・過負荷漏電保護兼用・温度センサー付)  
質量:8.2kg サイズ:W290×D258×H364mm  
元払発送単位:1 標準価格(税別) **93,000円**

延長コード型リール(びくりリール) 50m

コンセントのみ持っていける逆配電タイプ、高所作業・移動作業に最適!

電線長  
50m  
(1次線3m+2次線47m)



**RND-50S**  
(VCT2.0mm・2心・温度センサー付)  
質量:10.1kg  
サイズ:W290×D278×H364mm  
元払発送単位:4 標準価格(税別) **48,600円**



**RND-E50S**  
(VCT2.0mm・アース付・温度センサー付)  
質量:11.4kg  
サイズ:W290×D278×H364mm  
元払発送単位:2 標準価格(税別) **72,600円**



**RND-EB50S**  
(VCT2.0mm・アース付・漏電保護専用・温度センサー付)  
質量:11.5kg サイズ:W290×D278×H364mm  
元払発送単位:1 標準価格(税別) **91,800円**

**RND-EK50S**  
(VCT2.0mm・アース付・過負荷漏電保護兼用・温度センサー付)  
質量:11.5kg サイズ:W290×D278×H364mm  
元払発送単位:1 標準価格(税別) **93,000円**

延長コード型リール(びくりリール) 防雨・防塵型 30m

コンセントのみ持っていける逆配電タイプ!雨の日も安心の防雨型!

電線長  
30m  
(1次線3m+2次線27m)



**RBW-E30S**  
(VCT2.0mm・アース付・温度センサー付)  
質量:9.5kg  
サイズ:W320×D300×H400mm  
元払発送単位:2 標準価格(税別) **85,800円**



**RBW-EB30S**  
(VCT2.0mm・アース付・漏電保護専用・温度センサー付)  
質量:9.7kg  
サイズ:W320×D300×H400mm  
元払発送単位:1 標準価格(税別) **103,200円**



**RBW-EK30S**  
(VCT2.0mm・アース付・過負荷漏電保護兼用・温度センサー付)  
質量:9.7kg サイズ:W320×D300×H400mm  
元払発送単位:1 標準価格(税別) **104,400円**

**RBW-EK30SPN**  
(2PNCT2.0mm・アース付・過負荷漏電保護兼用・温度センサー付)  
質量:10.0kg サイズ:W320×D300×H400mm  
元払発送単位:1 標準価格(税別) **128,400円**

延長コード型リール(びくりリール) 防雨・防塵型 50m

コンセントのみ持っていける逆配電タイプ!雨の日も安心の防雨型!

電線長  
50m  
(1次線3m+2次線47m)



**RBW-E50S**  
(VCT2.0mm・アース付・温度センサー付)  
質量:12.9kg  
サイズ:W320×D300×H400mm  
元払発送単位:1 標準価格(税別) **103,200円**



**RBW-EB50S**  
(VCT2.0mm・アース付・漏電保護専用・温度センサー付)  
質量:13.1kg  
サイズ:W320×D300×H400mm  
元払発送単位:1 標準価格(税別) **120,000円**



**RBW-EK50S**  
(VCT2.0mm・アース付・過負荷漏電保護兼用・温度センサー付)  
質量:13.1kg サイズ:W320×D300×H400mm  
元払発送単位:1 標準価格(税別) **121,200円**

**RBW-EK50SPN**  
(2PNCT2.0mm・アース付・過負荷漏電保護兼用・温度センサー付)  
質量:13.7kg サイズ:W320×D300×H400mm  
元払発送単位:1 標準価格(税別) **159,600円**

延長コード型リール(びくりリール) 30m

コンセントのみ持っていける逆配電タイプ、高所作業・移動作業に最適!

電線長  
30m  
(1次線3m+2次線27m)



**RNW-E30S**  
(VCT2.0mm・アース付・先端トリプルコンセント部のみ防雨型)  
質量:7.5kg  
サイズ:W290×D258×H364mm  
元払発送単位:2 標準価格(税別) **55,800円**

リペアポッキンドラム 30m

アースクリップが交換可能なリペアポッキン仕様!

電線長  
30m



リペアポッキン



**NPW-E33RE**(VCT2.0mm・アース付)  
質量:7.6kg サイズ:W275×D220×H341mm  
元払発送単位:4 標準価格(税別) **44,400円**

**NPW-EB33RE**(VCT2.0mm・アース付・漏電保護専用)  
質量:7.7kg サイズ:W275×D220×H341mm  
元払発送単位:4 標準価格(税別) **59,000円**



**NPW-EK33RE**  
(VCT2.0mm・アース付・過負荷漏電保護兼用)  
質量:7.7kg サイズ:W275×D220×H341mm  
元払発送単位:4 標準価格(税別) **60,000円**

**NPW-EK33RE-S**  
(VCT2.0mm・アース付・過負荷漏電保護兼用・温度センサー付)  
質量:7.7kg サイズ:W275×D220×H341mm  
元払発送単位:4 標準価格(税別) **62,400円**

リペアポッキンドラム 30m

アースクリップが交換可能なリペアポッキン仕様!

電線長  
**30m**  
屋外用



リペアポッキン



**FW-E33RE** (VCT2.0mm・アース付)  
質量:7.8kg  
サイズ:W290×D210×H363mm  
元払発送単位:4 標準価格(税別) **51,600円**



**NW-EB33RE**  
(VCT2.0mm・アース付・過負荷漏電保護兼用・温度センサー付)  
質量:8.4kg  
サイズ:W320×D218×H389mm  
元払発送単位:1 標準価格(税別) **93,600円**



**NW-EK33RE**  
(VCT2.0mm・アース付・漏電保護専用・温度センサー付)  
質量:8.4kg  
サイズ:W320×D218×H389mm  
元払発送単位:1 標準価格(税別) **94,800円**

リペアポッキンドラム 50m

アースクリップが交換可能なリペアポッキン仕様!温度センサー搭載!

電線長  
**50m**  
屋外用



リペアポッキン



**FW-E53RE**  
(VCT2.0mm・アース付・温度センサー付)  
質量:11.0kg  
サイズ:W290×D230×H363mm  
元払発送単位:1 標準価格(税別) **65,400円**



**NW-EB53RE**  
(VCT2.0mm・アース付・漏電保護専用・温度センサー付)  
質量:11.8kg  
サイズ:W320×D218×H389mm  
元払発送単位:1 標準価格(税別) **106,200円**



**NW-EK53RE**  
(VCT2.0mm・アース付・過負荷漏電保護兼用・温度センサー付)  
質量:11.8kg  
サイズ:W320×D218×H389mm  
元払発送単位:1 標準価格(税別) **107,400円**

空リール コンセント無



**NS-00**  
質量:1.5kg  
サイズ:W220×D173×H288mm  
元払発送単位:8 標準価格(税別) **8,800円**



**NNP-00S**  
質量:2.0kg  
サイズ:W275×D200×H341mm  
元払発送単位:6 標準価格(税別) **9,500円**



**NF-00S**  
質量:2.2kg  
サイズ:W290×D210×H363mm  
元払発送単位:6 標準価格(税別) **11,500円**



**NR-00**  
質量:1.6kg  
サイズ:W250×D185×H316mm  
元払発送単位:8 標準価格(税別) **8,000円**



**NNP-00L**  
質量:2.1kg  
サイズ:W275×D220×H341mm  
元払発送単位:6 標準価格(税別) **9,500円**



**NF-00L**  
質量:2.2kg  
サイズ:W290×D230×H363mm  
元払発送単位:6 標準価格(税別) **11,500円**

空リール コンセント無



**ND-00**  
質量:2.5kg  
サイズ:W320×D218×H389mm  
元払発送単位:6 標準価格(税別) **14,400円**



**NDD-00**  
質量:6.5kg  
サイズ:W400×D270×H470mm  
元払発送単位:2 標準価格(税別) **47,400円**

空リール コンセント4個付



**NR-04**  
質量:1.6kg  
サイズ:W250×D185×H316mm  
元払発送単位:8 標準価格(税別) **9,800円**

**NDN-00**  
質量:2.5kg  
サイズ:W320×D253×H389mm  
元払発送単位:6 標準価格(税別) **14,400円**

**NDD-S**(ホース用)  
質量:8.0kg  
サイズ:W470×D370×H525mm  
元払発送単位:1 標準価格(税別) **60,000円**

**NF-04L**  
質量:2.2kg  
サイズ:W290×D230×H363mm  
元払発送単位:6 標準価格(税別) **13,200円**

**NDH-00**  
質量:5.2kg  
サイズ:W322×D391×H420mm  
元払発送単位:2 標準価格(税別) **36,000円**

**NDB-00**  
質量:16kg  
サイズ:W448×D336×H518mm  
元払発送単位:1 標準価格(税別) **140,000円**

**NDN-04**  
質量:2.5kg  
サイズ:W320×D253×H389mm  
元払発送単位:4 標準価格(税別) **15,600円**

# コードリール

## 200Vコードリール

### 単相200V一般型リール 30m

スッキリ巻取り収納!

電線長  
**30m**  
250V  
15A



#### NF-EB230-15A

(VCT2.0mm<sup>2</sup>・アース付・漏電保護専用)  
質量:7.6kg サイズ:W290×D210×H363mm

元払発送単位: 1 標準価格(税別) **69,600円**

#### NF-E230-15A (VCT2.0mm<sup>2</sup>・アース付)

質量:7.5kg  
サイズ:W290×D210×H363mm

元払発送単位: 2 標準価格(税別) **48,600円**

#### NF-EK230-15A

(VCT2.0mm<sup>2</sup>・アース付・過負荷漏電保護兼用)  
質量:7.6kg サイズ:W290×D210×H363mm

元払発送単位: 1 標準価格(税別) **74,400円**

### 単相200Vロック(引掛)式コンセントリール 30m

抜け落ちる心配がない引掛式!

電線長  
**30m**  
250V  
20A  
(外カギ)



#### ND-E230L-20A

(VCT2.0mm<sup>2</sup>・アース付)  
質量:8.1kg  
サイズ:W320×D218×H389mm

元払発送単位: 1 標準価格(税別) **58,200円**

#### ND-EB230L-20A

(VCT2.0mm<sup>2</sup>・アース付・漏電保護専用)  
質量:8.2kg  
サイズ:W320×D218×H389mm

元払発送単位: 1 標準価格(税別) **82,200円**

#### ND-EK230L-20A

(VCT2.0mm<sup>2</sup>・アース付・過負荷漏電保護兼用)  
質量:8.2kg  
サイズ:W320×D218×H389mm

元払発送単位: 1 標準価格(税別) **87,000円**

### 三相200V一般型リール 20m

スッキリ巻取り収納!

電線長  
**20m**  
250V  
20A



#### ND-E320-20A (SVCT2.0mm<sup>2</sup>・アース付)

質量:7.1kg サイズ:W320×D218×H389mm

元払発送単位: 2 標準価格(税別) **49,800円**

#### ND-EC320-20A (SVCT2.0mm<sup>2</sup>・アース付・過負荷漏電保護兼用)

質量:7.3kg サイズ:W320×D218×H389mm

元払発送単位: 1 標準価格(税別) **94,800円**

#### ND-E320F-20A (SVCT3.5mm<sup>2</sup>・アース付)

質量:9.2kg サイズ:W320×D218×H389mm

元払発送単位: 1 標準価格(税別) **62,400円**

#### ND-EC320F-20A (SVCT3.5mm<sup>2</sup>・アース付・過負荷漏電保護兼用)

質量:9.4kg サイズ:W320×D218×H389mm

元払発送単位: 1 標準価格(税別) **107,400円**

### 三相200Vロック(引掛)式コンセントリール 20m

抜け落ちる心配がない引掛式!

電線長  
**20m**  
250V  
20A  
(外カギ)



#### ND-E320L-20A (SVCT2.0mm<sup>2</sup>・アース付)

質量:7.1kg サイズ:W320×D218×H389mm

元払発送単位: 1 標準価格(税別) **63,600円**

#### ND-EC320L-20A (SVCT2.0mm<sup>2</sup>・アース付・過負荷漏電保護兼用)

質量:7.3kg サイズ:W320×D218×H389mm

元払発送単位: 1 標準価格(税別) **108,600円**

#### ND-E320FL-20A (SVCT3.5mm<sup>2</sup>・アース付)

質量:9.2kg サイズ:W320×D218×H389mm

元払発送単位: 1 標準価格(税別) **79,800円**

#### ND-EC320FL-20A (SVCT3.5mm<sup>2</sup>・アース付・過負荷漏電保護兼用)

質量:9.4kg サイズ:W320×D218×H389mm

元払発送単位: 1 標準価格(税別) **124,800円**

※元払発送単位は、北海道・沖縄・離島などは除きます。

三相200V一般型リール 30m

スッキリ巻取り収納!

電線長 30m  
250V  
20A



**ND-E330-20A** (SVCT2.0mm<sup>2</sup>・アース付)  
質量:9.1kg サイズ:W320×D218×H389mm  
元払発送単位:2 標準価格(税別) **62,400円**

**ND-E330F-20A** (SVCT3.5mm<sup>2</sup>・アース付)  
質量:12.3kg サイズ:W320×D218×H389mm  
元払発送単位:1 標準価格(税別) **80,400円**

**ND-EC330-20A** (SVCT2.0mm<sup>2</sup>・アース付・過負荷漏電保護兼用)  
質量:9.3kg サイズ:W320×D218×H389mm  
元払発送単位:1 標準価格(税別) **107,400円**

**ND-EC330F-20A** (SVCT3.5mm<sup>2</sup>・アース付・過負荷漏電保護兼用)  
質量:12.5kg サイズ:W320×D218×H389mm  
元払発送単位:1 標準価格(税別) **124,800円**

三相200Vロック(引掛)式コンセントリール 30m

抜け落ちる心配がない引掛式!

電線長 30m  
250V  
20A  
(外力キ)



**ND-E330L-20A** (SVCT2.0mm<sup>2</sup>・アース付)  
質量:9.1kg サイズ:W320×D218×H389mm  
元払発送単位:1 標準価格(税別) **75,000円**

**ND-E330FL-20A** (SVCT3.5mm<sup>2</sup>・アース付)  
質量:12.3kg サイズ:W320×D218×H389mm  
元払発送単位:1 標準価格(税別) **93,000円**

**ND-EC330L-20A** (SVCT2.0mm<sup>2</sup>・アース付・過負荷漏電保護兼用)  
質量:9.3kg サイズ:W320×D218×H389mm  
元払発送単位:1 標準価格(税別) **120,000円**

**ND-EC330FL-20A** (SVCT3.5mm<sup>2</sup>・アース付・過負荷漏電保護兼用)  
質量:12.5kg サイズ:W320×D218×H389mm  
元払発送単位:1 標準価格(税別) **138,000円**

三相200V逆転コンセント付リール

コンセントを差し替えるだけで動力機器を逆転に!

電線長 20m  
250V  
20A



**ND-E320R-20A** (SVCT2.0mm<sup>2</sup>・アース付・20m)  
質量:7.1kg サイズ:W320×D218×H389mm  
元払発送単位:2 標準価格(税別) **49,800円**

**ND-E330R-20A** (SVCT2.0mm<sup>2</sup>・アース付・30m)  
質量:9.1kg サイズ:W320×D218×H389mm  
元払発送単位:2 標準価格(税別) **62,400円**

三相200V一般型リール 50m

スッキリ巻取り収納!

電線長 50m  
250V  
20A



**NDN-E350-20A** (SVCT2.0mm<sup>2</sup>・アース付)  
質量:13.3kg サイズ:W320×D253×H389mm  
元払発送単位:1 標準価格(税別) **92,400円**

**NDN-EC350-20A** (SVCT2.0mm<sup>2</sup>・アース付・過負荷漏電保護兼用)  
質量:13.5kg サイズ:W320×D253×H389mm  
元払発送単位:1 標準価格(税別) **138,000円**

防雨・防塵型三相200Vリール 20m

漏電や感電の危険性が高い雨の日や湿気の多い場所では、防雨型で安心・安全!

電線長 20m  
250V  
19A



**DNW-E320-20A** (SVCT2.0mm<sup>2</sup>・アース付)  
質量:7.5kg サイズ:W320×D218×H389mm  
元払発送単位:1 標準価格(税別) **81,600円**

**DNW-E320F-20A** (SVCT3.5mm<sup>2</sup>・アース付)  
質量:9.6kg サイズ:W320×D218×H389mm  
元払発送単位:1 標準価格(税別) **94,200円**

**DNW-EC320-20A** (SVCT2.0mm<sup>2</sup>・アース付・過負荷漏電保護兼用)  
質量:7.7kg サイズ:W320×D253×H389mm  
元払発送単位:1 標準価格(税別) **127,200円**

**DNW-EC320F-20A** (SVCT3.5mm<sup>2</sup>・アース付・過負荷漏電保護兼用)  
質量:9.8kg サイズ:W320×D253×H389mm  
元払発送単位:1 標準価格(税別) **139,200円**

防雨・防塵型三相200Vリール 30m

漏電や感電の危険性が高い雨の日や湿気の多い場所では、防雨型で安心・安全!

電線長 30m  
250V  
19A



**DNW-E330-20A** (SVCT2.0mm<sup>2</sup>・アース付)  
質量:9.5kg サイズ:W320×D218×H389mm  
元払発送単位:1 標準価格(税別) **93,000円**

**DNW-E330F-20A** (SVCT3.5mm<sup>2</sup>・アース付)  
質量:12.7kg サイズ:W320×D218×H389mm  
元払発送単位:1 標準価格(税別) **111,000円**

**DNW-EC330-20A** (SVCT2.0mm<sup>2</sup>・アース付・過負荷漏電保護兼用)  
質量:9.7kg サイズ:W320×D253×H389mm  
元払発送単位:1 標準価格(税別) **138,000円**

**DNW-EC330F-20A** (SVCT3.5mm<sup>2</sup>・アース付・過負荷漏電保護兼用)  
質量:12.9kg サイズ:W320×D253×H389mm  
元払発送単位:1 標準価格(税別) **156,000円**

防雨・防塵型三相200Vリール 50m

漏電や感電の危険性が高い雨の日や湿気の多い場所では、防雨型で安心・安全!

電線長 50m  
250V  
19A



**DNW-E350-20A** (SVCT2.0mm<sup>2</sup>・アース付)  
質量:13.8kg サイズ:W320×D253×H389mm  
元払発送単位:1 標準価格(税別) **122,400円**

**DNW-EC350-20A** (SVCT2.0mm<sup>2</sup>・アース付・過負荷漏電保護兼用)  
質量:14.0kg サイズ:W320×D253×H389mm  
元払発送単位:1 標準価格(税別) **165,600円**

# コードリール

## 特殊機能リール

### デジタルBOX【DiVAディーヴァ】

電圧と電流をデジタル表示、雨の日も安心の防雨型!

電線長 **0.9m**  
屋外用



**DMB-E011W** (SVCT2.0mm・アース付)

質量:520g  
サイズ:全長930mm

元払発送単位:5 標準価格(税別) **30,600円**

### 金属センサー ドラムタイプ

工具の刃先が金属に触れると通電を遮断する「金属センサー」搭載、漏電ブレーカ付!

電線長 **30m**



**KS-EB34** (VCT2.0mm・アース付・漏電保護専用)

質量:9.5kg サイズ:W320×D345×H389mm

元払発送単位:1 標準価格(税別) **116,400円**

**KS-EK34** (VCT2.0mm・アース付・過負荷漏電保護兼用)

質量:9.5kg サイズ:W320×D345×H389mm

元払発送単位:1 標準価格(税別) **117,600円**

### コアドリル用二重絶縁接地具



**KS-E2**

接続例

元払発送単位:10 標準価格(税別) **9,600円**

### 防雨型デジタルドラム【DiVAディーヴァ】

電圧と電流をデジタル表示、雨の日も安心の防雨型、漏電ブレーカ付!

電線長 **30m**  
屋外用



**NPDMW-EB33**

(VCT2.0mm・アース付・漏電保護専用)

質量:7.8kg サイズ:W275×D220×H341mm

元払発送単位:1 標準価格(税別) **79,200円**

**NPDMW-EK33**

(VCT2.0mm・アース付・過負荷漏電保護兼用)

質量:7.8kg サイズ:W275×D220×H341mm

元払発送単位:1 標準価格(税別) **80,400円**

### 防雨型オープンリール

電線をすべて引出さなければ通電しない、安心・安全のコードリール!

電線長 **30m**  
屋外用



**PWO-EK33**

(VCT2.0mm・アース付・過負荷漏電保護兼用)

質量:8.1kg

サイズ:W275×D220×H341mm

元払発送単位:1 標準価格(税別) **97,200円**

### 金属センサー ボックスタイプ

工具の刃先が金属に触れると通電を遮断する「金属センサー」、安心安全のブレーカ付!

電線長 **3m**



**KS-EB550** (SVCT2.0mm・アース付・漏電保護専用)

質量:1.5kg サイズ:W130×D145×H75mm

元払発送単位:1 標準価格(税別) **84,600円**

**KS-550** (SVCT2.0mm・アース付・過負荷漏電保護兼用)

質量:1.5kg サイズ:W130×D145×H75mm

元払発送単位:1 標準価格(税別) **89,400円**

### マジックリール

コンセントパネルが回転しないマジックリール!

電線長 **30m**



**Z-304D** (VCT2.0mm・2心)

質量:6.7kg

サイズ:W290×D265×H363mm

元払発送単位:4 標準価格(税別) **43,800円**

### デジタルドラム【DiVAディーヴァ】

電圧と電流をデジタル表示、漏電ブレーカ付!

電線長 **30m**



**NPDM-EB34** (VCT2.0mm・アース付・漏電保護専用)

質量:7.6kg サイズ:W275×D220×H341mm

元払発送単位:1 標準価格(税別) **67,200円**

**NPDM-EK34**

(VCT2.0mm・アース付・過負荷漏電保護兼用)

質量:7.6kg サイズ:W275×D220×H341mm

元払発送単位:1 標準価格(税別) **68,400円**

### スイッチリール

ドラム側でON/OFFできるスイッチ付!

電線長 **10m**



**SW-104** (VCTF2.0mm・2心)

質量:2.4kg サイズ:W220×D173×H288mm

元払発送単位:12 標準価格(税別) **21,000円**

**SW-E13** (VCTF2.0mm・アース付)

質量:2.6kg サイズ:W220×D173×H288mm

元払発送単位:8 標準価格(税別) **25,200円**

### 二重絶縁工具専用接地具

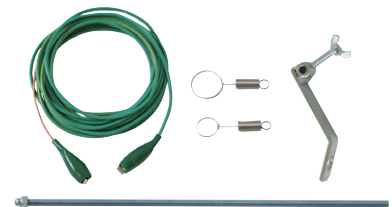

**KS-E**

接続例

元払発送単位:10 標準価格(税別) **9,600円**

マジックリール

コンセントパネルが回転しないマジックリール、漏電ブレーカー・温度センサー搭載!

電線長  
30m



**Z-EB34**(VCT2.0mm・アース付・漏電保護専用・温度センサー付)  
質量:7.9kg サイズ:W290×D265×H363mm  
元払発送単位:1 標準価格(税別) **72,000円**

**Z-EK34**(VCT2.0mm・アース付・過負荷漏電保護兼用・温度センサー付)  
質量:7.9kg サイズ:W290×D265×H363mm  
元払発送単位:1 標準価格(税別) **73,200円**

マジックびっくリール 20m

コンセントパネルが回転しない「マジックリール」と、「びっくリール(逆配電)」が1つに!

電線長  
20m  
(1次線3m+2次線17m)



**RZ-E20S**  
(VCT2.0mm・アース付)  
質量:6.5kg サイズ:W290×D265×H363mm  
元払発送単位:2 標準価格(税別) **55,200円**

**RZ-EB20S**  
(VCT2.0mm・アース付・漏電保護専用・温度センサー付)  
質量:6.6kg サイズ:W290×D265×H363mm  
元払発送単位:2 標準価格(税別) **73,200円**

マジックびっくリール 30m

コンセントパネルが回転しない「マジックリール」と、「びっくリール(逆配電)」が1つに!

電線長  
30m  
(1次線3m+2次線27m)



**RZ-30S**(VCT2.0mm・2心)  
質量:7.2kg サイズ:W290×D265×H363mm  
元払発送単位:4 標準価格(税別) **51,600円**

**RZ-E30S**(VCT2.0mm・アース付)  
質量:8.3kg サイズ:W290×D265×H363mm  
元払発送単位:2 標準価格(税別) **62,400円**

マジックびっくリール 30m

コンセントパネルが回転しない「マジックリール」と、「びっくリール(逆配電)」が1つに!

電線長  
30m  
(1次線3m+2次線27m)



**RZ-EB30S**  
(VCT2.0mm・アース付・漏電保護専用・温度センサー付)  
質量:8.4kg サイズ:W290×D265×H363mm  
元払発送単位:1 標準価格(税別) **79,200円**

**RZ-EK30S**  
(VCT2.0mm・アース付・過負荷漏電保護兼用・温度センサー付)  
質量:8.4kg サイズ:W290×D265×H363mm  
元払発送単位:1 標準価格(税別) **80,400円**

超高感度(6mA)ブレーカ付リール

ブレーカ感度6mA、温度センサー搭載!

電線長  
30m



**NFH-EK34**  
(VCT2.0mm・アース付・過負荷漏電保護兼用・温度センサー付)  
質量:7.5kg  
サイズ:W290×D210×H363mm  
元払発送単位:2 標準価格(税別) **63,000円**

超高感度(6mA)ブレーカ付リール 防雨型

ブレーカ感度6mA、雨の日も安心の防雨型、温度センサー搭載!

電線長  
30m



**NWH-EK33**  
(VCT2.0mm・アース付・過負荷漏電保護兼用・温度センサー付)  
質量:8.4kg  
サイズ:W320×D218×H389mm  
元払発送単位:1 標準価格(税別) **98,400円**

LEDラインドラム

夜間・暗間も安心のイルミネーションドラム。

電線長  
30m



**NPWL-EB33-B**(青) **NPWL-EB33-G**(緑)  
**NPWL-EB33-R**(赤) **NPWL-EB33-W**(白)  
(VCT2.0mm・アース付・漏電保護専用)  
質量:7.7kg サイズ:W275×D220×H341mm  
元払発送単位:2 標準価格(税別) **75,600円**

**NPWL-EK33-B**(青) **NPWL-EK33-G**(緑)  
**NPWL-EK33-R**(赤) **NPWL-EK33-W**(白)  
(VCT2.0mm・アース付・過負荷漏電保護兼用)  
質量:7.7kg サイズ:W275×D220×H341mm  
元払発送単位:2 標準価格(税別) **76,800円**

アースチェックリール

アースの接地が正常だとプラグが光る!目で見て接地確認!

電線長  
30m



**GNF-E34**(VCT2.0mm・アース付)  
質量:7.4kg サイズ:W290×D210×H363mm  
元払発送単位:4 標準価格(税別) **44,400円**

**GNF-EB34**(VCT2.0mm・アース付・漏電保護専用・温度センサー付)  
質量:7.5kg サイズ:W290×D210×H363mm  
元払発送単位:2 標準価格(税別) **61,800円**

**GNF-EK34**(VCT2.0mm・アース付・過負荷漏電保護兼用・温度センサー付)  
質量:7.5kg サイズ:W290×D210×H363mm  
元払発送単位:2 標準価格(税別) **63,000円**

アースチェックリール 防雨・防塵型

アースの接地が正常だとプラグが光る!目で見て接地確認!

電線長  
30m



**GNW-EK33**  
(VCT2.0mm・アース付・過負荷漏電保護兼用・温度センサー付)  
質量:8.4kg  
サイズ:W320×D218×H389mm  
元払発送単位:1 標準価格(税別) **94,800円**

分岐リール

道路工事の表示灯などに!収納に便利なリールタイプ!

電線長  
21m 30m 50m

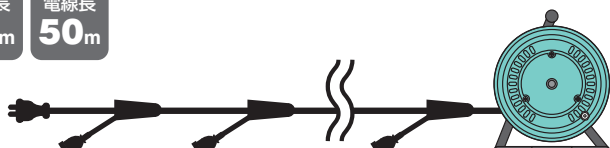

**MKD-21-10**  
(母線VCT2.0mm・支線VCTF1.25mm・2心・21m)  
サイズ:W320×D218×H389mm  
元払発送単位:2 標準価格(税別) **84,000円**

**MKD-30-10**  
(母線VCT2.0mm・支線VCTF1.25mm・2心・30m)  
サイズ:W320×D218×H389mm  
元払発送単位:2 標準価格(税別) **94,000円**

**MKD-50-10**  
(母線VCT2.0mm・支線VCTF1.25mm・2心・50m)  
サイズ:W322×D391×H420mm  
元払発送単位:2 標準価格(税別) **115,000円**

照明  
溶接機  
トランス  
充電電磁  
環境商品  
便利商品  
コードリール  
延長コード

特殊機能リール

デジタルドラム  
オープンリール  
スイッチリール  
金属センサードラム

二重絶縁接地具

マジックリール  
マジックびっくリール  
超高感度リール  
LEDラインドラム  
アースチェックリール  
分岐リール

分岐ケーブル

防塵コンセント使用リール

LEDライトリール

安心給電キット

電流コントロールリール

スピードコントローラー

### 分岐ケーブル(照明専用)

**口金E26の電球が複数同時に点灯できる分岐ケーブル!!**

電線長 **20m**



電線長 **30m**

電線長 **20m**



**T1-20-10** (母線VCT2.0mm<sup>2</sup>・支線VCT1.25mm<sup>2</sup>・2心・20m)  
元払発送単位: 4 標準価格(税別) **48,000円**

**T1-30-10** (母線VCT2.0mm<sup>2</sup>・支線VCT1.25mm<sup>2</sup>・2心・30m)  
元払発送単位: 3 標準価格(税別) **55,200円**

**EST1-20M-10L** (母線VCT2.0mm<sup>2</sup>・支線VCT0.75mm<sup>2</sup>・2心・20m)  
元払発送単位: 3 標準価格(税別) **60,000円**

**EST1-30M-10L** (母線VCT2.0mm<sup>2</sup>・支線VCT0.75mm<sup>2</sup>・2心・30m)  
元払発送単位: 2 標準価格(税別) **69,000円**

### 分岐ケーブル(電源専用)

**道路工事の表示灯などに!**

電線長 **20m**



電線長 **25m**

電線長 **30m**

**TC-23-4** (VCT2.0mm<sup>2</sup>・アース付・20m)  
元払発送単位: 4 標準価格(税別) **45,500円**

**TC-23-5** (VCT2.0mm<sup>2</sup>・アース付・25m)  
元払発送単位: 3 標準価格(税別) **55,500円**

**TC-23-6** (VCT2.0mm<sup>2</sup>・アース付・30m)  
元払発送単位: 3 標準価格(税別) **64,800円**

### 分岐ケーブル(電源専用)

**道路工事の表示灯などに!**

電線長 **20m**



電線長 **25m**

電線長 **30m**

**ESTC-20M-23-4** (VCT2.0mm<sup>2</sup>・アース付・20m)  
元払発送単位: 3 標準価格(税別) **43,800円**

**ESTC-25M-23-5** (VCT2.0mm<sup>2</sup>・アース付・25m)  
元払発送単位: 3 標準価格(税別) **54,000円**

**ESTC-30M-23-6** (VCT2.0mm<sup>2</sup>・アース付・30m)  
元払発送単位: 3 標準価格(税別) **63,600円**

### 分岐ケーブル用ポリガード60Wタイプ

**電球をガード、分岐ケーブル用オプション!**



**TR-G-WH**  
サイズ:W115×H140mm  
元払発送単位: 一 標準価格(税別) **360円**

### 分岐ケーブル用ポリガード100Wタイプ

**電球をガード、分岐ケーブル用オプション!**





**100R-Y-WH**  
**100R-Y-RD**  
サイズ:W122×H133mm  
元払発送単位: 一 標準価格(税別) **360円**

### 分岐ケーブル用ワンタッチガード

**電球をガード、分岐ケーブル用オプション!**



**ES-T1-WH**  
元払発送単位: 一 標準価格(税別) **1,000円**

### 防爆コンセント使用リール

**過酷な現場の防爆機器用コードリール**

電線長 **50m**



**EXR-150N** (3PNCT2.0mm<sup>2</sup>・アース付)  
質量:35.5kg  
サイズ:W480×D580×H600mm  
元払発送単位: 1 標準価格(税別) **492,000円**

### LEDライトリール

**コードリールとLEDライトが1つに、雨の日も安心の防雨型!**

電線長 **20m**



**SDW-E22-10W** (VCT2.0mm<sup>2</sup>・アース付)  
質量:6.5kg サイズ:W275×D232×H340mm  
元払発送単位: 1 標準価格(税別) **85,000円**

**SDW-EB22-10W** (VCT2.0mm<sup>2</sup>・アース付・漏電保護専用)  
質量:6.5kg サイズ:W275×D232×H340mm  
元払発送単位: 1 標準価格(税別) **100,000円**

**SDW-EK22-10W** (VCT2.0mm<sup>2</sup>・アース付・過負荷漏電保護兼用)  
質量:6.5kg サイズ:W275×D232×H340mm  
元払発送単位: 1 標準価格(税別) **101,500円**

### 電流コントロールリール

**使用電流を任意に設定、設定電流値以上使用した瞬間電気をストップ!**

電線長 **30m**



**FC-EB32** (VCT2.0mm<sup>2</sup>・アース付・漏電保護専用・温度センサー付)  
質量:7.9kg  
サイズ:W290×D230×H363mm  
元払発送単位: 1 標準価格(税別) **86,400円**

### 電流コントロールハンドリール

**使用電流を任意に設定、設定電流値以上使用した瞬間電気をストップ!**

電線長 **3m**



**HRC-032** (VCTF2.0mm<sup>2</sup>・2心)  
質量:1.4kg  
サイズ:W68×D120×H350mm  
元払発送単位: 3 標準価格(税別) **35,400円**

### 電流コントロールハンドリール10m

**使用電流を任意に設定、設定電流値以上使用した瞬間電気をストップ!**

電線長 **10m**



**HRC-E102** (SVCT2.0mm<sup>2</sup>・アース付)  
質量:2.5kg  
サイズ:W68×D118×H350mm  
元払発送単位: 3 標準価格(税別) **44,400円**

※元払発送単位は、北海道・沖縄・離島などは除きます。

### スピコンハンドリール3m

使用工具のトルクを落とさず回転を落とす!

電線長  
**3m**

スピードコントロール  
**20%~90%減**



**SH-032** (VCTF2.0mm・2心・ブラシモーター専用)

質量:1.2kg  
サイズ:W68×D118×H350mm

元払発送単位: 6 標準価格(税別) **21,000円**

### スピコンハンドリール10m

使用工具のトルクを落とさず回転を落とす!

電線長  
**10m**

スピードコントロール  
**20%~90%減**



**SH-E102**

(SVCT2.0mm・アース付・ブラシモーター専用)

質量:2.3kg  
サイズ:W68×D118×H350mm

元払発送単位: 6 標準価格(税別) **34,200円**

### スピコンBOX

使用工具のトルクを落とさず回転を落とす、雨の日も安心の防雨型!

電線長  
**0.9m**



スピードコントロール  
**20%~90%減**



**SPB-E011W-S**

(SVCT2.0mm・アース付・ブラシモーター専用・マグネット付)

質量:0.5kg  
サイズ:W60×D123×H68mm(全長900mm)

元払発送単位: 5 標準価格(税別) **23,400円**

### スピードコントローラ 三相200V

使用工具のトルクを落とさず回転を落とす!

電線長  
**2m**

容量  
**0.75kW**



**SC-075** (VCT2.0mm・アース付)

質量:3.5kg  
サイズ:W157×D157×H234mm

元払発送単位: 1 標準価格(税別) **127,200円**

照明  
溶接機  
トランス  
充電器  
環境商品  
便利商品

コードリール  
延長コード

特殊機能リール

デジタル  
ドラム

オープン  
リール

スイッチ  
リール

金属センサ  
ドラム

二重絶縁  
接地具

マジック  
リール

マジック  
びくリール

超高感度  
リール

LEDライン  
ドラム

アースチェック  
リール

分岐リール

分岐ケーブル

防塵コンセント  
使用リール

LEDライト  
リール

安心給電キット

電流  
コントロール  
リール

スピード  
コントローラ

# コードリール

# 自動巻リール

## オートエア

引出し巻取りラクラクの自動巻、クセや折れに強いメッシュ入りホース!

ホース長  
**14m**

常用圧力  
**1.5MPa**



**ARZ-140-10**  
(内径10×外径14.5mm)  
質量:5.7kg  
サイズ:W182×D396×H315mm(取付ブラケット除く)  
元払発送単位:4 標準価格(税別) **29,000円**



**ARZ-140-6**  
(内径6.5×外径10mm)  
質量:3.8kg  
サイズ:W155×D355×H287mm(取付ブラケット除く)  
元払発送単位:4 標準価格(税別) **23,000円**

## オートエア

引出し巻取りラクラクの自動巻、クセや折れに強いメッシュ入りホース!(AR-045-5.0を除く)

ホース長  
**10m**

常用圧力  
**1.5MPa**



**ARZ-100-8**  
(内径8.0×外径12mm)  
質量:3.7kg  
サイズ:W154×D366×H292mm(取付ブラケット除く)  
元払発送単位:4 標準価格(税別) **22,000円**

ホース長  
**25m**

常用圧力  
**1.2MPa**



**AR-250-8.0**  
(内径8.0×外径12mm)  
質量:6.8kg  
サイズ:W215×D332×H362mm  
元払発送単位:2 標準価格(税別) **47,500円**

ホース長  
**4.5m**

常用圧力  
**1.5MPa**



**AR-045-5.0**  
(内径5.0×外径8.0mm)  
質量:1.1kg  
サイズ:W64×D166×H218mm  
元払発送単位:10 標準価格(税別) **11,000円**

## オートリール

省スペースでコンパクトな自動巻、工場などで工具やハンドランプの延長に!

電線長  
**10m**



**AL-E103N**  
(VCT2.0mm・アース付・トリプルコンセント)  
質量:4.5kg  
サイズ:W158×D260×H296mm  
元払発送単位:4 標準価格(税別) **39,000円**

電線長  
**15m**



**AL-E315N**  
(三相200V・先端開放し・VCT2.0mm・アース付)  
質量:7.5kg  
サイズ:W187×D318×H396mm  
元払発送単位:2 標準価格(税別) **69,600円**

電線長  
**5m**



**AL-053**  
(VCTF1.25mm・2心・トリプルコンセント)  
質量:1.3kg  
サイズ:W71×D166×H218mm  
元払発送単位:10 標準価格(税別) **19,800円**

## 自動巻アースリール

アース時における作業上の複雑な作業が安全・簡単に!

ワイヤー長  
**15m**



**ER-3515R**  
質量:3.5kg  
サイズ:W230×D71×H226mm  
元払発送単位:1 標準価格(税別) **168,000円**

## 手動巻アースリール

アース時における作業上の複雑な作業が安全・簡単に!

コード長  
**21m**



**ER-421M**  
質量:1.7kg  
サイズ:W170×D97×H206mm  
元払発送単位:9 標準価格(税別) **24,000円**

コード長  
**18m**



**ER-820H**  
質量:2.6kg  
サイズ:W250×D230×H310mm  
元払発送単位:4 標準価格(税別) **47,400円**

MEMO

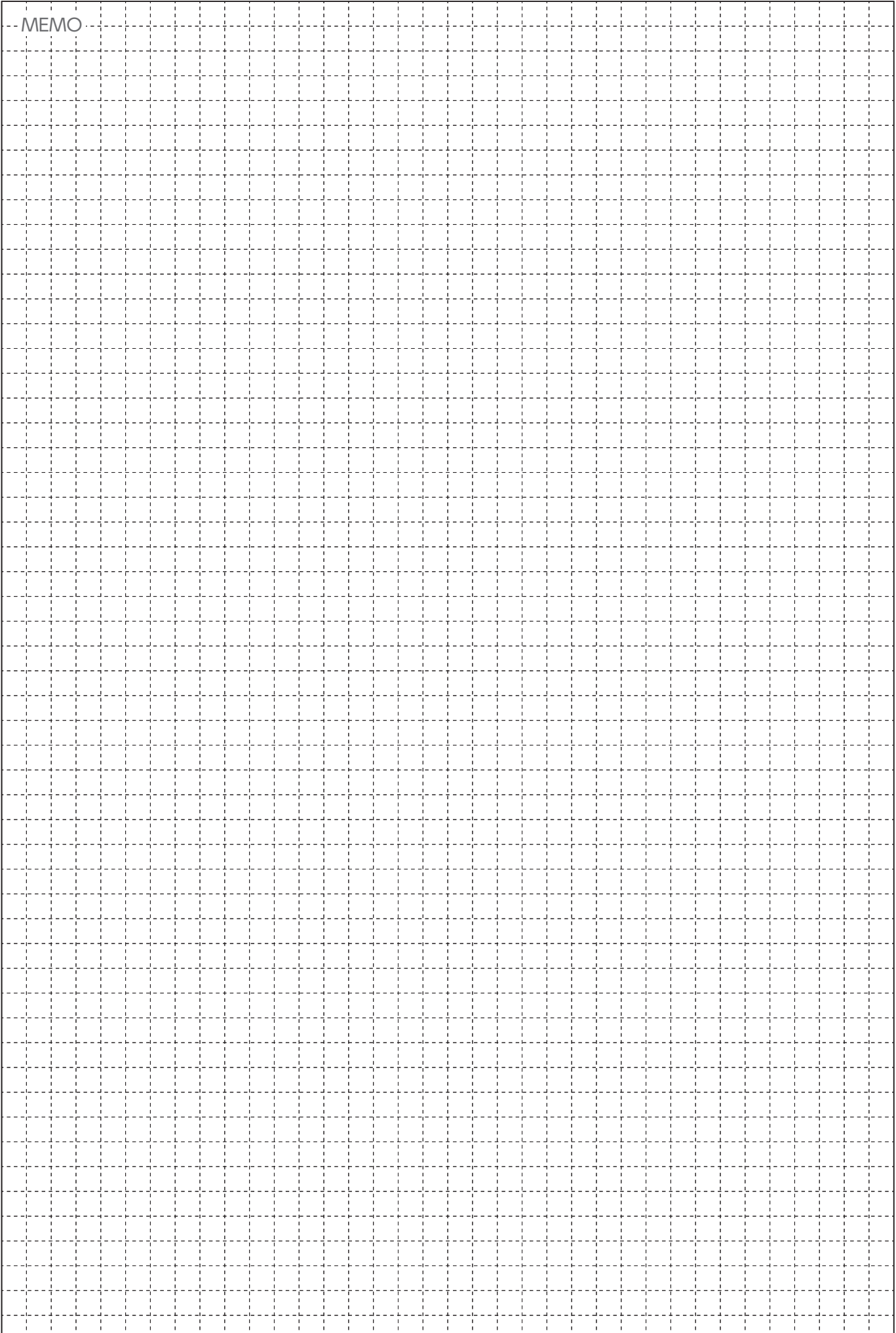

# 延長コード

# 延長コード

## ショートタップ クロス

十字トリプルコンセント!

電線長  
0.5m

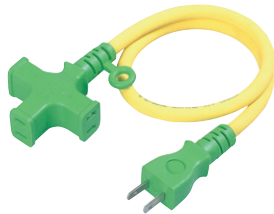

**T2-0.5S** (SVCT1.25mm・2心)  
質量:150g

元払発送単位: 40 標準価格(税別) **2,200円**

## ショートタップランプ付 クロス

コンセント部分が“ピカッ”と光る  
「ほたるコンセント」!

電線長  
0.5m

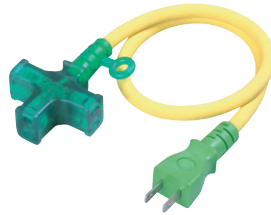

**LT2-0.5S** (SVCT1.25mm・2心)  
質量:150g

元払発送単位: 40 標準価格(税別) **2,500円**

## ショートタップランプ付 ストレート

コンセント部分が“ピカッ”と光る  
「ほたるコンセント」!

電線長  
0.5m

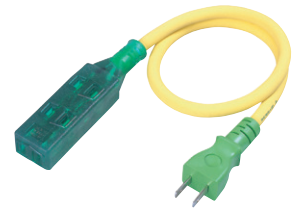

**LS2-0.5S** (SVCT1.25mm・2心)  
質量:150g

元払発送単位: 40 標準価格(税別) **2,500円**

## ショートタップ ストレート

ストレートトリプルコンセント!

電線長  
0.5m

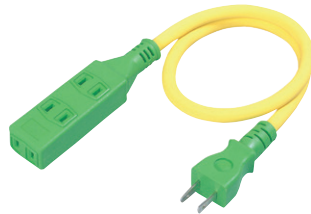

**S2-0.5S** (SVCT1.25mm・2心)  
質量:150g

元払発送単位: 40 標準価格(税別) **2,200円**

## ショートタップ L型クロス

十字トリプルコンセント!

電線長  
0.5m



**TL2-0.5S** (SVCT1.25mm・2心)  
質量:150g

元払発送単位: 40 標準価格(税別) **2,200円**

## ショートタップ L型ストレート

ストレートトリプルコンセント!

電線長  
0.5m



**SL2-0.5S** (SVCT1.25mm・2心)  
質量:150g

元払発送単位: 40 標準価格(税別) **2,200円**

## ショートタップ トリプルポッキン

トリプルコンセント!

電線長  
0.5m



**PPT-0.5E** (SVCT2.0mm・アース付)  
質量:300g

元払発送単位: 20 標準価格(税別) **7,600円**

## ショートタップ Lヘナトリプルポッキン

引張っても抜けにくく、他のコンセント  
穴を塞がないエルヘナポッキン!

電線長  
0.5m



**PPTL-0.5E** (SVCT2.0mm・アース付)  
質量:300g

元払発送単位: 20 標準価格(税別) **7,600円**

## ショートタップ 防雨型トリプルポッキン

雨の日も安心の防雨型!

電線長  
0.5m



**PPTW-0.5E** (SVCT2.0mm・アース付)  
質量:400g

元払発送単位: 20 標準価格(税別) **8,400円**

## 十字トリプル延長コード

ソフト電線使用、  
十字トリプル延長コード10m!

電線長  
10m



**MRS-10-GR** 緑  
**MRS-10-YL** 黄  
**MRS-10-OR** 橙  
**MRS-10-RD** 赤  
(SVCT1.25mm・2心)  
質量:1.2kg

元払発送単位: 20 標準価格(税別) **7,700円**

ソフト電線使用、  
十字トリプル延長コード20m!

電線長  
20m



**MRS-20-GR** 緑  
**MRS-20-YL** 黄  
**MRS-20-OR** 橙  
**MRS-20-RD** 赤  
(SVCT1.25mm・2心)  
質量:2.3kg

元払発送単位: 10 標準価格(税別) **12,600円**

※元払発送単位は、北海道・沖縄・離島などは除きます。

**トリプル延長コードランプ付 クロス**  
コンセント部分が“ピカッ”と光る  
「ほたるコンセント」!

電線長 10m  
電線長 20m

**LT2-10** (SVCT2.0mm<sup>2</sup>・2心・10m)  
質量:1.6kg  
元払発送単位: 20 標準価格(税別) **11,000円**

**LT2-20** (SVCT2.0mm<sup>2</sup>・2心・20m)  
質量:3kg  
元払発送単位: 10 標準価格(税別) **17,400円**



**トリプル延長コードランプ付 ストレート**  
コンセント部分が“ピカッ”と光る  
「ほたるコンセント」!

電線長 10m

**LS2-10** (SVCT2.0mm<sup>2</sup>・2心)  
質量:1.6kg  
元払発送単位: 20 標準価格(税別) **11,000円**



**十字トリプルポッキン延長コード**

電線長 10m 電線長 20m

**PPTVS-10E-GR** (緑)  
**PPTVS-10E-YL** (黄)  
**PPTVS-10E-BK** (黒)  
(VCT1.25mm<sup>2</sup>・アース付・10m)  
質量:1.7kg  
元払発送単位: 20 標準価格(税別) **11,800円**

**PPTVS-20E** (黒)  
(VCT1.25mm<sup>2</sup>・アース付・20m)  
質量:3.1kg  
元払発送単位: 5 標準価格(税別) **19,200円**



**十字トリプルポッキン延長コード**

電線長 10m 電線長 20m 電線長 30m

**PPT-10E-GR** (緑)  
**PPT-10E-YL** (黄)  
**PPT-10E-OR** (橙)  
**PPT-10E-BK** (黒)  
(SVCT2.0mm<sup>2</sup>・アース付・10m)  
質量:1.9kg  
元払発送単位: 10 標準価格(税別) **14,400円**

**PPT-20E-GR** (緑)  
**PPT-20E-YL** (黄)  
**PPT-20E-OR** (橙)  
**PPT-20E-BK** (黒)  
(SVCT2.0mm<sup>2</sup>・アース付・20m)  
質量:3.5kg  
元払発送単位: 5 標準価格(税別) **21,600円**

**PPT-30E** (黒)  
(SVCT2.0mm<sup>2</sup>・アース付・30m)  
質量:5.2kg  
元払発送単位: 3 標準価格(税別) **29,400円**



**十字トリプルポッキンランプ付延長コード**

電線長 10m 電線長 20m

**LPPT-10E** (SVCT2.0mm<sup>2</sup>・アース付・10m)  
質量:1.9kg  
元払発送単位: 10 標準価格(税別) **16,800円**

**LPPT-20E** (SVCT2.0mm<sup>2</sup>・アース付・20m)  
質量:3.5kg  
元払発送単位: 5 標準価格(税別) **24,000円**



**スタミナトリプルポッキン延長コード**

電線長 10m 電線長 20m

**PPTF-10E** (SVCT3.5mm<sup>2</sup>・アース付・10m)  
質量:2.7kg  
元払発送単位: 10 標準価格(税別) **23,400円**

**PPTF-20E** (SVCT3.5mm<sup>2</sup>・アース付・20m)  
質量:5.1kg  
元払発送単位: 5 標準価格(税別) **40,800円**



**レナポッキン延長コード**  
引張っても抜けにくく、他のコンセント穴  
を塞がないエルレナポッキン延長コード!

電線長 10m

**PPTL-10E** (SVCT2.0mm<sup>2</sup>・アース付)  
質量:1.9kg  
元払発送単位: 10 標準価格(税別) **14,400円**



**リペアポッキン延長コード**  
アースクリップが断線しても、  
簡単に取替え!

電線長 10m 電線長 20m

**PPT-10E-RE-G** (緑)  
**PPT-10E-RE-B** (黒)  
(SVCT2.0mm<sup>2</sup>・アース付・10m)  
質量:1.9kg  
元払発送単位: 10 標準価格(税別) **16,200円**

**PPT-20E-RE-G** (緑)  
**PPT-20E-RE-B** (黒)  
(SVCT2.0mm<sup>2</sup>・アース付・20m)  
質量:3.5kg  
元払発送単位: 5 標準価格(税別) **23,400円**



**リペアポッキン防雨型延長コード**  
アースクリップが断線しても、簡単に  
取替え、雨の日も安心の防雨型!

電線長 10m 電線長 20m

**PPTW-10E-RE** (SVCT2.0mm<sup>2</sup>・アース付・10m)  
質量:1.9kg  
元払発送単位: 10 標準価格(税別) **18,600円**

**PPTW-20E-RE** (SVCT2.0mm<sup>2</sup>・アース付・20m)  
質量:3.5kg  
元払発送単位: 5 標準価格(税別) **25,800円**



**防雨延長コード シングル**

電線長 5m 電線長 10m 電線長 20m

**SW-5** (VCT1.25mm<sup>2</sup>・2心・5m)  
質量:0.5kg  
元払発送単位: 40 標準価格(税別) **6,000円**

**SW-10** (VCT1.25mm<sup>2</sup>・2心・10m)  
質量:1kg  
元払発送単位: 20 標準価格(税別) **9,300円**

**SW-20** (VCT1.25mm<sup>2</sup>・2心・20m)  
質量:2kg  
元払発送単位: 20 標準価格(税別) **15,000円**



**防雨ポッキン延長コード シングル**  
雨の日も安心の防雨型!

電線長 5m 電線長 10m

**PSW-5E** (SVCT2.0mm<sup>2</sup>・アース付・5m)  
質量:1kg  
元払発送単位: 20 標準価格(税別) **11,000円**

**PSW-10E** (SVCT2.0mm<sup>2</sup>・アース付・10m)  
質量:1.8kg  
元払発送単位: 10 標準価格(税別) **16,200円**



照明  
溶接機  
トランス  
充電器  
環境商品  
便利商品  
コードリール  
延長コード  
ショート  
タップ  
トリプル  
延長コード  
トリプルポッキン  
延長コード  
リペアポッキン  
延長コード  
防雨  
延長コード  
防雨ポッキン  
延長コード  
三相200V  
防雨延長コード  
防雨ポッキン  
延長ケーブル  
プラグイン  
ポッキン  
ブレーカ  
プラグイン  
ポッキン  
ブレーカ  
セーフティ  
タップ  
200V防雨  
延長ケーブル  
センサー  
コード  
ハンドリール  
三相200V  
ハンドリール

延長コード

### 防雨ポッキン延長コード シングル

電線長 20m 電線長 30m



**PSW-20E** (SVCT2.0mm<sup>2</sup>・アース付・20m)  
質量:3.4kg  
元払発送単位:5 標準価格(税別) **23,400円**

**PSW-30E** (SVCT2.0mm<sup>2</sup>・アース付・30m)  
質量:5kg  
元払発送単位:3 標準価格(税別) **31,800円**

### トリプルポッキン防雨型延長コード

電線長 10m 電線長 20m



**PPTW-10E** (SVCT2.0mm<sup>2</sup>・アース付・10m)  
質量:1.9kg  
元払発送単位:10 標準価格(税別) **16,800円**

**PPTW-20E** (SVCT2.0mm<sup>2</sup>・アース付・20m)  
質量:3.5kg  
元払発送単位:5 標準価格(税別) **24,000円**

### 三相200V防雨型延長コード

電線長 5m 電線長 10m

電線長 20m



**4P20AW-5** (SVCT2.0mm<sup>2</sup>・アース付・5m)  
質量:1.3kg  
元払発送単位:6 標準価格(税別) **20,400円**

**4P20AW-10** (SVCT2.0mm<sup>2</sup>・アース付・10m)  
質量:2.3kg  
元払発送単位:6 標準価格(税別) **27,600円**

**4P20AW-20** (SVCT2.0mm<sup>2</sup>・アース付・20m)  
質量:4.3kg  
元払発送単位:4 標準価格(税別) **41,400円**

### 防雨ポッキン延長ブレーカ

電線長 1m 電線長 10m



**PBW-EBT-S**  
(SVCT2.0mm<sup>2</sup>・アース付・漏電保護専用・1m)  
質量:600g  
元払発送単位:5 標準価格(税別) **19,800円**

**PBW-EKT-S**  
(SVCT2.0mm<sup>2</sup>・アース付・過負荷漏電保護兼用・1m)  
質量:600g  
元払発送単位:5 標準価格(税別) **21,000円**

**PBW-EKT10A-S** (過負荷保護10A)  
(SVCT2.0mm<sup>2</sup>・アース付・過負荷漏電保護兼用・1m)  
質量:600g  
元払発送単位:5 標準価格(税別) **21,600円**



**PBW-EB10T-S**  
(SVCT2.0mm<sup>2</sup>・アース付・漏電保護専用・10m)  
質量:2.3kg  
元払発送単位:3 標準価格(税別) **25,800円**

**PBW-EK10T-S**  
(SVCT2.0mm<sup>2</sup>・アース付・過負荷漏電保護兼用・10m)  
質量:2.3kg  
元払発送単位:3 標準価格(税別) **27,000円**

**PBW-EK10T10A-S** (過負荷保護10A)  
(SVCT2.0mm<sup>2</sup>・アース付・過負荷漏電保護兼用・10m)  
元払発送単位:3 標準価格(税別) **27,600円**



### 防雨Lヘナポッキン延長ブレーカ

電線長 1m 電線長 10m



**PBWL-EBT-S**  
(SVCT2.0mm<sup>2</sup>・アース付・漏電保護専用・1m)  
質量:600g  
元払発送単位:5 標準価格(税別) **19,800円**

**PBWL-EKT-S**  
(SVCT2.0mm<sup>2</sup>・アース付・過負荷漏電保護兼用・1m)  
質量:600g  
元払発送単位:5 標準価格(税別) **21,000円**

**PBWL-EKT10A-S** (過負荷保護10A)  
(SVCT2.0mm<sup>2</sup>・アース付・過負荷漏電保護兼用・1m)  
質量:600g  
元払発送単位:5 標準価格(税別) **21,600円**



**PBWL-EB10T-S**  
(SVCT2.0mm<sup>2</sup>・アース付・漏電保護専用・10m)  
質量:2.3kg  
元払発送単位:3 標準価格(税別) **25,800円**

**PBWL-EK10T-S**  
(SVCT2.0mm<sup>2</sup>・アース付・過負荷漏電保護兼用・10m)  
質量:2.3kg  
元払発送単位:3 標準価格(税別) **27,000円**

**PBWL-EK10T10A-S** (過負荷保護10A)  
(SVCT2.0mm<sup>2</sup>・アース付・過負荷漏電保護兼用・10m)  
元払発送単位:3 標準価格(税別) **27,600円**



### プラグインポッキンブレーカ

電線長 0.45m 電線長 10m



**PIPB-EBT-S**  
(SVCT2.0mm<sup>2</sup>・アース付・漏電保護専用・0.45m)  
質量:420g  
元払発送単位:5 標準価格(税別) **19,800円**

**PIPB-EKT-S**  
(SVCT2.0mm<sup>2</sup>・アース付・過負荷漏電保護兼用・0.45m)  
質量:420g  
元払発送単位:5 標準価格(税別) **21,000円**



**PIPB-EKT10A-S** (過負荷保護10A)  
(SVCT2.0mm<sup>2</sup>・アース付・過負荷漏電保護兼用・0.45m)  
質量:400g  
元払発送単位:5 標準価格(税別) **21,600円**

**PIPBH-EKT-S** (超高感度6mA)  
(SVCT2.0mm<sup>2</sup>・アース付・過負荷漏電保護兼用・0.45m)  
質量:420g  
元払発送単位:5 標準価格(税別) **27,600円**

**PIPB-EB10E-S**  
(SVCT2.0mm<sup>2</sup>・アース付・漏電保護専用・10m)  
質量:2.08kg  
元払発送単位:3 標準価格(税別) **24,600円**

**PIPB-EK10E-S**  
(SVCT2.0mm<sup>2</sup>・アース付・過負荷漏電保護兼用・10m)  
質量:2.08kg  
元払発送単位:3 標準価格(税別) **25,800円**

**PIPB-EK10E10A-S** (過負荷保護10A)  
(SVCT2.0mm<sup>2</sup>・アース付・過負荷漏電保護兼用・10m)  
質量:2.08kg  
元払発送単位:3 標準価格(税別) **27,000円**

プラコンインポッキングブレーカ



**PIPB-EBN-S**  
(アース付・漏電保護専用)  
質量:220g サイズ:W46×D62.5×H130mm  
元払発送単位:5 標準価格(税別) **16,200円**

**PIPB-EKN-S**  
(アース付・過負荷漏電保護兼用)  
質量:220g サイズ:W46×D62.5×H130mm  
元払発送単位:5 標準価格(税別) **17,400円**

**PIPB-EKN10A-S**(過負荷保護10A)  
(アース付・過負荷漏電保護兼用)  
質量:220g サイズ:W46×D62.5×H130mm  
元払発送単位:5 標準価格(税別) **18,600円**

**PIPBH-EKN-S**(超高感度6mA)  
(アース付・過負荷漏電保護兼用)  
質量:220g サイズ:W46×D62.5×H130mm  
元払発送単位:5 標準価格(税別) **24,000円**

セーフティタップ

電線長  
**0.5m**



**ST2-0.5S-15A**  
(VCT1.25mm<sup>2</sup>・2心・過負荷保護15A)  
質量:230g  
元払発送単位:5 標準価格(税別) **13,200円**

三相200V防雨延長ブレーカ



**2BW-EK2-20A**  
(SVCT2.0mm<sup>2</sup>・アース付・マグネット付)  
(一次側:0.5m/二次側:0.2m・アース付・過負荷漏電保護兼用)  
質量:1.2kg  
サイズ:W110×D227×H98.5mm  
元払発送単位:2 標準価格(税別) **58,800円**

三相200V防雨延長ブレーカ【発電機専用】



**G-2BW-EK2-20A**  
(SVCT2.0mm<sup>2</sup>・アース付・マグネット付)  
(一次側:0.5m/二次側:0.2m・アース付・過負荷漏電保護兼用)  
質量:1.2kg  
サイズ:W110×D227×H98.5mm  
元払発送単位:2 標準価格(税別) **66,000円**

センサーコード

暗くなったら自動で点灯!(自動消灯)

電線長  
**0.5m**



**SSW-0.5**(VCT0.75mm<sup>2</sup>・2心)  
質量:160g  
元払発送単位:20 標準価格(税別) **8,400円**

**SSW-0.5E**(VCT0.75mm<sup>2</sup>・アース付)  
質量:160g  
元払発送単位:10 標準価格(税別) **10,900円**

ハンドリール

電線長  
**10m**



**H-104**(VCTF1.25mm<sup>2</sup>・2心)  
質量:1.3kg サイズ:W68×D118×H350mm  
元払発送単位:30 標準価格(税別) **11,200円**

**HR-104-BK**(SVCT2.0mm<sup>2</sup>・2心)  
質量:1.9kg サイズ:W68×D118×H350mm  
元払発送単位:18 標準価格(税別) **13,200円**



**HR-E104-BK**  
**HR-E104-GR**  
(SVCT2.0mm<sup>2</sup>・アース付)  
質量:2.2kg サイズ:W68×D118×H350mm  
元払発送単位:12 標準価格(税別) **16,800円**



**HR-EB102-GR**  
(SVCT2.0mm<sup>2</sup>・アース付・漏電保護専用)  
質量:2.3kg サイズ:W68×D118×H350mm  
元払発送単位:6 標準価格(税別) **34,200円**

**HR-EK102-GR**  
(SVCT2.0mm<sup>2</sup>・アース付・過負荷漏電保護兼用)  
質量:2.3kg サイズ:W68×D118×H350mm  
元払発送単位:6 標準価格(税別) **35,400円**

ハンドリール

電線長  
**10m**



**HR-E104F**  
(SVCT3.5mm<sup>2</sup>・アース付)  
質量:3.1kg  
サイズ:W68×D118×H350mm  
元払発送単位:6 標準価格(税別) **24,000円**

三相200V ハンドリール

電線長  
**10m**



**HR-E310**  
(SVCT3.5mm<sup>2</sup>・アース付)  
質量:2.8kg  
サイズ:W68×D118×H350mm  
元払発送単位:6 標準価格(税別) **25,200円**



**HR-E310F**  
(SVCT2.0mm<sup>2</sup>・アース付)  
質量:3.8kg  
サイズ:W68×D118×H350mm  
元払発送単位:6 標準価格(税別) **30,600円**

照明  
溶接機  
トランス  
充電器  
環境商品  
便利商品  
コードリール

延長コード

延長コード

ショート  
タップ

トリプル  
延長コード

トリプル  
延長コード

リバポッキング  
延長コード

防雨  
延長コード

防雨  
延長コード

三相200V  
防雨延長コード

防雨  
延長コード

プラグイン  
延長コード

プラグイン  
延長コード

セーフティ  
タップ

200V防雨  
延長コード

センサー  
コード

ハンドリール

三相200V  
ハンドリール

# 延長コード

# 補修部品・その他

## ポッキンプラグ 化粧袋入り 2心・3心兼用防雨プラグ



PP-01 (アース付)  
元払発送単位：100 標準価格(税別) **2,000円**

## ポッキンプラグ 業務用50セット



PP-00 (アース付)  
元払発送単位：2 標準価格(税別) **91,000円**

## ポッキンプラグ スケルトンタイプ 業務用50セット



PP-00-05 (アース付)  
元払発送単位：2 標準価格(税別) **91,000円**

## ポッキンプラグ プリスター入り



PP-02 (アース付)  
元払発送単位：100 標準価格(税別) **2,500円**

## ポッキンプラグ スケルトンタイプ



PP-05 (アース付)  
元払発送単位：100 標準価格(税別) **2,000円**

## Lヘナポッキンプラグ



PP-06 (アース付)  
元払発送単位：100 標準価格(税別) **2,500円**

## 交換用トリプルコンセント ボデコン

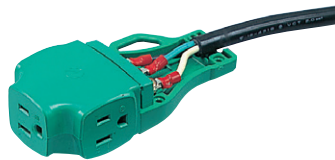

MT-1E  
元払発送単位：20 標準価格(税別) **4,800円**

## 交換用トリプルコンセント ボデコン ほたるコンセント



MTL-2E  
元払発送単位：20 標準価格(税別) **6,300円**

## 三相200V L型交換プラグ



4PL-01 (アース付)  
元払発送単位：20 標準価格(税別) **2,500円**

## 住宅変換コード

屋外コンセントがスッキリ使える!

電線長  
0.4m



HCC-04W  
(VCT2.0mm・アース付)  
元払発送単位：40 標準価格(税別) **3,000円**

## ポッキン付修理コード 3m

電線長  
3m



MC-P3 (SVCT1.25mm・アース付)  
元払発送単位：30 標準価格(税別) **5,200円**  
MC-P3S (SVCT0.75mm・アース付)  
元払発送単位：30 標準価格(税別) **4,700円**

※元払発送単位は、北海道・沖縄・離島などは除きます。

照明  
溶接機  
トランス  
充電器  
電源装置  
環境商品  
便利商品  
コードリール  
延長コード

補修部品・その他

ポッキン  
プラグ

ボデコン

三相200V  
L型交換プラグ

住宅変換  
コード

ポッキン付  
修理コード

ドラム  
ストッパー

ケーブル  
クリップ

防塵  
キャップ

接地  
アダプター

プラコン  
カセット

コンセント

ポッキン付修理コード 5m

電線長  
5m



**MC-P5** (SVCT1.25mm・アース付)

元払発送単位：20 標準価格(税別) **6,500円**

**MC-P5S** (SVCT0.75mm・アース付)

元払発送単位：20 標準価格(税別) **5,400円**

ドラムストッパー(3本入)

ドラムの回転と電線をこれ1つでストップ!



**DS-01-3**

元払発送単位：100 標準価格(税別) **540円**

ケーブルクリップ(10個入)



**NC-01**

元払発送単位：100 標準価格(税別) **780円**

防塵キャップ

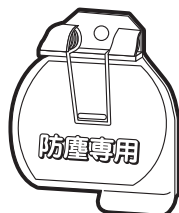

**BK-01** (緑)

元払発送単位：- 標準価格(税別) **250円**

接地アダプター トラッキング対策品



**EA-1**

元払発送単位：- 標準価格(税別) **2,300円**

プラコンカセット2個セット



**PCC-02E-2**

元払発送単位：100 標準価格(税別) **2,000円**

コンセントワンタッチ

コードリール、100V・屋内型・アースなし(2心)の交換用コンセント



**2PO-W** (白)

**2PO-D** (茶)

元払発送単位：- 標準価格(税別) **600円**

2P15Aコンセント

コードリール、100V・屋内型・アースなし(2心)の交換用コンセント



**2PN-WB** (白)

元払発送単位：- 標準価格(税別) **800円**

アース付コンセント

コードリール、100V・屋内型・アース付(3心)の交換用コンセント



**2PE-G** (緑) **2PE-W** (白)

**2PE-B** (黒) **2PE-R** (赤)

**2PE-D** (茶)

元払発送単位：- 標準価格(税別) **1,200円**

金具付コンセント

コードリール、100V・屋内型・アース付(3心)の交換用コンセント



**2PE-GK** (緑) **2PE-WK** (白)

**2PE-BK** (黒) **2PE-RK** (赤)

**2PE-DK** (茶)

元払発送単位：- 標準価格(税別) **1,300円**

金具付抜止コンセント

コードリール、100V・屋内型・アース付(3心)の交換用抜止コンセント



**2PE-GKN** (緑) **2PE-DKN** (茶)

**2PE-RKN** (赤)

元払発送単位：- 標準価格(税別) **1,300円**

照明  
溶接機  
トランス  
充電器  
電線巻  
環境商品  
便利商品  
コードリール  
延長コード

補修部品・その他

ポッキン  
プラグ

ボデコン

三相200V  
1相交換プラグ

住宅交換  
コード

ポッキン付  
修理コード

ドラム  
ストッパー

ケーブル  
クリップ

防塵  
キャップ

接地  
アダプター

プラコン  
カセット

コンセント

# 型式INDEX

型式	品名	標準価格 (税別)	ページ
<b>数字</b>			
<b>055FJ</b>	電池式LED防塵ヘッドライト 国内防塵検定モデル	35,000円	<b>36</b>
<b>100R-Y-RD</b>	分岐ケーブル用ポリガード100Wタイプ	360円	<b>79</b>
<b>100R-Y-WH</b>	分岐ケーブル用ポリガード100Wタイプ	360円	<b>79</b>
<b>2BW-EK2-20A</b>	三相200V防雨延長ブレーカ	58,800円	<b>86</b>
<b>2PE-B</b>	アース付コンセント 黒	1,200円	<b>88</b>
<b>2PE-BK</b>	金具付コンセント 黒	1,300円	<b>88</b>
<b>2PE-D</b>	アース付コンセント 茶	1,200円	<b>88</b>
<b>2PE-DK</b>	金具付コンセント 茶	1,300円	<b>88</b>
<b>2PE-DKN</b>	金具付抜きコンセント茶	1,300円	<b>88</b>
<b>2PE-G</b>	アース付コンセント 緑	1,200円	<b>88</b>
<b>2PE-GK</b>	金具付コンセント 緑	1,300円	<b>88</b>
<b>2PE-GKN</b>	金具付抜きコンセント緑	1,300円	<b>88</b>
<b>2PE-R</b>	アース付コンセント 赤	1,200円	<b>88</b>
<b>2PE-RK</b>	金具付コンセント 赤	1,300円	<b>88</b>
<b>2PE-RKN</b>	金具付抜きコンセント赤	1,300円	<b>88</b>
<b>2PE-W</b>	アース付コンセント 白	1,200円	<b>88</b>
<b>2PE-WK</b>	金具付コンセント 白	1,300円	<b>88</b>
<b>2PN-WB</b>	2P15Aコンセント	800円	<b>88</b>
<b>2PO-D</b>	コンセントワンタッチ茶	600円	<b>88</b>
<b>2PO-W</b>	コンセントワンタッチ白	600円	<b>88</b>
<b>4P20AW-10</b>	三相200V防雨型延長コード 10m	27,600円	<b>85</b>
<b>4P20AW-20</b>	三相200V防雨型延長コード 20m	41,400円	<b>85</b>
<b>4P20AW-5</b>	三相200V防雨型延長コード 5m	20,400円	<b>85</b>
<b>4PL-01</b>	三相200V L型交換プラグ	2,500円	<b>87</b>
<b>A</b>			
<b>A002AC</b>	LED防塵中電灯用ヘルメットクランプ	1,650円	<b>36</b>
<b>ACP-786WH</b>	エアコンプレッサー びんこん	43,500円	<b>59</b>
<b>AF-200</b>	安全投光器 白熱球(レフ球)200W 100V	9,500円	<b>42</b>
<b>AF-205</b>	安全投光器 白熱球(レフ球)200W 100V	10,500円	<b>42</b>
<b>AF-210</b>	安全投光器 白熱球(レフ球)200W 100V	12,000円	<b>42</b>
<b>AF-300</b>	安全投光器 白熱球(レフ球)300W 100V	11,000円	<b>42</b>
<b>AF-305</b>	安全投光器 白熱球(レフ球)300W 100V	12,000円	<b>42</b>
<b>AF-310</b>	安全投光器 白熱球(レフ球)300W 100V	13,500円	<b>42</b>
<b>AF-500</b>	安全投光器 白熱球(レフ球)500W 100V	11,500円	<b>42</b>
<b>AF-505</b>	安全投光器 白熱球(レフ球)500W 100V	12,500円	<b>42</b>
<b>AF-510</b>	安全投光器 白熱球(レフ球)500W 100V	14,000円	<b>42</b>
<b>AF-E200</b>	安全投光器 白熱球(レフ球)200W 100V	10,500円	<b>42</b>
<b>AF-E205</b>	安全投光器 白熱球(レフ球)200W 100V	11,500円	<b>42</b>
<b>AF-E205PN</b>	安全投光器 白熱球(レフ球)200W 100V [PN電線]	14,000円	<b>42</b>
<b>AF-E210</b>	安全投光器 白熱球(レフ球)200W 100V	13,000円	<b>42</b>
<b>AF-E210PN</b>	安全投光器 白熱球(レフ球)200W 100V [PN電線]	15,500円	<b>42</b>
<b>AF-E300</b>	安全投光器 白熱球(レフ球)300W 100V	12,000円	<b>42</b>
<b>AF-E305</b>	安全投光器 白熱球(レフ球)300W 100V	13,000円	<b>42</b>
<b>AF-E305PN</b>	安全投光器 白熱球(レフ球)300W 100V [PN電線]	15,500円	<b>42</b>
<b>AF-E310</b>	安全投光器 白熱球(レフ球)300W 100V	14,500円	<b>42</b>
<b>AF-E310PN</b>	安全投光器 白熱球(レフ球)300W 100V [PN電線]	17,000円	<b>42</b>
<b>AF-E500</b>	安全投光器 白熱球(レフ球)500W 100V	12,500円	<b>42</b>
<b>AF-E505</b>	安全投光器 白熱球(レフ球)500W 100V	13,500円	<b>42</b>
<b>AF-E505PN</b>	安全投光器 白熱球(レフ球)500W 100V [PN電線]	16,000円	<b>42</b>
<b>AF-E510</b>	安全投光器 白熱球(レフ球)500W 100V	15,000円	<b>42</b>
<b>AF-E510PN</b>	安全投光器 白熱球(レフ球)500W 100V [PN電線]	17,500円	<b>42</b>
<b>AFL-2000B</b>	エコビックLED投光器20W	15,500円	<b>29</b>
<b>AFL-2000J</b>	エコビックLED投光器20W	33,000円	<b>28</b>

型式	品名	標準価格 (税別)	ページ
<b>AFL-2005B</b>	エコビックLED投光器20W	16,500円	<b>29</b>
<b>AFL-2005J</b>	エコビックLED投光器20W	34,000円	<b>28</b>
<b>AFL-2010B</b>	エコビックLED投光器20W	18,000円	<b>29</b>
<b>AFL-2010J</b>	エコビックLED投光器20W	35,500円	<b>28</b>
<b>AFL-4000J</b>	エコビックLED投光器40W	45,500円	<b>28</b>
<b>AFL-4005J</b>	エコビックLED投光器40W	46,500円	<b>28</b>
<b>AFL-4010J</b>	エコビックLED投光器40W	48,000円	<b>28</b>
<b>AFL-5000J</b>	エコビックLED投光器50W	53,000円	<b>28</b>
<b>AFL-5005J</b>	エコビックLED投光器50W	54,000円	<b>28</b>
<b>AFL-5010J</b>	エコビックLED投光器50W	55,500円	<b>28</b>
<b>AFL-E2000B</b>	エコビックLED投光器20W	16,500円	<b>29</b>
<b>AFL-E2000J</b>	エコビックLED投光器20W	34,000円	<b>28</b>
<b>AFL-E2005B</b>	エコビックLED投光器20W	17,500円	<b>29</b>
<b>AFL-E2005BPN</b>	エコビックLED投光器20W [PN電線]	20,000円	<b>29</b>
<b>AFL-E2005J</b>	エコビックLED投光器20W	35,000円	<b>28</b>
<b>AFL-E2005JPN</b>	エコビックLED投光器20W [PN電線]	37,500円	<b>28</b>
<b>AFL-E2010B</b>	エコビックLED投光器20W	19,000円	<b>29</b>
<b>AFL-E2010BPN</b>	エコビックLED投光器20W [PN電線]	21,500円	<b>29</b>
<b>AFL-E2010J</b>	エコビックLED投光器20W	36,500円	<b>28</b>
<b>AFL-E2010JPN</b>	エコビックLED投光器20W [PN電線]	39,000円	<b>28</b>
<b>AFL-E20J-BK</b>	エコビックLED投光器20W 常設用 黒	33,500円	<b>28</b>
<b>AFL-E20J-W</b>	エコビックLED投光器20W 常設用 白	33,500円	<b>28</b>
<b>AFL-E4000J</b>	エコビックLED投光器40W	46,500円	<b>28</b>
<b>AFL-E4005J</b>	エコビックLED投光器40W	47,500円	<b>28</b>
<b>AFL-E4005JPN</b>	エコビックLED投光器40W [PN電線]	50,000円	<b>28</b>
<b>AFL-E4010J</b>	エコビックLED投光器40W	49,000円	<b>28</b>
<b>AFL-E4010JPN</b>	エコビックLED投光器40W [PN電線]	51,500円	<b>28</b>
<b>AFL-E40J-BK</b>	エコビックLED投光器40W 常設用 黒	45,000円	<b>28</b>
<b>AFL-E40J-W</b>	エコビックLED投光器40W 常設用 白	45,000円	<b>28</b>
<b>AFL-E5000J</b>	エコビックLED投光器50W	54,000円	<b>28</b>
<b>AFL-E5005J</b>	エコビックLED投光器50W	55,000円	<b>28</b>
<b>AFL-E5005JPN</b>	エコビックLED投光器50W [PN電線]	57,500円	<b>28</b>
<b>AFL-E5010J</b>	エコビックLED投光器50W	56,500円	<b>28</b>
<b>AFL-E5010JPN</b>	エコビックLED投光器50W [PN電線]	59,000円	<b>28</b>
<b>AFL-E50J-BK</b>	エコビックLED投光器50W 常設用 黒	52,500円	<b>28</b>
<b>AFL-E50J-W</b>	エコビックLED投光器50W 常設用 白	52,500円	<b>28</b>
<b>AG-1000N</b>	AGシリーズ	97,200円	<b>48</b>
<b>AG-1500N</b>	AGシリーズ	114,000円	<b>48</b>
<b>AL-053</b>	オートリール 5m	19,800円	<b>81</b>
<b>AL-E103N</b>	オートリール 10m	39,000円	<b>81</b>
<b>AL-E315N</b>	オートリール 15m 三相200V	69,600円	<b>81</b>
<b>ANB-1224</b>	自動充電器	139,800円	<b>49</b>
<b>ANB-1224S</b>	ブースター付全自動充電器	184,800円	<b>49</b>
<b>ANB-1248V2</b>	全自動バッテリーチャージャー	150,000円	<b>49</b>
<b>AP-3</b>	海外旅行用3点プラグセット	8,200円	<b>48</b>
<b>AR-045-5.0</b>	オートエア-4.5m	11,000円	<b>81</b>
<b>AR-250-8.0</b>	オートエア-25m	47,500円	<b>81</b>
<b>ARZ-100-8</b>	オートエア-10m	22,000円	<b>81</b>
<b>ARZ-140-10</b>	オートエア-14m	29,000円	<b>81</b>
<b>ARZ-140-6</b>	オートエア-14m	23,000円	<b>81</b>
<b>AS-1224JS-S</b>	エンジンスターター ビッグパンF1	85,000円	<b>50</b>
<b>AS-1224JS-S-BOX</b>	エンジンスターター ビッグパンF1 専用ハードケース入	90,000円	<b>50</b>
<b>AS-12JS-18AH</b>	エンジンスターター ビッグパンR	45,500円	<b>50</b>
<b>ASB-01-OG</b>	エアソファベッド アラジン【オーブグリーン】	27,500円	<b>59</b>

型式	品名	標準価格 (税別)	ページ
<b>ASB-01-SN</b>	エアソファベッド アラジン【サンド】	27,500円	<b>59</b>
<b>AS-BATC-S</b>	ビッグパンF1用 セーフティーケーブルセット	15,000円	<b>50</b>
<b>AS-BUC-CG</b>	ビッグパンF1用 バックアップケーブルシガー	2,200円	<b>50</b>
<b>AS-C1224V-2000A</b>	エンジンスターター ビッグパンSS	200,000円	<b>49</b>
<b>AS-C1224V-2000AW</b>	エンジンスターター ビッグパンSSW	400,000円	<b>49</b>
<b>AS-CEX1-BK</b>	ビッグパンSS用延長ケーブル 黒	11,700円	<b>50</b>
<b>AS-CEX1-RD</b>	ビッグパンSS用延長ケーブル 赤	11,700円	<b>50</b>
<b>AS-CEX1-SET</b>	ビッグパンSS用延長ケーブル 赤・黒セット	23,400円	<b>50</b>
<b>AS-JS-BOX</b>	ビッグパンF1用 ハードケース	5,700円	<b>50</b>
<b>ATL-E10005J-S-50K</b>	エコビックLED投光器100W スポット	100,000円	<b>27</b>
<b>ATL-E10005J-W-50K</b>	エコビックLED投光器100W 乳白ワイド	100,000円	<b>27</b>
<b>ATL-E100J-SBK-50K</b>	エコビックLED投光器100W 常設用 スポット 黒	94,500円	<b>27</b>
<b>ATL-E100J-SW-50K</b>	エコビックLED投光器100W 常設用 スポット 白	94,500円	<b>27</b>
<b>ATL-E100J-WBK-50K</b>	エコビックLED投光器100W 常設用 乳白ワイド 黒	94,500円	<b>27</b>
<b>ATL-E100J-WW-50K</b>	エコビックLED投光器100W 常設用 乳白ワイド 白	94,500円	<b>27</b>
<b>B</b>			
<b>BA-C01</b>	マイノウミ用 パルーン布	5,000円	<b>17</b>
<b>BA-C02</b>	マイノウミ用 パルーン遮光布	8,000円	<b>18</b>
<b>BAT-20MS</b>	チャージライト20W	25,500円	<b>31</b>
<b>BAT-AD-LIH</b>	ハンガーチャージライトEX用 充電アダプター	8,100円	<b>31</b>
<b>BAT-B36LI</b>	着脱式 予備バッテリー	46,000円	<b>31</b>
<b>BAT-BTCK1</b>	バッテリーチェッカー	60,000円	<b>31</b>
<b>BAT-H10W-BELI</b>	ハンガービッグアイLIFE	63,500円	<b>31</b>
<b>BAT-HG10W-BELI</b>	ハンガービッグアイLIFE ガード付	70,000円	<b>31</b>
<b>BAT-HRE40SMC-SP-L</b>	マルチチェンジャー付 バッテリー着脱式ハンガーチャージライト40W	57,000円	<b>30</b>
<b>BAT-HRE40SN-SP-LIFE</b>	着脱式ハンガーチャージライトLIFE 40W	75,000円	<b>30</b>
<b>BAT-LI30H-12H</b>	ハンガーチャージライトEX 12Hタイプ	109,000円	<b>30</b>
<b>BAT-LI30H-4H</b>	ハンガーチャージライトEX 4Hタイプ	82,500円	<b>30</b>
<b>BAT-LI30RE</b>	着脱式チャージライトLIFE 30W	114,000円	<b>30</b>
<b>BAT-LI50RE</b>	着脱式チャージライトLIFE 50W	125,000円	<b>30</b>
<b>BAT-LI60B</b>	着脱式LIFEバッテリー	46,300円	<b>31</b>
<b>BAT-LI-PBOX</b>	チャージライト用収納ケース	30,000円	<b>30</b>
<b>BAT-MC01</b>	着脱式チャージライト 20W・40W用 マルチチェンジャーPAT.	20,500円	<b>31</b>
<b>BAT-MC02</b>	着脱式チャージライトLIFE 30W・50W用 マルチチェンジャーPAT.	11,000円	<b>31</b>
<b>BAT-WL27</b>	充電式LEDワークランタン	32,000円	<b>33</b>
<b>BAT-WL50</b>	充電式LEDワークランタン	45,500円	<b>33</b>
<b>BCP-2-A</b>	防災ロッカー パワーバンクセット	827,000円	<b>59</b>
<b>BCP-2-B</b>	防災ロッカー ピンパン2台セット	612,000円	<b>59</b>
<b>BCP-2-C</b>	防災ロッカー ピンパンセット	491,000円	<b>59</b>
<b>BH-250-B</b>	万能フッカー 250mm 丸フック付	230円	<b>61</b>
<b>BH-300LH</b>	万能フッカー 300mm 単管フック付【オレンジ】	350円	<b>61</b>
<b>BH-300LH-BK</b>	万能フッカー300mm 単管フック付【ブラック】	350円	<b>60</b>
<b>BH-300LH-GY</b>	万能フッカー300mm 単管フック付【グレー】	350円	<b>60</b>
<b>BH-300LH-OG</b>	万能フッカー300mm 単管フック付【オリーブグリーン】	350円	<b>60</b>
<b>BH-300LH-SN</b>	万能フッカー300mm 単管フック付【サンド】	350円	<b>60</b>
<b>BH-300LH-WH</b>	万能フッカー300mm 単管フック付【ホワイト】	350円	<b>60</b>
<b>BH-300SH</b>	万能フッカー 300mm 丸フック付【オレンジ】	290円	<b>61</b>
<b>BH-300SH-BK</b>	万能フッカー300mm 丸フック付【ブラック】	290円	<b>60</b>
<b>BH-300SH-GY</b>	万能フッカー300mm 丸フック付【グレー】	290円	<b>60</b>
<b>BH-300SH-OG</b>	万能フッカー300mm 丸フック付【オリーブグリーン】	290円	<b>60</b>
<b>BH-300SH-SN</b>	万能フッカー300mm 丸フック付【サンド】	290円	<b>60</b>
<b>BH-300SH-WH</b>	万能フッカー300mm 丸フック付【ホワイト】	290円	<b>60</b>
<b>BH-400LH</b>	万能フッカー 400mm 単管フック付【オレンジ】	410円	<b>61</b>
<b>BH-400LH-BK</b>	万能フッカー400mm 単管フック付【ブラック】	410円	<b>60</b>

型式	品名	標準価格 (税別)	ページ
<b>BH-400LH-GY</b>	万能フッカー400mm 単管フック付【グレー】	410円	<b>60</b>
<b>BH-400LH-OG</b>	万能フッカー400mm 単管フック付【オリーブグリーン】	410円	<b>60</b>
<b>BH-400LH-SN</b>	万能フッカー400mm 単管フック付【サンド】	410円	<b>60</b>
<b>BH-400LH-WH</b>	万能フッカー400mm 単管フック付【ホワイト】	410円	<b>60</b>
<b>BH-400SH</b>	万能フッカー 400mm 丸フック付【オレンジ】	350円	<b>61</b>
<b>BH-400SH-BK</b>	万能フッカー400mm 丸フック付【ブラック】	350円	<b>60</b>
<b>BH-400SH-GY</b>	万能フッカー400mm 丸フック付【グレー】	350円	<b>60</b>
<b>BH-400SH-OG</b>	万能フッカー400mm 丸フック付【オリーブグリーン】	350円	<b>60</b>
<b>BH-400SH-SN</b>	万能フッカー400mm 丸フック付【サンド】	350円	<b>60</b>
<b>BH-400SH-WH</b>	万能フッカー400mm 丸フック付【ホワイト】	350円	<b>60</b>
<b>BH-500LH</b>	万能フッカー 500mm 単管フック付【オレンジ】	460円	<b>60</b>
<b>BH-500LH-BK</b>	万能フッカー500mm 単管フック付【ブラック】	460円	<b>60</b>
<b>BH-500LH-GY</b>	万能フッカー500mm 単管フック付【グレー】	460円	<b>60</b>
<b>BH-500LH-OG</b>	万能フッカー500mm 単管フック付【オリーブグリーン】	460円	<b>60</b>
<b>BH-500LH-SN</b>	万能フッカー500mm 単管フック付【サンド】	460円	<b>60</b>
<b>BH-500LH-WH</b>	万能フッカー500mm 単管フック付【ホワイト】	460円	<b>60</b>
<b>BH-500SH</b>	万能フッカー 500mm 丸フック付【オレンジ】	410円	<b>60</b>
<b>BH-500SH-BK</b>	万能フッカー500mm 丸フック付【ブラック】	410円	<b>60</b>
<b>BH-500SH-GY</b>	万能フッカー500mm 丸フック付【グレー】	410円	<b>60</b>
<b>BH-500SH-OG</b>	万能フッカー500mm 丸フック付【オリーブグリーン】	410円	<b>60</b>
<b>BH-500SH-SN</b>	万能フッカー500mm 丸フック付【サンド】	410円	<b>60</b>
<b>BH-500SH-WH</b>	万能フッカー500mm 丸フック付【ホワイト】	410円	<b>60</b>
<b>BH-AH</b>	万能フッカーオプション 角フック	210円	<b>61</b>
<b>BH-B</b>	万能フッカーオプション 連結ベルト	230円	<b>62</b>
<b>BH-D</b>	万能フッカーオプション 連結ダンベル	100円	<b>62</b>
<b>BH-G</b>	万能フッカーオプション 万能グリップ	270円	<b>61</b>
<b>BH-J</b>	万能フッカーオプション 連結ジョイント	100円	<b>62</b>
<b>BH-LH</b>	万能フッカーオプション 単管フック	210円	<b>61</b>
<b>BH-LK</b>	万能フッカーオプション ロックフックL	270円	<b>61</b>
<b>BH-R</b>	万能フッカーオプション 連結ラチェット	130円	<b>62</b>
<b>BH-RH</b>	万能フッカーオプション リングフック	130円	<b>61</b>
<b>BH-S</b>	万能フッカーオプション ワンタッチストッパー	130円	<b>62</b>
<b>BH-SH</b>	万能フッカーオプション 丸フック	130円	<b>61</b>
<b>BH-SK</b>	万能フッカーオプション ロックフックS	180円	<b>61</b>
<b>BK-01</b>	防塵キャップ	250円	<b>88</b>
<b>BM1-100DA</b>	100V専用デジタルインバーター直流溶接機	125,000円	<b>43</b>
<b>BM12-1020DA</b>	100V/200V兼用デジタルインバーター直流溶接機	162,000円	<b>43</b>
<b>BM1-70DA-SP</b>	100V専用デジタルインバーター直流溶接機	50,000円	<b>43</b>
<b>BM2-160DA</b>	単相200V専用デジタルインバーター直流溶接機	95,000円	<b>43</b>
<b>BM2-160DA-SP</b>	単相200V専用デジタルインバーター直流溶接機	84,000円	<b>43</b>
<b>BM2-180DA</b>	単相200V専用デジタルインバーター直流溶接機	108,000円	<b>43</b>
<b>BM2-200DA</b>	単相200V専用デジタルインバーター直流溶接機	133,000円	<b>43</b>
<b>BM2-230DA</b>	単相200V専用デジタルインバーター直流溶接機	152,000円	<b>43</b>
<b>BM2-270DA</b>	単相200V専用デジタルインバーター直流溶接機	177,000円	<b>43</b>
<b>BSL-15W-Y</b>	ベースルックス 交換用LEDユニット 15W	10,100円	<b>11</b>
<b>BSL-25W-Y</b>	ベースルックス 交換用LEDユニット 25W	10,400円	<b>11</b>
<b>BSL-30W-50K</b>	防雨型LEDベースライト20形 30W	18,000円	<b>11</b>
<b>BSL-30W-Y</b>	ベースルックス 交換用LEDユニット 30W	10,700円	<b>11</b>
<b>BSL-40W-Y</b>	ベースルックス 交換用LEDユニット 40W	11,000円	<b>11</b>
<b>BSL-50W-50K</b>	防雨型LEDベースライト40形 50W	27,000円	<b>11</b>
<b>BSL-BKT</b>	【肉食対策品】防雨型ベースライト用 取付金具	1,700円	<b>12</b>
<b>BSL-R15Y-50K</b>	ベースルックス 反射笠型 15W	12,100円	<b>11</b>
<b>BSL-R25Y-50K</b>	ベースルックス 反射笠型 25W	12,400円	<b>11</b>
<b>BSL-R30Y-50K</b>	ベースルックス 反射笠型 30W	12,700円	<b>11</b>

# 型式INDEX

型式	品名	標準価格 (税別)	ページ
<b>BSL-R40Y-50K</b>	ベースルクス 反射笠型 40W	13,000円	<b>11</b>
<b>BSL-S15Y-50K</b>	ベースルクス 逆富士スリム型 15W	12,100円	<b>11</b>
<b>BSL-S25Y-50K</b>	ベースルクス 逆富士スリム型 25W	12,400円	<b>11</b>
<b>BSL-S30Y-50K</b>	ベースルクス 逆富士スリム型 30W	12,700円	<b>11</b>
<b>BSL-S40Y-50K</b>	ベースルクス 逆富士スリム型 40W	13,000円	<b>11</b>
<b>BSL-T15Y-50K</b>	ベースルクス トラフ型 15W	12,100円	<b>11</b>
<b>BSL-T25Y-50K</b>	ベースルクス トラフ型 25W	12,400円	<b>11</b>
<b>BSL-T30Y-50K</b>	ベースルクス トラフ型 30W	12,700円	<b>11</b>
<b>BSL-T40Y-50K</b>	ベースルクス トラフ型 40W	13,000円	<b>11</b>
<b>BSL-W15Y-50K</b>	ベースルクス 逆富士ワイド型 15W	13,000円	<b>11</b>
<b>BSL-W25Y-50K</b>	ベースルクス 逆富士ワイド型 25W	13,300円	<b>11</b>
<b>BSL-W30Y-50K</b>	ベースルクス 逆富士ワイド型 30W	13,600円	<b>11</b>
<b>BSL-W40Y-50K</b>	ベースルクス 逆富士ワイド型 40W	13,900円	<b>11</b>
<b>BU-12A</b>	DC/DCコンバーター BUシリーズ	36,000円	<b>51</b>
<b>BU-20A</b>	DC/DCコンバーター BUシリーズ	45,600円	<b>51</b>
<b>C</b>			
<b>CA-75</b>	三脚用キャスター 3個組	12,000円	<b>32</b>
<b>CF-100I-OZ</b>	気化式冷風・加湿機 オゾン100	120,000円	<b>53</b>
<b>CF-200IT-OZ</b>	気化式冷風・加湿機 オゾン200	171,000円	<b>53</b>
<b>CF-200N-EL-BK</b>	冷却エレメント CF-200用 背面用	3,500円	<b>53</b>
<b>CF-200N-EL-SI</b>	冷却エレメント CF-200用 側面用	3,500円	<b>53</b>
<b>CF-290N-OZ</b>	気化式冷風・加湿機 オゾン290	190,000円	<b>53</b>
<b>CF-300IT-OZ</b>	気化式冷風・加湿機 オゾン300	222,000円	<b>53</b>
<b>CF-300N-EL</b>	冷却エレメント CF-300用 背面/側面兼用	3,500円	<b>53</b>
<b>CF-C</b>	保管用カバー	10,800円	<b>53</b>
<b>CF-EL</b>	冷却エレメント CF-290N用	20,000円	<b>53</b>
<b>CF-ICE-200</b>	保冷パック	1,200円	<b>53</b>
<b>CF-OZ01</b>	オゾン発生装置	7,100円	<b>53</b>
<b>CF-SS</b>	殺菌・消臭剤	2,000円	<b>53</b>
<b>CF-UV01</b>	UVランプ	6,000円	<b>53</b>
<b>CLGF-CH-OR</b>	電波式LED警告灯 パノラマリング	60,000円	<b>37</b>
<b>CLGF-CH-OR1P</b>	電波式LED警告灯 パノラマリング【単品】	8,000円	<b>37</b>
<b>D</b>			
<b>DF-200</b>	ダイナミックファン200	32,000円	<b>57</b>
<b>DF-300CA</b>	ダイナミックファン300	45,000円	<b>57</b>
<b>DF-500CA</b>	ダイナミックファン500	92,500円	<b>57</b>
<b>DF-F2-5M</b>	フレキシブルダクト200mm用	12,000円	<b>57</b>
<b>DF-F3-5M</b>	フレキシブルダクト300mm用	15,000円	<b>57</b>
<b>DF-F5-5M</b>	フレキシブルダクト500mm用	23,000円	<b>57</b>
<b>DG-F500</b>	フォースディスク500W用ガード	12,000円	<b>13</b>
<b>DG-H150</b>	ハイスpek・ハイディスク用ガード	9,200円	<b>13</b>
<b>DG-H200</b>	ハイスpek・ハイディスク用ガード	10,400円	<b>13</b>
<b>DG-HB280</b>	ハイディスク電源装置内蔵型280用ガード	9,000円	<b>13</b>
<b>DIGITAL-300A</b>	三相200V専用デジタルインバーター直流溶接機	424,800円	<b>43</b>
<b>DIS-BH-4H</b>	万能フッカーディスプレイ 4フック	オープン価格	<b>62</b>
<b>DL-H</b>	ダウンライト用フード/反射板	2,400円	<b>30</b>
<b>DL-L15</b>	LEDダウンライト	13,000円	<b>30</b>
<b>DMB-E011W</b>	デジタルBOX【DIVAディーヴァ】	30,600円	<b>77</b>
<b>DNW-E320-20A</b>	防雨・防塵型三相200Vリール 20m	81,600円	<b>76</b>
<b>DNW-E320F-20A</b>	防雨・防塵型三相200Vリール 20m	94,200円	<b>76</b>
<b>DNW-E330-20A</b>	防雨・防塵型三相200Vリール 30m	93,000円	<b>76</b>
<b>DNW-E330F-20A</b>	防雨・防塵型三相200Vリール 30m	111,000円	<b>76</b>
<b>DNW-E350-20A</b>	防雨・防塵型三相200Vリール 50m	122,400円	<b>76</b>
<b>DNW-EC320-20A</b>	防雨・防塵型三相200Vリール 20m	127,200円	<b>76</b>

型式	品名	標準価格 (税別)	ページ
<b>DNW-EC320F-20A</b>	防雨・防塵型三相200Vリール 20m	139,200円	<b>76</b>
<b>DNW-EC330-20A</b>	防雨・防塵型三相200Vリール 30m	138,000円	<b>76</b>
<b>DNW-EC330F-20A</b>	防雨・防塵型三相200Vリール 30m	156,000円	<b>76</b>
<b>DNW-EC350-20A</b>	防雨・防塵型三相200Vリール 50m	165,600円	<b>76</b>
<b>DPS-1012M</b>	AC/DCコンバーター 直流安定化電源装置	84,000円	<b>51</b>
<b>DPS-1024H</b>	AC/DCコンバーター 直流安定化電源装置	93,600円	<b>51</b>
<b>DPS-3012M</b>	AC/DCコンバーター 直流安定化電源装置	144,000円	<b>51</b>
<b>DPS-5012M</b>	AC/DCコンバーター 直流安定化電源装置	240,000円	<b>51</b>
<b>DPS-A3024H</b>	AC/DCコンバーター 直流安定化電源装置	348,000円	<b>51</b>
<b>DS-01-3</b>	ドラムストッパー(3本入)	540円	<b>88</b>
<b>DS-10</b>	電池式LED防爆懐中電灯	14,500円	<b>36</b>
<b>DS-14</b>	電池式LED防爆ヘッドライト	14,500円	<b>36</b>
<b>DS-19</b>	電池式LED防爆懐中電灯ミニ	11,500円	<b>36</b>
<b>E</b>			
<b>EA-1</b>	接地アダプター トラッキング対策品	2,300円	<b>88</b>
<b>ER-3515R</b>	自動巻アースリール	168,000円	<b>81</b>
<b>ER-421M</b>	手動巻アースリール	24,000円	<b>81</b>
<b>ER-820H</b>	手動巻アースリール	47,400円	<b>81</b>
<b>EST1-20M-10L</b>	分岐ケーブル 20m	60,000円	<b>79</b>
<b>EST1-30M-10L</b>	分岐ケーブル 30m	69,000円	<b>79</b>
<b>ES-T1-WH</b>	分岐ケーブル用ワンタッチガード	1,000円	<b>79</b>
<b>ESTC-20M-23-4</b>	分岐ケーブル 20m	43,800円	<b>79</b>
<b>ESTC-25M-23-5</b>	分岐ケーブル 25m	54,000円	<b>79</b>
<b>ESTC-30M-23-6</b>	分岐ケーブル 30m	63,600円	<b>79</b>
<b>EXR-150N</b>	防爆コンセント使用リール	492,000円	<b>79</b>
<b>F</b>			
<b>F-01</b>	2灯用フラットバー	5,800円	<b>32</b>
<b>F-200D</b>	降圧専用トランス	86,400円	<b>45</b>
<b>F-300D</b>	降圧専用トランス	92,400円	<b>45</b>
<b>FB10S-BK</b>	のびーる 黒マット	21,600円	<b>72</b>
<b>FB10S-OG</b>	のびーる 深緑マット	21,600円	<b>72</b>
<b>FB10S-WH</b>	のびーる 白マット	21,600円	<b>72</b>
<b>FC-EB32</b>	電流コントロールリール	86,400円	<b>79</b>
<b>FTBO-300</b>	昇圧・降圧 自在型トランス	127,200円	<b>46</b>
<b>FW-303</b>	防雨・防塵型リール 30m	40,800円	<b>70</b>
<b>FW-503</b>	防雨・防塵型リール 50m	52,200円	<b>71</b>
<b>FW-E23F</b>	防雨・防塵型リール 20m	55,800円	<b>70</b>
<b>FW-E33</b>	防雨・防塵型リール 30m	49,800円	<b>70</b>
<b>FW-E33RE</b>	リペアボックスドラム 30m	51,600円	<b>74</b>
<b>FW-E53</b>	防雨・防塵型リール 50m	63,600円	<b>71</b>
<b>FW-E53RE</b>	リペアボックスドラム 50m	65,400円	<b>74</b>
<b>G</b>			
<b>G-2BW-EK2-20A</b>	三相200V防雨延長ブレーカ【発電機専用】	66,000円	<b>86</b>
<b>GNF-E34</b>	アースチェックリール	44,400円	<b>78</b>
<b>GNF-EB34</b>	アースチェックリール	61,800円	<b>78</b>
<b>GNF-EK34</b>	アースチェックリール	63,000円	<b>78</b>
<b>GNW-EK33</b>	アースチェックリール 防雨・防塵型	94,800円	<b>78</b>
<b>H</b>			
<b>H-104</b>	ハンドリール	11,200円	<b>86</b>
<b>HCC-04W</b>	住宅変換コード	3,000円	<b>87</b>
<b>HCL-GL225</b>	脱落防止LEDクリップランプ	11,000円	<b>29</b>
<b>HCL-L155</b>	LEDクリップランプ	8,000円	<b>29</b>
<b>HF-03-W</b>	ハンディーファン アイススポット	7,000円	<b>58</b>
<b>HIDL-35R-24V</b>	リモコン式HIDムービングサーチライト	152,000円	<b>41</b>

型式	品名	標準価格 (税別)	ページ
<b>HIDL-35R-C-24V</b>	ムービングサーチライト用コントローラー	28,600円	<b>41</b>
<b>HIDL-35R-CP</b>	ムービングサーチライト用シガープラグ	2,800円	<b>41</b>
<b>HIDL-35R-EXT</b>	ムービングサーチライト用延長ケーブル	15,300円	<b>41</b>
<b>HIDL-35R-RC</b>	ムービングサーチライト用リモコン	10,900円	<b>41</b>
<b>HIDL-35R-SO</b>	ムービングサーチライト用コントローラーソケット	1,100円	<b>41</b>
<b>HIDL-35R-YPIN</b>	ムービングサーチライト用Yピンコード	1,650円	<b>41</b>
<b>HR-104-BK</b>	ハンドリール	13,200円	<b>86</b>
<b>HRC-032</b>	電流コントロールハンドリール3m	35,400円	<b>79</b>
<b>HRC-E102</b>	電流コントロールハンドリール10m	44,400円	<b>79</b>
<b>HR-E104-BK</b>	ハンドリール 黒	16,800円	<b>86</b>
<b>HR-E104F</b>	ハンドリール	24,000円	<b>86</b>
<b>HR-E104-GR</b>	ハンドリール 緑	16,800円	<b>86</b>
<b>HR-E310</b>	三相200V ハンドリール	25,200円	<b>86</b>
<b>HR-E310F</b>	三相200V ハンドリール	30,600円	<b>86</b>
<b>HR-EB102-GR</b>	ハンドリール	34,200円	<b>86</b>
<b>HR-EK102-GR</b>	ハンドリール	35,400円	<b>86</b>
<b>HYBC-30</b>	ハイブリッドクーラー FREEZA	250,000円	<b>54</b>
<b>I</b>			
<b>IES50-1</b>	充電式ファイバースコープ	50,000円	<b>59</b>
<b>J</b>			
<b>JS-G</b>	回転灯クランプ	9,000円	<b>38</b>
<b>K</b>			
<b>K-600E</b>	大型工場扇 三脚式	59,000円	<b>56</b>
<b>K-C600E</b>	大型工場扇 三脚式【防塵型】	62,000円	<b>56</b>
<b>KD-103</b>	DC/DCコンバーター KDシリーズ	12,000円	<b>51</b>
<b>KD-60G</b>	DC/DCコンバーター KDシリーズ	172,800円	<b>51</b>
<b>K-F-C450</b>	KO-C450E用 アルミ羽根	11,800円	<b>56</b>
<b>K-L450MC</b>	マルチチェンジャー内蔵AC/DC兼用充電ファン 風迅	50,000円	<b>56</b>
<b>K-L450RE</b>	バッテリー式AC/DC兼用充電ファン 風迅快	80,000円	<b>56</b>
<b>KM-110</b>	電動工具チェッカー	106,800円	<b>60</b>
<b>K-NV450E-ST</b>	工場扇 キャスター付 床スタンド式	28,500円	<b>56</b>
<b>KO-450E</b>	工場扇 三脚折りたたみ式	29,500円	<b>56</b>
<b>KO-C450E</b>	工場扇 三脚折りたたみ式【防塵型】	45,000円	<b>56</b>
<b>KO-NV450E</b>	工場扇 三脚折りたたみ式	22,000円	<b>56</b>
<b>KO-W450E</b>	工場扇 三脚折りたたみ式	16,000円	<b>56</b>
<b>KS-550</b>	金属センサー ボックスタイプ	89,400円	<b>77</b>
<b>KS-E</b>	二重絶縁工具専用接地具	9,600円	<b>77</b>
<b>KS-E2</b>	コアドリル用二重絶縁接地具	9,600円	<b>77</b>
<b>KS-EB34</b>	金属センサードラム	116,400円	<b>77</b>
<b>KS-EB550</b>	金属センサーボックス	84,600円	<b>77</b>
<b>KS-EK34</b>	金属センサードラム	117,600円	<b>77</b>
<b>K-WNV450E</b>	工場扇 壁掛式	24,000円	<b>56</b>
<b>L</b>			
<b>L100B-D-H110-50K</b>	ハイスpekハイディスク100W 電源内蔵型 投光器型	120,000円	<b>17</b>
<b>L100B-D-HM110-50K</b>	ハイスpekハイディスク100W 電源内蔵型 投光器型	120,000円	<b>17</b>
<b>L100B-E39-H110-50K</b>	ハイスpekハイディスク100W 電源内蔵型【口金式E39】	114,000円	<b>3</b>
<b>L100B-E39-HM110-50K</b>	ハイスpekハイディスク100W 電源内蔵型【口金式E39】	114,000円	<b>3</b>
<b>L100B-F-H110-50K</b>	ハイスpekハイディスク100W 電源内蔵型 架台取付型	115,000円	<b>4</b>
<b>L100B-F-H110-50K-SAL</b>	ハイスpekハイディスク100W 電源内蔵型 架台取付型【重耐塩仕様】	154,000円	<b>7</b>
<b>L100B-F-HM110-50K</b>	ハイスpekハイディスク100W 電源内蔵型 架台取付型	115,000円	<b>4</b>
<b>L100B-F-HM110-50K-SAL</b>	ハイスpekハイディスク100W 電源内蔵型 架台取付型【重耐塩仕様】	154,000円	<b>7</b>
<b>L100B-P-H110-50K</b>	ハイスpekハイディスク100W 電源内蔵型 吊下げ型	114,000円	<b>3</b>
<b>L100B-P-H110-50K-SAL</b>	ハイスpekハイディスク100W 電源内蔵型 吊下げ型【重耐塩仕様】	152,000円	<b>6</b>
<b>L100B-P-HM110-50K</b>	ハイスpekハイディスク100W 電源内蔵型 吊下げ型	114,000円	<b>3</b>

型式	品名	標準価格 (税別)	ページ
<b>L100B-P-HM110-50K-SAL</b>	ハイスpekハイディスク100W 電源内蔵型 吊下げ型【重耐塩仕様】	152,000円	<b>6</b>
<b>L100V2-D-HMW-50K</b>	ハイディスク100W 投光器型	98,500円	<b>16</b>
<b>L100V2-D-HMW-50K-N</b>	ハイスpekハイディスク100W 投光器型	120,000円	<b>16</b>
<b>L100V2-D-HS-50K</b>	ハイディスク100W 投光器型	98,500円	<b>16</b>
<b>L100V2-D-HW-50K</b>	ハイディスク100W 投光器型	98,500円	<b>16</b>
<b>L100V2-D-HW-50K-N</b>	ハイスpekハイディスク100W 投光器型	120,000円	<b>16</b>
<b>L100V2-E39-HMW-50K</b>	ハイディスク100W【口金式E39】	92,500円	<b>2</b>
<b>L100V2-E39-HMW-50K-N</b>	ハイスpekハイディスク100W【口金式E39】	114,000円	<b>1</b>
<b>L100V2-E39-HS-50K</b>	ハイディスク100W【口金式E39】	92,500円	<b>2</b>
<b>L100V2-E39-HW-50K</b>	ハイディスク100W【口金式E39】	92,500円	<b>2</b>
<b>L100V2-E39-HW-50K-N</b>	ハイスpekハイディスク100W【口金式E39】	114,000円	<b>1</b>
<b>L100V2-F-HMW-50K</b>	ハイディスク100W 架台取付型	93,500円	<b>3</b>
<b>L100V2-F-HMW-50K-N</b>	ハイスpekハイディスク100W 架台取付型	115,000円	<b>3</b>
<b>L100V2-F-HMW-50K-N-SAL</b>	ハイスpekハイディスク100W 架台取付型【重耐塩仕様】	154,000円	<b>7</b>
<b>L100V2-F-HMW-50K-SAL</b>	ハイディスク100W 架台取付型【重耐塩仕様】	132,500円	<b>7</b>
<b>L100V2-F-HS-50K</b>	ハイディスク100W 架台取付型	93,500円	<b>3</b>
<b>L100V2-F-HS-50K-SAL</b>	ハイディスク100W 架台取付型【重耐塩仕様】	132,500円	<b>7</b>
<b>L100V2-F-HW-50K</b>	ハイディスク100W 架台取付型	93,500円	<b>3</b>
<b>L100V2-F-HW-50K-N</b>	ハイスpekハイディスク100W 架台取付型	115,000円	<b>3</b>
<b>L100V2-F-HW-50K-N-SAL</b>	ハイスpekハイディスク100W 架台取付型【重耐塩仕様】	154,000円	<b>7</b>
<b>L100V2-F-HW-50K-SAL</b>	ハイディスク100W 架台取付型【重耐塩仕様】	132,500円	<b>7</b>
<b>L100V2-P-HMW-50K</b>	ハイディスク100W 吊下げ型	92,500円	<b>2</b>
<b>L100V2-P-HMW-50K-N</b>	ハイスpekハイディスク100W 吊下げ型	114,000円	<b>1</b>
<b>L100V2-P-HMW-50K-N-SAL</b>	ハイスpekハイディスク100W 吊下げ型【重耐塩仕様】	152,000円	<b>6</b>
<b>L100V2-P-HMW-50K-SAL</b>	ハイディスク100W 吊下げ型【重耐塩仕様】	130,500円	<b>6</b>
<b>L100V2-P-HS-50K</b>	ハイディスク100W 吊下げ型	92,500円	<b>2</b>
<b>L100V2-P-HS-50K-SAL</b>	ハイディスク100W 吊下げ型【重耐塩仕様】	130,500円	<b>6</b>
<b>L100V2-P-HW-50K</b>	ハイディスク100W 吊下げ型	92,500円	<b>2</b>
<b>L100V2-P-HW-50K-N</b>	ハイスpekハイディスク100W 吊下げ型	114,000円	<b>1</b>
<b>L100V2-P-HW-50K-N-SAL</b>	ハイスpekハイディスク100W 吊下げ型【重耐塩仕様】	152,000円	<b>6</b>
<b>L100V2-P-HW-50K-SAL</b>	ハイディスク100W 吊下げ型【重耐塩仕様】	130,500円	<b>6</b>
<b>L100W-E39J-SBK-50K</b>	エコビック100W【口金E39】 スポット	77,000円	<b>39</b>
<b>L100W-E39J-WBK-50K</b>	エコビック100W【口金E39】 乳白ワイド	77,000円	<b>39</b>
<b>L100W-JB-50K</b>	ディスクボール100W	126,500円	<b>18</b>
<b>L100W-JB-PBOX</b>	ディスクボール100W 収納ケース付	145,000円	<b>18</b>
<b>L120FZB-P-H110-50K</b>	フリーズディスク120W	164,000円	<b>9</b>
<b>L120HT-P-H120-50K</b>	ハイテンプレディスク120W	240,000円	<b>8</b>
<b>L120HT-P-H120-50K-SAL</b>	ハイテンプレディスク120W【重耐塩仕様】	278,000円	<b>9</b>
<b>L125B-E39-H110-50K</b>	ハイスpekハイディスク125W【口金式E39】	124,000円	<b>2</b>
<b>L125B-E39-HM110-50K</b>	ハイスpekハイディスク125W【口金式E39】	124,000円	<b>2</b>
<b>L140AT-P-H130-50K</b>	耐食耐酸LEDタフデス140W	171,000円	<b>9</b>
<b>L150B-D-H110-50K</b>	ハイスpekハイディスク150W 電源内蔵型 投光器型	140,000円	<b>16</b>
<b>L150B-D-HM110-50K</b>	ハイスpekハイディスク150W 電源内蔵型 投光器型	140,000円	<b>16</b>
<b>L150B-F-H110-50K</b>	ハイスpekハイディスク150W 電源内蔵型 架台取付型	135,000円	<b>4</b>
<b>L150B-F-H110-50K-SAL</b>	ハイスpekハイディスク150W 電源内蔵型 架台取付型【重耐塩仕様】	174,000円	<b>7</b>
<b>L150B-F-HM110-50K</b>	ハイスpekハイディスク150W 電源内蔵型 架台取付型	135,000円	<b>4</b>
<b>L150B-F-HM110-50K-SAL</b>	ハイスpekハイディスク150W 電源内蔵型 架台取付型【重耐塩仕様】	174,000円	<b>7</b>
<b>L150B-P-H110-50K</b>	ハイスpekハイディスク150W 電源内蔵型 吊下げ型	134,000円	<b>2</b>
<b>L150B-P-H110-50K-SAL</b>	ハイスpekハイディスク150W 電源内蔵型 吊下げ型【重耐塩仕様】	172,000円	<b>6</b>
<b>L150B-P-HM110-50K</b>	ハイスpekハイディスク150W 電源内蔵型 吊下げ型	134,000円	<b>2</b>
<b>L150B-P-HM110-50K-SAL</b>	ハイスpekハイディスク150W 電源内蔵型 吊下げ型【重耐塩仕様】	172,000円	<b>6</b>
<b>L150V2-D-HMW-50K</b>	ハイディスク150W 投光器型	118,000円	<b>16</b>
<b>L150V2-D-HMW-50K-N</b>	ハイスpekハイディスク150W 投光器型	140,000円	<b>16</b>
<b>L150V2-D-HS-50K</b>	ハイディスク150W 投光器型	118,000円	<b>16</b>

# 型式INDEX

型式	品名	標準価格 (税別)	ページ
L150V2-D-HW-50K	ハイディスク150W 投光器型	118,000円	16
L150V2-D-HW-50K-N	ハイスぺックハイディスク150W 投光器型	140,000円	16
L150V2-E39-HMW-50K	ハイディスク150W 【口金式E39】	112,000円	2
L150V2-E39-HMW-50K-N	ハイスぺックハイディスク150W 【口金式E39】	134,000円	1
L150V2-E39-HS-50K	ハイディスク150W 【口金式E39】	112,000円	2
L150V2-E39-HW-50K	ハイディスク150W 【口金式E39】	112,000円	2
L150V2-E39-HW-50K-N	ハイスぺックハイディスク150W 【口金式E39】	134,000円	1
L150V2-F-HMW-50K	ハイディスク150W 架台取付型	113,000円	3
L150V2-F-HMW-50K-N	ハイスぺックハイディスク150W 架台取付型	135,000円	3
L150V2-F-HMW-50K-N-SAL	ハイスぺックハイディスク150W 架台取付型【重耐塩仕様】	174,000円	7
L150V2-F-HMW-50K-SAL	ハイディスク150W 架台取付型【重耐塩仕様】	152,000円	7
L150V2-F-HS-50K	ハイディスク150W 架台取付型	113,000円	3
L150V2-F-HS-50K-SAL	ハイディスク150W 架台取付型【重耐塩仕様】	152,000円	7
L150V2-F-HW-50K	ハイディスク150W 架台取付型	113,000円	3
L150V2-F-HW-50K-N	ハイスぺックハイディスク150W 架台取付型	135,000円	3
L150V2-F-HW-50K-N-SAL	ハイスぺックハイディスク150W 架台取付型【重耐塩仕様】	174,000円	7
L150V2-F-HW-50K-SAL	ハイディスク150W 架台取付型【重耐塩仕様】	152,000円	7
L150V2-P-HMW-50K	ハイディスク150W 吊下げ型	112,000円	2
L150V2-P-HMW-50K-N	ハイスぺックハイディスク150W 吊下げ型	134,000円	1
L150V2-P-HMW-50K-N-SAL	ハイスぺックハイディスク150W 吊下げ型【重耐塩仕様】	172,000円	5
L150V2-P-HMW-50K-SAL	ハイディスク150W 吊下げ型【重耐塩仕様】	150,000円	6
L150V2-P-HS-50K	ハイディスク150W 吊下げ型	112,000円	2
L150V2-P-HS-50K-SAL	ハイディスク150W 吊下げ型【重耐塩仕様】	150,000円	6
L150V2-P-HW-50K	ハイディスク150W 吊下げ型	112,000円	2
L150V2-P-HW-50K-N	ハイスぺックハイディスク150W 吊下げ型	134,000円	1
L150V2-P-HW-50K-N-SAL	ハイスぺックハイディスク150W 吊下げ型【重耐塩仕様】	172,000円	5
L150V2-P-HW-50K-SAL	ハイディスク150W 吊下げ型【重耐塩仕様】	150,000円	6
L150W-HS-HM110-50K	マルチウェイライト150W	151,000円	18
L200B-D-H110-50K	ハイスぺックハイディスク200W 電源内蔵型 投光器型	202,000円	16
L200B-D-HM110-50K	ハイスぺックハイディスク200W 電源内蔵型 投光器型	202,000円	16
L200B-F-H110-50K	ハイスぺックハイディスク200W 電源内蔵型 架台取付型	198,000円	4
L200B-F-H110-50K-SAL	ハイスぺックハイディスク200W 電源内蔵型 架台取付型【重耐塩仕様】	238,000円	7
L200B-F-HM110-50K	ハイスぺックハイディスク200W 電源内蔵型 架台取付型	198,000円	4
L200B-F-HM110-50K-SAL	ハイスぺックハイディスク200W 電源内蔵型 架台取付型【重耐塩仕様】	238,000円	7
L200B-P-H110-50K	ハイスぺックハイディスク200W 電源内蔵型 吊下げ型	196,000円	2
L200B-P-H110-50K-SAL	ハイスぺックハイディスク200W 電源内蔵型 吊下げ型【重耐塩仕様】	234,000円	6
L200B-P-HM110-50K	ハイスぺックハイディスク200W 電源内蔵型 吊下げ型	196,000円	2
L200B-P-HM110-50K-SAL	ハイスぺックハイディスク200W 電源内蔵型 吊下げ型【重耐塩仕様】	234,000円	6
L200V2-D-HMW-50K	ハイディスク200W 投光器型	158,000円	16
L200V2-D-HMW-50K-N	ハイスぺックハイディスク200W 投光器型	202,000円	16
L200V2-D-HS-50K	ハイディスク200W 投光器型	158,000円	16
L200V2-D-HW-50K	ハイディスク200W 投光器型	158,000円	16
L200V2-D-HW-50K-N	ハイスぺックハイディスク200W 投光器型	202,000円	16
L200V2-E39-HMW-50K	ハイディスク200W 【口金式E39】	152,000円	2
L200V2-E39-HMW-50K-N	ハイスぺックハイディスク200W 【口金式E39】	196,000円	1
L200V2-E39-HS-50K	ハイディスク200W 【口金式E39】	152,000円	2
L200V2-E39-HW-50K	ハイディスク200W 【口金式E39】	152,000円	2
L200V2-E39-HW-50K-N	ハイスぺックハイディスク200W 【口金式E39】	196,000円	1
L200V2-F-HMW-50K	ハイディスク200W 架台取付型	154,000円	3
L200V2-F-HMW-50K-N	ハイスぺックハイディスク200W 架台取付型	198,000円	3
L200V2-F-HMW-50K-N-SAL	ハイスぺックハイディスク200W 架台取付型【重耐塩仕様】	242,000円	7
L200V2-F-HMW-50K-SAL	ハイディスク200W 架台取付型【重耐塩仕様】	198,000円	7
L200V2-F-HS-50K	ハイディスク200W 架台取付型	154,000円	3
L200V2-F-HS-50K-SAL	ハイディスク200W 架台取付型【重耐塩仕様】	198,000円	7

型式	品名	標準価格 (税別)	ページ
L200V2-F-HW-50K	ハイディスク200W 架台取付型	154,000円	3
L200V2-F-HW-50K-N	ハイスぺックハイディスク200W 架台取付型	198,000円	3
L200V2-F-HW-50K-N-SAL	ハイスぺックハイディスク200W 架台取付型【重耐塩仕様】	242,000円	7
L200V2-F-HW-50K-SAL	ハイディスク200W 架台取付型【重耐塩仕様】	198,000円	7
L200V2-P-HMW-50K	ハイディスク200W 吊下げ型	152,000円	2
L200V2-P-HMW-50K-N	ハイスぺックハイディスク200W 吊下げ型	196,000円	1
L200V2-P-HMW-50K-N-SAL	ハイスぺックハイディスク200W 吊下げ型【重耐塩仕様】	238,000円	5
L200V2-P-HMW-50K-SAL	ハイディスク200W 吊下げ型【重耐塩仕様】	194,000円	6
L200V2-P-HS-50K	ハイディスク200W 吊下げ型	152,000円	2
L200V2-P-HS-50K-SAL	ハイディスク200W 吊下げ型【重耐塩仕様】	194,000円	6
L200V2-P-HW-50K	ハイディスク200W 吊下げ型	152,000円	2
L200V2-P-HW-50K-N	ハイスぺックハイディスク200W 吊下げ型	196,000円	1
L200V2-P-HW-50K-N-SAL	ハイスぺックハイディスク200W 吊下げ型【重耐塩仕様】	238,000円	5
L200V2-P-HW-50K-SAL	ハイディスク200W 吊下げ型【重耐塩仕様】	194,000円	6
L20W-BW-50K	エコピック20W 【口金E26】 クリア	8,700円	39
L20W-JW110-30K	エコピック20W 電球色 【口金E26】 乳白ワイド	22,000円	39
L20W-JW110-50K	エコピック20W 【口金E26】 乳白ワイド	22,000円	39
L280B-D-H110-50K	ハイスぺックハイディスク280W 電源内蔵型 投光器型	221,000円	16
L280B-D-HM110-50K	ハイスぺックハイディスク280W 電源内蔵型 投光器型	221,000円	16
L280B-D-HS-50K	ハイスぺックハイディスク280W 電源内蔵型 投光器型	221,000円	16
L280B-F-H110-50K	ハイスぺックハイディスク280W 電源内蔵型 架台取付型	217,000円	4
L280B-F-H110-50K-SAL	ハイスぺックハイディスク280W 電源内蔵型 架台取付型【重耐塩仕様】	257,000円	7
L280B-F-HM110-50K	ハイスぺックハイディスク280W 電源内蔵型 架台取付型	217,000円	4
L280B-F-HM110-50K-SAL	ハイスぺックハイディスク280W 電源内蔵型 架台取付型【重耐塩仕様】	257,000円	7
L280B-F-HS-50K	ハイスぺックハイディスク280W 電源内蔵型 架台取付型	217,000円	4
L280B-F-HS-50K-SAL	ハイスぺックハイディスク280W 電源内蔵型 架台取付型【重耐塩仕様】	257,000円	7
L280BG-HB-DIM	ディスクバルーン280W 調光式 ガード付	266,000円	17
L280B-P-H110-50K	ハイスぺックハイディスク280W 電源内蔵型 吊下げ型	215,000円	2
L280B-P-H110-50K-SAL	ハイスぺックハイディスク280W 電源内蔵型 吊下げ型【重耐塩仕様】	253,000円	6
L280B-P-HM110-50K	ハイスぺックハイディスク280W 電源内蔵型 吊下げ型	215,000円	2
L280B-P-HM110-50K-SAL	ハイスぺックハイディスク280W 電源内蔵型 吊下げ型【重耐塩仕様】	253,000円	6
L280B-P-HS-50K	ハイスぺックハイディスク280W 電源内蔵型 吊下げ型	215,000円	2
L280B-P-HS-50K-SAL	ハイスぺックハイディスク280W 電源内蔵型 吊下げ型【重耐塩仕様】	253,000円	6
L300V2-D-HMW-50K	ハイディスク300W 投光器型	182,000円	16
L300V2-D-HMW-50K-N	ハイスぺックハイディスク300W 投光器型	224,000円	16
L300V2-D-HS-50K	ハイディスク300W 投光器型	182,000円	16
L300V2-D-HW-50K	ハイディスク300W 投光器型	182,000円	16
L300V2-D-HW-50K-N	ハイスぺックハイディスク300W 投光器型	224,000円	16
L300V2-E39-HMW-50K	ハイディスク300W 【口金式E39】	176,000円	2
L300V2-E39-HMW-50K-N	ハイスぺックハイディスク300W 【口金式E39】	218,000円	1
L300V2-E39-HS-50K	ハイディスク300W 【口金式E39】	176,000円	2
L300V2-E39-HW-50K	ハイディスク300W 【口金式E39】	176,000円	2
L300V2-E39-HW-50K-N	ハイスぺックハイディスク300W 【口金式E39】	218,000円	1
L300V2-F-HMW-50K	ハイディスク300W 架台取付型	178,000円	3
L300V2-F-HMW-50K-N	ハイスぺックハイディスク300W 架台取付型	220,000円	3
L300V2-F-HMW-50K-N-SAL	ハイスぺックハイディスク300W 架台取付型【重耐塩仕様】	264,000円	6
L300V2-F-HMW-50K-SAL	ハイディスク300W 架台取付型【重耐塩仕様】	222,000円	7
L300V2-F-HS-50K	ハイディスク300W 架台取付型	178,000円	3
L300V2-F-HS-50K-SAL	ハイディスク300W 架台取付型【重耐塩仕様】	222,000円	7
L300V2-F-HW-50K	ハイディスク300W 架台取付型	178,000円	3
L300V2-F-HW-50K-N	ハイスぺックハイディスク300W 架台取付型	220,000円	3
L300V2-F-HW-50K-N-SAL	ハイスぺックハイディスク300W 架台取付型【重耐塩仕様】	264,000円	6
L300V2-F-HW-50K-SAL	ハイディスク300W 架台取付型【重耐塩仕様】	222,000円	7
L300V2-P-HMW-50K	ハイディスク300W 吊下げ型	176,000円	2

型式	品名	標準価格(税別)	ページ
L300V2-P-HMW-50K-N	ハイスペックハイディスク300W 吊下げ型	218,000円	1
L300V2-P-HMW-50K-N-SAL	ハイスペックハイディスク300W 吊下げ型【重耐塩仕様】	260,000円	5
L300V2-P-HMW-50K-SAL	ハイディスク300W 吊下げ型【重耐塩仕様】	218,000円	6
L300V2-P-HS-50K	ハイディスク300W 吊下げ型	176,000円	2
L300V2-P-HS-50K-SAL	ハイディスク300W 吊下げ型【重耐塩仕様】	218,000円	6
L300V2-P-HW-50K	ハイディスク300W 吊下げ型	176,000円	2
L300V2-P-HW-50K-N	ハイスペックハイディスク300W 吊下げ型	218,000円	1
L300V2-P-HW-50K-N-SAL	ハイスペックハイディスク300W 吊下げ型【重耐塩仕様】	260,000円	5
L300V2-P-HW-50K-SAL	ハイディスク300W 吊下げ型【重耐塩仕様】	218,000円	6
L40HT-P-H120-50K	ハイテンプレディスク40W	133,000円	9
L40HT-P-H120-50K-SAL	ハイテンプレディスク40W【重耐塩仕様】	171,000円	9
L40V2-J110-30K	ハイスペックエコビック40W 電球色【口金E39】乳白ワイド	36,000円	39
L40V2-J110-50K	ハイスペックエコビック40W【口金E39】乳白ワイド	36,000円	39
L500W-P-FS-50K	フォースディスク500W	250,000円	4
L500W-P-FS-50K-SAL	フォースディスク500W【重耐塩仕様】	350,000円	6
L500W-P-FW-50K	フォースディスク500W	250,000円	4
L500W-P-FW-50K-SAL	フォースディスク500W【重耐塩仕様】	350,000円	6
L50J-PC	エコビック50W/40W兼用ポリカカバー	2,900円	39
L50V2-J110BK-30K	ハイスペックエコビック50W 電球色【口金E39】乳白ワイド	43,500円	39
L50V2-J110BK-50K	ハイスペックエコビック50W【口金E39】乳白ワイド黒	43,500円	39
L50V2-J110W-50K	ハイスペックエコビック50W【口金E39】乳白ワイド白	43,500円	39
L50V2-J50BK-50K	ハイスペックエコビック50W【口金E39】スポット	43,500円	39
L70B-D-H110-50K	ハイスペックハイディスク70W 電源内蔵型 投光器型	96,000円	17
L70B-D-HM110-50K	ハイスペックハイディスク70W 電源内蔵型 投光器型	96,000円	17
L70B-E39-H110-50K	ハイスペックハイディスク70W 電源内蔵型【口金E39】	90,000円	3
L70B-E39-HM110-50K	ハイスペックハイディスク70W 電源内蔵型【口金E39】	90,000円	3
L70B-F-H110-50K	ハイスペックハイディスク70W 電源内蔵型 架台取付型	91,000円	4
L70B-F-H110-50K-SAL	ハイスペックハイディスク70W 電源内蔵型 架台取付型【重耐塩仕様】	130,000円	7
L70B-F-HM110-50K	ハイスペックハイディスク70W 電源内蔵型 架台取付型	91,000円	4
L70B-F-HM110-50K-SAL	ハイスペックハイディスク70W 電源内蔵型 架台取付型【重耐塩仕様】	130,000円	7
L70B-P-H110-50K	ハイスペックハイディスク70W 電源内蔵型 吊下げ型	90,000円	3
L70B-P-H110-50K-SAL	ハイスペックハイディスク70W 電源内蔵型 吊下げ型【重耐塩仕様】	128,000円	6
L70B-P-HM110-50K	ハイスペックハイディスク70W 電源内蔵型 吊下げ型	90,000円	3
L70B-P-HM110-50K-SAL	ハイスペックハイディスク70W 電源内蔵型 吊下げ型【重耐塩仕様】	128,000円	6
L80AT-P-H130-50K	耐食耐酸LEDタフデス80W	141,000円	9
L80FZB-P-H110-50K	フリースディスク80W	141,000円	9
L80HT-P-H120-50K	ハイテンプレディスク80W	153,000円	8
L80HT-P-H120-50K-SAL	ハイテンプレディスク80W【重耐塩仕様】	191,000円	9
L-AB-PBOX	ディスクボール収納ケース	18,500円	18
LAR230-AKS-50K	LEDエリアライト230W	177,000円	4
LAR300-AKS-50K	LEDエリアライト300W	202,000円	4
LAR420-AKS-50K	LEDエリアライト420W	240,000円	4
LAR-BA	エリアライト取付金具Bタイプ用 取付ベース	オープン価格	14
LAR-BR-B	エリアライト用 取付金具Bタイプ	19,800円	14
LAR-BR-E	エリアライト用 取付金具Eタイプ	6,900円	14
LBA-150CN-G	LEDミニバルーンライト マイノウミー 台車セット	214,000円	17
LBA-150DN-G	LEDミニバルーンライト マイノウミー	94,000円	17
LBA-150LN-G	LEDミニバルーンライト マイノウミー 三脚付	105,000円	17
LBA-420DD-G	LEDバルーンライト420W	342,000円	17
LBA-420LD-G	LEDバルーンライト420W 昇降式三脚付	399,000円	17
LBA-BAG4	LEDバルーンライト420W用 収納バッグ	10,000円	17
LBA-CART150	LED作業灯用台車	120,000円	17
LBA-L	LEDミニバルーンライト用 三脚	11,000円	17
L-B-DLR	ディスクライトルーフ	7,200円	14

型式	品名	標準価格(税別)	ページ
L-B-DLR2	ディスクライトルーフ	7,200円	14
L-BR-DA	ディスクライト用 角度変換ベース	8,500円	15
L-BR-DFL	ディスクライト用 平面取付台	12,300円	13
L-BR-DFL500	大型灯具用 平面取付台	22,000円	13
L-BR-DFL500-SAL	大型灯具用 平面取付台【重耐塩仕様】	40,000円	13
L-BR-DFL-AT	タフデス用 平面取付台【耐食耐酸仕様】	40,000円	13
L-C	ディスクライト用 防塵カバー	1,100円	15
LC30W-E26-30K	コーンライト30W【口金E39】	20,000円	40
LC30W-E26-50K	コーンライト30W【口金E39】	20,000円	40
LC50W-E39-50K	コーンライト50W【口金E39】	27,000円	40
LC75W-E39-50K	コーンライト75W【口金E39】	39,500円	40
LC-C50N	LEDリーフライト用クリップ	4,500円	29
LCL-110W-HI	LEDチューブライト110W形【片側給電】	22,000円	40
LCL-2010W-HI	LEDチューブライト20W形【片側給電】	6,400円	41
LCL-4013J-PV	LEDチューブライト40W形【片側給電】	8,000円	41
LCL-4018W-HI	LEDチューブライト40W形【片側給電】	11,500円	40
LCL-40H-ONE	LEDチューブライトマルチ【器具一体型】	12,500円	12
LCL-40H-ONE-PC1	LEDチューブライトマルチ【器具一体型】電源ケーブル付	14,000円	12
LCLF-235N	LEDリーフクリップ 23W	9,200円	29
LCLF-315N	LEDリーフクリップ 31W	10,500円	29
LCLF-395N	LEDリーフクリップ 39W	12,000円	29
LCLF-795N	LEDリーフクリップ 79W	13,000円	29
LCL-ONE-J05	LEDチューブライトマルチ用 連結ケーブル0.5m	1,900円	12
LCL-ONE-J3	LEDチューブライトマルチ用 連結ケーブル3m	3,300円	12
LCL-ONE-PC1	LEDチューブライトマルチ用 電源ケーブル1m	1,500円	12
LDA10D-H-N01W	LED電球10W	2,000円	40
L-DHC	ディスクライト用 吊下げチェーン	5,500円	14
L-DLR-HT	ディスクライトルーフ	23,500円	14
LECN-05J	100V専用 補修用LEDライン50cm片面発光 メス	2,800円	26
LECN-05P	100V専用 補修用LEDライン50cm片面発光 オス	2,800円	26
LECN-10LA-B	LEDコネクトライン 片面発光 10m 青	31,500円	21
LECN-10LA-G	LEDコネクトライン 片面発光 10m 緑	31,500円	21
LECN-10LA-R	LEDコネクトライン 片面発光 10m 赤	31,500円	21
LECN-10LA-W	LEDコネクトライン 片面発光 10m 昼白色	31,500円	21
LECN-10LA-W-200V	LEDコネクトライン200V 片面発光 10m	38,000円	24
LECN-10LA-Y	LEDコネクトライン 片面発光 10m 黄	31,500円	21
LECN-20LA-W	LEDコネクトライン 片面発光 20m	59,500円	23
LECN-2LA-W	LEDコネクトライン 片面発光 2m	11,000円	23
LECN-50LA-W-200V	LEDコネクトライン200V 片面発光 50m	143,500円	23
LECN-5LA-B	LEDコネクトライン 片面発光 5m 青	22,000円	21
LECN-5LA-G	LEDコネクトライン 片面発光 5m 緑	22,000円	21
LECN-5LA-R	LEDコネクトライン 片面発光 5m 赤	22,000円	21
LECN-5LA-W	LEDコネクトライン 片面発光 5m 昼白色	22,000円	21
LECN-5LA-Y	LEDコネクトライン 片面発光 5m 黄	22,000円	21
LECN-ADI	LEDコネクトライン100V用 電源コード	4,600円	25
LECN-ADI-200V	LEDコネクトライン200V用 電源コード	4,600円	25
LECN-ADIF	LEDコネクトライン用 点滅電源ケーブル	9,400円	25
LECN-B-10L	LEDコネクトライン延長用ライン 片面発光 10m 青	28,000円	22
LECN-B-5L	LEDコネクトライン延長用ライン 片面発光 5m 青	18,500円	22
LECN-BG	コネクトライン収納バッグ	4,800円	25
LECN-B-R10L	LEDコネクトライン延長用ライン 両面発光 10m 青	45,000円	22
LECN-B-R5L	LEDコネクトライン延長用ライン 両面発光 5m 青	26,500円	22
LECN-CP	コネクターキャップ(脱落防止ストラップ付)	350円	25
LECN-ENI	エンドキャップセット	230円	25

# 型式INDEX

型式	品名	標準価格 (税別)	ページ
<b>LECN-G-10L</b>	LEDコネクトライン延長用ライン片面発光 10m 緑	28,000円	<b>22</b>
<b>LECN-G-5L</b>	LEDコネクトライン延長用ライン片面発光 5m 緑	18,500円	<b>22</b>
<b>LECN-G-R10L</b>	LEDコネクトライン延長用ライン 両面発光 10m 緑	45,000円	<b>22</b>
<b>LECN-G-R5L</b>	LEDコネクトライン延長用ライン 両面発光 5m 緑	26,500円	<b>22</b>
<b>LECN-LW-R10L</b>	LEDコネクトライン延長用ライン両面発光 10m 蓄光タイプ	45,000円	<b>23</b>
<b>LECN-LW-R5L</b>	LEDコネクトライン延長用ライン両面発光 5m 蓄光タイプ	26,500円	<b>23</b>
<b>LECN-OPPS</b>	LEDコネクトライン用 過電流保護付電源コード	15,000円	<b>25</b>
<b>LECN-R05J</b>	100V専用 補修用LEDライン50cm両面発光 メス	3,300円	<b>25</b>
<b>LECN-R05P</b>	100V専用 補修用LEDライン50cm両面発光 オス	3,300円	<b>25</b>
<b>LECN-R1.5J</b>	100V専用 補修用LEDライン1.5m両面発光 メス	7,500円	<b>26</b>
<b>LECN-R1.5P</b>	100V専用 補修用LEDライン1.5m両面発光 オス	7,500円	<b>26</b>
<b>LECN-R-10L</b>	LEDコネクトライン延長用ライン片面発光 10m 赤	28,000円	<b>22</b>
<b>LECN-R10LA-B</b>	LEDコネクトライン 両面発光 10m 青	48,500円	<b>21</b>
<b>LECN-R10LA-G</b>	LEDコネクトライン 両面発光 10m 緑	48,500円	<b>21</b>
<b>LECN-R10LA-LW</b>	LEDコネクトライン 両面発光 10m 蓄光タイプ	48,500円	<b>23</b>
<b>LECN-R10LA-R</b>	LEDコネクトライン 両面発光 10m 赤	48,500円	<b>21</b>
<b>LECN-R10LA-W</b>	LEDコネクトライン 両面発光 10m 昼白色	48,500円	<b>21</b>
<b>LECN-R10LA-W-200V</b>	LEDコネクトライン200V 両面発光 10m	55,500円	<b>24</b>
<b>LECN-R10LA-Y</b>	LEDコネクトライン 両面発光 10m 黄	48,500円	<b>21</b>
<b>LECN-R1J</b>	100V専用 補修用LEDライン1m両面発光 メス	5,800円	<b>26</b>
<b>LECN-R1P</b>	100V専用 補修用LEDライン1m両面発光 オス	5,800円	<b>26</b>
<b>LECN-R20LA-W</b>	LEDコネクトライン 両面発光 20m	93,500円	<b>23</b>
<b>LECN-R2J</b>	100V専用 補修用LEDライン2m両面発光 メス	9,000円	<b>26</b>
<b>LECN-R2LA-W</b>	LEDコネクトライン 両面発光 2m	14,000円	<b>23</b>
<b>LECN-R2P</b>	100V専用 補修用LEDライン2m両面発光 メス	9,000円	<b>26</b>
<b>LECN-R50LA-W-200V</b>	LEDコネクトライン200V 両面発光 50m	228,500円	<b>23</b>
<b>LECN-R-5L</b>	LEDコネクトライン延長用ライン片面発光 5m 赤	18,500円	<b>22</b>
<b>LECN-R5LA-B</b>	LEDコネクトライン 両面発光 5m 青	30,000円	<b>21</b>
<b>LECN-R5LA-G</b>	LEDコネクトライン 両面発光 5m 緑	30,000円	<b>21</b>
<b>LECN-R5LA-LW</b>	LEDコネクトライン 両面発光 5m 蓄光タイプ	30,000円	<b>23</b>
<b>LECN-R5LA-R</b>	LEDコネクトライン 両面発光 5m 赤	30,000円	<b>21</b>
<b>LECN-R5LA-W</b>	LEDコネクトライン 両面発光 5m 昼白色	30,000円	<b>21</b>
<b>LECN-R5LA-Y</b>	LEDコネクトライン 両面発光 5m 黄	30,000円	<b>21</b>
<b>LECN-REI</b>	リペアパーツセット	1,600円	<b>25</b>
<b>LECN-R-R10L</b>	LEDコネクトライン延長用ライン 両面発光 10m 赤	45,000円	<b>22</b>
<b>LECN-R-R5L</b>	LEDコネクトライン延長用ライン 両面発光 5m 赤	26,500円	<b>22</b>
<b>LECN-W-10L</b>	LEDコネクトライン延長用ライン片面発光 10m 昼白色	28,000円	<b>22</b>
<b>LECN-W-10L-200V</b>	LEDコネクトライン200V 延長用ライン片面発光 10m	34,500円	<b>24</b>
<b>LECN-W-20L</b>	LEDコネクトライン 延長用ライン 片面発光 20m	56,000円	<b>23</b>
<b>LECN-W-50L-200V</b>	LEDコネクトライン200V 延長用ライン片面発光 50m	140,000円	<b>24</b>
<b>LECN-W-5L</b>	LEDコネクトライン延長用ライン片面発光 5m 昼白色	18,500円	<b>22</b>
<b>LECN-W-R10L</b>	LEDコネクトライン延長用ライン 両面発光 10m 昼白色	45,000円	<b>22</b>
<b>LECN-W-R10L-200V</b>	LEDコネクトライン200V 延長用ライン 両面発光 10m	52,000円	<b>24</b>
<b>LECN-W-R20L</b>	LEDコネクトライン 延長用ライン 両面発光 20m	90,000円	<b>23</b>
<b>LECN-W-R50L-200V</b>	LEDコネクトライン200V 延長用ライン 両面発光 50m	225,000円	<b>24</b>
<b>LECN-W-R5L</b>	LEDコネクトライン延長用ライン 両面発光 5m 昼白色	26,500円	<b>22</b>
<b>LECN-Y-10L</b>	LEDコネクトライン延長用ライン片面発光 10m 黄	28,000円	<b>22</b>
<b>LECN-Y-5L</b>	LEDコネクトライン延長用ライン片面発光 5m 黄	18,500円	<b>22</b>
<b>LECN-Y-R10L</b>	LEDコネクトライン延長用ライン 両面発光 10m 黄	45,000円	<b>22</b>
<b>LECN-Y-R5L</b>	LEDコネクトライン延長用ライン 両面発光 5m 黄	26,500円	<b>22</b>
<b>LECS-05J</b>	補修用LEDライン50cm [シリコンタイプ] 片面発光 メス	3,000円	<b>26</b>
<b>LECS-05P</b>	補修用LEDライン50cm [シリコンタイプ] 片面発光 オス	3,000円	<b>26</b>
<b>LECS-10LA-W</b>	LEDコネクトライン [シリコンタイプ] 片面発光 10m	34,500円	<b>24</b>
<b>LECS-5LA-W</b>	LEDコネクトライン [シリコンタイプ] 片面発光 5m	24,500円	<b>24</b>

型式	品名	標準価格 (税別)	ページ
<b>LECS-R05J</b>	補修用LEDライン50cm [シリコンタイプ] 両面発光 メス	3,500円	<b>26</b>
<b>LECS-R05P</b>	補修用LEDライン50cm [シリコンタイプ] 両面発光 オス	3,500円	<b>26</b>
<b>LECS-R10LA-W</b>	LEDコネクトライン [シリコンタイプ] 両面発光 10m	53,500円	<b>24</b>
<b>LECS-R2LA-W</b>	LEDコネクトライン [シリコンタイプ] 両面発光 2m	15,500円	<b>24</b>
<b>LECS-R5LA-W</b>	LEDコネクトライン [シリコンタイプ] 両面発光 5m	33,000円	<b>24</b>
<b>LECS-W-10L</b>	LEDコネクトライン [シリコンタイプ] 延長用ライン片面発光 10m	31,000円	<b>25</b>
<b>LECS-W-5L</b>	LEDコネクトライン [シリコンタイプ] 延長用ライン片面発光 5m	21,000円	<b>25</b>
<b>LECS-W-R10L</b>	LEDコネクトライン [シリコンタイプ] 延長用ライン 両面発光 10m	50,000円	<b>24</b>
<b>LECS-W-R5L</b>	LEDコネクトライン [シリコンタイプ] 延長用ライン 両面発光 5m	29,500円	<b>25</b>
<b>LEDL-3P1PL</b>	充電式LEDライト アスラ	28,000円	<b>31</b>
<b>LEH-05W-PG</b>	自家発電LEDライト ラジオ付	8,900円	<b>37</b>
<b>LEH-10W-5M</b>	LEDハンディーライト	11,000円	<b>29</b>
<b>LEH-1P1PN-CH</b>	充電式LEDハンディーライト	15,500円	<b>35</b>
<b>LEH-1P5W-CH-B</b>	充電式LEDスティックハンディー	11,500円	<b>35</b>
<b>LEH-2WAYL-CH</b>	2WAYキャンブライト トモスル	13,000円	<b>33</b>
<b>LEH-3PCH-SL</b>	充電式LEDジャックライト	9,900円	<b>34</b>
<b>LEH-3W-SL-DIM-CH</b>	充電式LED調光スラットハンディー	12,500円	<b>35</b>
<b>LEH-B10W80CH</b>	ジャックランプ	9,000円	<b>34</b>
<b>LEH-B3W24CH</b>	ジャックランプ	7,000円	<b>34</b>
<b>LEH-B5W40CH</b>	ジャックランプ	8,000円	<b>34</b>
<b>LEH-B5W60CH</b>	充電式LEDハンディライト	12,000円	<b>35</b>
<b>LEIS-100DIM-JW-50K</b>	スクエアライト100W 調光式	151,000円	<b>19</b>
<b>LEIS-100D-JW-50K</b>	スクエアライト100W	101,000円	<b>19</b>
<b>LEIS-200D-JW-50K</b>	スクエアライト200W	177,000円	<b>19</b>
<b>LEIS-300HT-HW-50K</b>	ハイテンブスクエアライト300W	468,000円	<b>8</b>
<b>LEIS-430N3-HS-50K</b>	スクエアマックス430W	440,000円	<b>1</b>
<b>LEIS-430N3-HS-50K-SAL</b>	スクエアマックス430W 【重耐塩仕様】	554,000円	<b>5</b>
<b>LEIS-430N3-HVS10-50K</b>	スクエアマックス430W	440,000円	<b>1</b>
<b>LEIS-430N3-HVS10-50K-SAL</b>	スクエアマックス430W 【重耐塩仕様】	554,000円	<b>5</b>
<b>LEIS-430N3-HVS-50K</b>	スクエアマックス430W	440,000円	<b>1</b>
<b>LEIS-430N3-HVS-50K-SAL</b>	スクエアマックス430W 【重耐塩仕様】	554,000円	<b>5</b>
<b>LEIS-50V2-J110-60K</b>	スクエアライト50W 吊下げ型	66,000円	<b>1</b>
<b>LEIS-600N3-HS-50K</b>	スクエアマックス600W	607,000円	<b>1</b>
<b>LEIS-600N3-HS-50K-SAL</b>	スクエアマックス600W 【重耐塩仕様】	683,000円	<b>5</b>
<b>LEIS-600N3-HVS10-50K</b>	スクエアマックス600W	607,000円	<b>1</b>
<b>LEIS-600N3-HVS10-50K-SAL</b>	スクエアマックス600W 【重耐塩仕様】	683,000円	<b>5</b>
<b>LEIS-600N3-HVS-50K</b>	スクエアマックス600W	607,000円	<b>1</b>
<b>LEIS-600N3-HVS-50K-SAL</b>	スクエアマックス600W 【重耐塩仕様】	683,000円	<b>5</b>
<b>LEL-3F9P-CH</b>	LEDキャンプランタン ファム	6,000円	<b>37</b>
<b>LEN-30S-3ME</b>	LEDパワーライト30W 床スタンド式	16,500円	<b>27</b>
<b>LEN-60L-3ME</b>	LEDパワーライト60W 三脚式	38,000円	<b>27</b>
<b>LEN-60LW-3ME</b>	LEDパワーライト60W 三脚2灯式	68,500円	<b>27</b>
<b>LEN-60S-3ME</b>	LEDパワーライト60W 床スタンド式	25,500円	<b>27</b>
<b>LEN-FH10C-SL-50K</b>	フラットライト10W 作業用 クリップセット	32,000円	<b>19</b>
<b>LEN-FH10D-SL-50K</b>	フラットライト10W 作業用	27,500円	<b>18</b>
<b>LEN-FH10V-SL-50K</b>	フラットライト10W 作業用 バイスセット	29,500円	<b>19</b>
<b>LEN-FH20D-SL-50K</b>	フラットライト20W 作業用	36,000円	<b>18</b>
<b>LEN-FH20D-SL-50K-SAL</b>	フラットライト20W 作業用 【重耐塩仕様】	66,000円	<b>8</b>
<b>LEN-FH30D-SL-50K</b>	フラットライト30W 作業用	40,500円	<b>18</b>
<b>LEN-FH30D-SL-50K-SAL</b>	フラットライト30W 作業用 【重耐塩仕様】	71,000円	<b>8</b>
<b>LEN-FH50D-SL-50K</b>	フラットライト50W 作業用	60,000円	<b>18</b>
<b>LEN-FH50D-SL-50K-SAL</b>	フラットライト50W 作業用 【重耐塩仕様】	90,000円	<b>8</b>
<b>LEN-FH70D-SL-50K</b>	フラットライト70W 作業用	83,500円	<b>18</b>
<b>LEN-FH70D-SL-50K-SAL</b>	フラットライト70W 作業用 【重耐塩仕様】	114,000円	<b>8</b>

型式	品名	標準価格(税別)	ページ
LEN-GF	眩防フィルム	600円	32
LEN-GF-F1	フラットライト用 眩防フィルム 10W用	800円	19
LEN-GF-F3	フラットライト用 眩防フィルム 20W・30W用	1,000円	19
LEN-GF-F7	フラットライト用 眩防フィルム 50W・70W用	1,200円	19
LEN-G-FH10	フラットライト 10W用ガード	3,200円	15
LEN-G-FH20	フラットライト用ガード 20・30W兼用	3,500円	15
LEN-G-FH50	フラットライト用ガード 50・70W兼用	4,000円	15
LEN-H20MC	AC/DC兼用 マルチチェンジャーライト20W	33,000円	30
LEN-J60D	エコナイターV3	57,000円	18
LEN-JG	エコナイターV3用ガード	2,300円	18
LEN-PC-FH10	フラットライト用ポリカカバー前面パネル 10W専用	1,370円	15
LEN-PC-FH20	フラットライト用ポリカカバー前面パネル 20・30W兼用	1,500円	15
LEN-PC-FH50	フラットライト用ポリカカバー前面パネル 50・70W兼用	2,000円	15
LES-B10W80CH	充電式LEDライト ハンディフック	7,000円	35
LFC-15W-50K	LED電球15W フロスト【口金E26】	3,300円	40
LFC-22W-50K	LED電球22W フロスト【口金E26】	5,000円	39
LFS-10CHMG-WH	充電式LEDフラットスタンドライト10Wマグネット付	10,000円	31
LGF-BL	電池式LED警告灯 発光色ブルー	3,000円	37
LGF-CH-OR	電波式LED警告灯 パノラマフラッシュ	100,000円	37
LGF-CH-OR1P	電波式LED警告灯 パノラマフラッシュ【単品】	10,000円	37
LGF-OR	電池式LED警告灯 発光色オレンジ	3,000円	37
LJS-FH10D-BK-25K	フラットライト10W 常設用【2500K】黒	33,000円	10
LJS-FH10D-BK-50K	フラットライト10W 常設用 黒	33,000円	10
LJS-FH10D-BK-50K-SAL	フラットライト10W 常設用【重耐塩仕様】黒	64,000円	8
LJS-FH10D-W-25K	フラットライト10W 常設用【2500K】白	33,000円	10
LJS-FH10D-W-50K	フラットライト10W 常設用 白	33,000円	10
LJS-FH10D-W-50K-SAL	フラットライト10W 常設用【重耐塩仕様】白	64,000円	8
LJS-FH20D-BK-25K	フラットライト20W 常設用【2500K】黒	42,000円	10
LJS-FH20D-BK-50K	フラットライト20W 常設用 黒	42,000円	10
LJS-FH20D-BK-50K-SAL	フラットライト20W 常設用【重耐塩仕様】黒	72,500円	8
LJS-FH20D-W-25K	フラットライト20W 常設用【2500K】白	42,000円	10
LJS-FH20D-W-50K	フラットライト20W 常設用 白	42,000円	10
LJS-FH20D-W-50K-SAL	フラットライト20W 常設用【重耐塩仕様】白	72,500円	8
LJS-FH30D-BK-25K	フラットライト30W 常設用【2500K】黒	47,500円	10
LJS-FH30D-BK-50K	フラットライト30W 常設用 黒	47,500円	10
LJS-FH30D-BK-50K-SAL	フラットライト30W 常設用【重耐塩仕様】黒	77,500円	8
LJS-FH30D-W-25K	フラットライト30W 常設用【2500K】白	47,500円	10
LJS-FH30D-W-50K	フラットライト30W 常設用 白	47,500円	10
LJS-FH30D-W-50K-SAL	フラットライト30W 常設用【重耐塩仕様】白	77,500円	8
LJS-FH50D-BK-25K	フラットライト50W 常設用【2500K】黒	66,000円	9
LJS-FH50D-BK-50K	フラットライト50W 常設用 黒	66,000円	9
LJS-FH50D-BK-50K-SAL	フラットライト50W 常設用【重耐塩仕様】黒	96,500円	8
LJS-FH50D-W-25K	フラットライト50W 常設用【2500K】白	66,000円	9
LJS-FH50D-W-50K	フラットライト50W 常設用 白	66,000円	9
LJS-FH50D-W-50K-SAL	フラットライト50W 常設用【重耐塩仕様】白	96,500円	8
LJS-FH70D-BK-25K	フラットライト70W 常設用【2500K】黒	90,000円	9
LJS-FH70D-BK-50K	フラットライト70W 常設用 黒	90,000円	9
LJS-FH70D-BK-50K-SAL	フラットライト70W 常設用【重耐塩仕様】黒	120,000円	8
LLF23-50K	LEDリーフライト23W【口金E26】	4,700円	40
LLF31-50K	LEDリーフライト31W【口金E26】	6,000円	40
LLF39-50K	LEDリーフライト39W【口金E26】	7,500円	40
LLF79-50K	LEDリーフライト79W【口金E26】	8,500円	40
LMF-B160	パイプ用バンド	2,000円	14
LMF-B370	電柱用バンド	5,000円	14

型式	品名	標準価格(税別)	ページ
LMF-F150	電柱&パイプ取付け金具	20,000円	14
LMF-P75	パイプ用ライト固定金具φ60~75用	12,000円	14
LMF-P90	パイプ用ライト固定金具φ80~90用	12,000円	14
LMTW-10CH	マグピタチューバー10W	35,000円	33
LMTW-3CH	マグピタチューバー3W	12,000円	33
LMTW-5CH	マグピタチューバー5W	16,000円	33
LMTW-7CH	マグピタチューバー7W	18,500円	33
LPE-C	ポータブルキャリアー	20,000円	52
LPE-E2000LN	ポータブル電源 めっさエネルギー	200,000円	52
LPE-E3200LW	防雨型ポータブル電源 レイニーパワー徳永1600	500,000円	52
LPE-E3800L	ポータブル電源 ぞつっ!! エネルギー2000	500,000円	52
LPE-EX3200	防雨型ポータブル電源強磁式ヘビレイニーパワー徳永インバーター単品	320,000円	52
LPE-EX3200B	防雨型ポータブル電源強磁式ヘビレイニーパワー徳永バッテリー単品	350,000円	52
LPE-EX3200LW	防雨型ポータブル電源強磁式ヘビレイニーパワー徳永バッテリーインバーターセット	670,000円	52
LPE-R1000L	ポータブル電源 パワーバンク1000	400,000円	52
LPE-R250L2	ポータブル電源 ピンパン	85,500円	52
LPE-S0100	ソーラーパネル 100W	65,000円	52
LPE-S0200V3	ソーラーパネル 200W	100,000円	52
LPE-TWC	ポータブル電源用ソーラー分岐ケーブル	10,000円	52
LPL-20H	LED一体型パイプライト20形 12W	21,000円	20
LPL-40H	LED一体型パイプライト40形 23W	36,000円	20
LPL-40H-360	LED一体型パイプライト40形 37W 360度タイプ	58,500円	20
LPL-40H-36W	LED一体型パイプライト40形 36W	40,500円	20
LPL-40H-CN	LED一体型パイプライト40形 23W 両端切込	32,000円	20
LPL-MG	パイプライト用マグネットホルダー	3,800円	20
LPPT-10E	十字トリプルボックランンプ付延長コード 10m	16,800円	84
LPPT-20E	十字トリプルボックランンプ付延長コード 20m	24,000円	84
LPR-S10C-3M	LED作業灯 10W クリップ式	14,500円	27
LPR-S10D-3M	LED作業灯 10W	10,000円	27
LPR-S10L-3M	LED作業灯 10W 三脚式	19,500円	27
LPR-S10S-3M	LED作業灯 10W 床スタンド式	11,500円	27
LPR-S10V-3M	LED作業灯 10W パイス式	12,000円	27
LS2-0.5S	ショートタップランンプ付 ストレート	2,500円	83
LS2-10	トリプル延長コードランンプ付 ストレート 10m	11,000円	84
LSBX135-P-H110-50K	スクエアボックス 135W	88,500円	4
LSBX135SD-P-HMW-50K	スクエアボックス 135W【調光器対応型】	104,000円	5
LSBX185-P-H110-50K	スクエアボックス 185W	134,000円	4
LSBX185SD-P-HMW-50K	スクエアボックス 185W【調光器対応型】	146,000円	5
LSBX85-P-H110-50K	スクエアボックス 85W	78,500円	4
LSBX85SD-P-HMW-50K	スクエアボックス 85W【調光器対応型】	88,500円	5
LSG-BX135	スクエアボックス135・85兼用ガード	5,200円	5
LSG-BX185	スクエアボックス185用ガード	5,700円	5
LT2-0.5S	ショートタップランンプ付 クロス	2,500円	83
LT2-10	トリプル延長コードランンプ付 クロス 10m	11,000円	84
LT2-20	トリプル延長コードランンプ付 クロス 20m	17,400円	84
LUL-100TC-50K	LEDアップライト 100W ツインコンセント付	100,000円	19
LUL-100W-50K	LEDアップライト 100W 連結コンセント付	96,000円	19
LUL-170W	防雨型パノラマアップライト 170W	200,000円	19
LUL-36LI-CH	充電式LEDアップライト 36W	111,000円	19
LUL-AD-LI	充電式LEDアップライト用 充電アダプター	12,000円	20
LUL-BAG-BL	充電式アップライト用 収納バッグ 青	11,200円	20
LUL-BAG-Y	アップライト用 収納バッグ 黄	11,200円	19
LUL-RC	アップライト用 転倒保護カバー	3,500円	20
LUL-VC-L-10	アップライト用 防塵カバー10枚セット	1,300円	19

# 型式INDEX

型式	品名	標準価格 (税別)	ページ
<b>M</b>			
M-10S	昇圧専用トランス	35,400円	45
M-20	昇圧専用トランス	46,200円	45
M-20S	昇圧専用トランス	40,200円	45
MC-P3	ポッキン付修理コード 3m	5,200円	87
MC-P3S	ポッキン付修理コード 3m	4,700円	87
MC-P5	ポッキン付修理コード 5m	6,500円	88
MC-P5S	ポッキン付修理コード 5m	5,400円	88
M-E20	昇圧専用トランス	52,200円	45
M-E20N	昇圧専用トランス	52,200円	45
M-E30	昇圧専用トランス	78,000円	45
M-EK20	昇圧専用トランス	75,000円	45
M-EK30	昇圧専用トランス	98,400円	45
MG-01	マグピタ	3,100円	33
MG-03	トリプルマグピタ	7,800円	33
MKD-21-10	分岐リール 21m	84,000円	78
MKD-30-10	分岐リール 30m	94,000円	78
MKD-50-10	分岐リール 50m	115,000円	78
MRS-10-GR	十字トリプル延長コード 緑 10m	7,700円	83
MRS-10-OR	十字トリプル延長コード 橙 10m	7,700円	83
MRS-10-RD	十字トリプル延長コード 赤 10m	7,700円	83
MRS-10-YL	十字トリプル延長コード 黄 10m	7,700円	83
MRS-20-GR	十字トリプル延長コード 緑 20m	12,600円	83
MRS-20-OR	十字トリプル延長コード 橙 20m	12,600円	83
MRS-20-RD	十字トリプル延長コード 赤 20m	12,600円	83
MRS-20-YL	十字トリプル延長コード 黄 20m	12,600円	83
MSF-720	大型ミストファン ミストーム	200,000円	55
MSF-820	大型ミストファン ミストーム	220,000円	55
MSF-920	大型ミストファン ミストーム	250,000円	55
MS-ST-HN	マルチ床スタンド小	5,000円	32
MST-PM	ミストアタッチメント ミストブリーズ	15,000円	56
MT-1E	交換用トリプルコンセント ボデコン	4,800円	87
MTL-2E	交換用トリプルコンセント ボデコンほたるコンセント	6,300円	87
<b>N</b>			
N600A	レーザー距離計600	48,000円	60
NA-EJ10	溶接用オプション アースクリップ 10m	36,000円	44
NA-EJ10K	溶接用オプション アースクリップ 10m	50,400円	44
NA-EJ20	溶接用オプション アースクリップ 20m	57,600円	44
NA-EJ20K	溶接用オプション アースクリップ 20m	86,400円	44
NA-EJ5	溶接用オプション アースクリップ 5m	25,200円	44
NA-EJ5K	溶接用オプション アースクリップ 5m	32,400円	44
NA-HJ10	溶接用オプション 溶接ホルダー 10m	36,000円	44
NA-HJ10K	溶接用オプション 溶接ホルダー 10m	50,400円	44
NA-HJ20	溶接用オプション 溶接ホルダー 20m	57,600円	44
NA-HJ20K	溶接用オプション 溶接ホルダー 20m	86,400円	44
NA-HJ5	溶接用オプション 溶接ホルダー 5m	25,200円	44
NA-HJ5K	溶接用オプション 溶接ホルダー 5m	32,400円	44
NA-J03	溶接用オプション アダプター	6,000円	44
NA-J03K	溶接用オプション アダプター	7,000円	44
NB-001	フラッシャーランタン用 壁面取付ブラケット	2,500円	38
NB-120	急速充電器	130,800円	49
NB-150	急速充電器	141,600円	49
NB-200	急速充電器	234,000円	49
NB-40	急速充電器	45,600円	49

型式	品名	標準価格 (税別)	ページ
NB-50	急速充電器	60,000円	49
NB-60	急速充電器	75,600円	49
NC-01	ケーブルクリップ(10個入)	780円	88
NCHA-01-OG	シェード付チェア 焼けなイス【オリーブグリーン】	13,000円	59
NCHA-01-SN	シェード付チェア 焼けなイス【サンド】	13,000円	59
NCHA-03T-GY	2WAYテーブルチェア 座・台ちゃん【グレー】	20,000円	59
NCHA-03T-NV	2WAYテーブルチェア 座・台ちゃん【ネイビー】	20,000円	59
ND-00	空リール コンセント無	14,400円	74
NDB-00	空リール コンセント無	140,000円	74
NDD-00	空リール コンセント無	47,400円	74
NDD-S	空リール コンセント無	60,000円	74
ND-E230L-20A	単相200Vロック(引掛)式コンセントリール 30m	58,200円	75
ND-E320-20A	三相200V一般型リール 20m	49,800円	75
ND-E320F-20A	三相200V一般型リール 20m	62,400円	75
ND-E320FL-20A	三相200Vロック(引掛)式コンセントリール 20m	79,800円	75
ND-E320L-20A	三相200Vロック(引掛)式コンセントリール 20m	63,600円	75
ND-E320R-20A	三相200V逆転コンセント付リール 20m	49,800円	76
ND-E330-20A	三相200V一般型リール 30m	62,400円	76
ND-E330F-20A	三相200V一般型リール 30m	80,400円	76
ND-E330FL-20A	三相200Vロック(引掛)式コンセントリール 30m	93,000円	76
ND-E330L-20A	三相200Vロック(引掛)式コンセントリール 30m	75,000円	76
ND-E330R-20A	三相200V逆転コンセント付リール 30m	62,400円	76
ND-E54	標準型リール 50m	60,600円	69
ND-EB230L-20A	単相200Vロック(引掛)式コンセントリール 30m	82,200円	75
ND-EC320-20A	三相200V一般型リール 20m	94,800円	75
ND-EC320F-20A	三相200V一般型リール 20m	107,400円	75
ND-EC320FL-20A	三相200Vロック(引掛)式コンセントリール 20m	124,800円	75
ND-EC320L-20A	三相200Vロック(引掛)式コンセントリール 20m	108,600円	75
ND-EC330-20A	三相200V一般型リール 30m	107,400円	76
ND-EC330F-20A	三相200V一般型リール 30m	124,800円	76
ND-EC330FL-20A	三相200Vロック(引掛)式コンセントリール 30m	138,000円	76
ND-EC330L-20A	三相200Vロック(引掛)式コンセントリール 30m	120,000円	76
ND-EK230L-20A	単相200Vロック(引掛)式コンセントリール 30m	87,000円	75
NDH-00	空リール コンセント無	36,000円	74
NDN-00	空リール コンセント無	14,400円	74
NDN-04	空リール コンセント4個付	15,600円	74
NDN-504F	標準型リール 50m	84,600円	69
NDN-E350-20A	三相200V一般型リール 50m	92,400円	76
NDN-E54F	標準型リール 50m	95,400円	69
NDN-EC350-20A	三相200V一般型リール 50m	138,000円	76
NE-INV1000-1M	DC/AC正弦波インバーター 1000VA	273,600円	51
NF-00L	空リール コンセント無	11,500円	74
NF-00S	空リール コンセント無	11,500円	74
NF-04L	空リール コンセント4個付	13,200円	74
NF-304D	標準型リール 30m	34,800円	68
NF-304F	標準型リール 30m	49,200円	68
NF-504D	標準型リール 50m	48,000円	69
NF-E230-15A	単相200V一般型リール 30m	48,600円	75
NF-E34	標準型リール 30m	42,000円	68
NF-E34F	標準型リール 30m	58,200円	68
NF-E34L-15A	ロック(引掛)式コンセントリール 30m	57,000円	69
NF-E34N	抜止式コンセントリール 30m	50,400円	68
NF-E54	標準型リール 50m	58,200円	69
NF-EB230-15A	単相200V一般型リール 30m	69,600円	75

型式	品名	標準価格(税別)	ページ
<b>NF-EB34</b>	標準型リール 30m	59,400円	<b>68</b>
<b>NF-EB34F</b>	標準型リール 30m	77,400円	<b>68</b>
<b>NF-EB34L-15A</b>	ロック(引掛)式コンセントリール 30m	73,200円	<b>69</b>
<b>NF-EB34N</b>	抜き式コンセントリール 30m	68,400円	<b>68</b>
<b>NF-EB54</b>	標準型リール 50m	89,400円	<b>69</b>
<b>NF-EK230-15A</b>	単相200V一般型リール 30m	74,400円	<b>75</b>
<b>NF-EK34</b>	標準型リール 30m	60,600円	<b>68</b>
<b>NF-EK34F</b>	標準型リール 30m	78,600円	<b>68</b>
<b>NF-EK34L-15A</b>	ロック(引掛)式コンセントリール 30m	74,400円	<b>69</b>
<b>NF-EK34N</b>	抜き式コンセントリール 30m	69,600円	<b>68</b>
<b>NF-EK54</b>	標準型リール 50m	90,600円	<b>69</b>
<b>NFH-EK34</b>	超高感度(6mA)ブレーカ付リール	63,000円	<b>78</b>
<b>NFX-05LED</b>	マグピタ・ナイトフレックスA用 延長用ライン50cm	6,400円	<b>26</b>
<b>NFX-BAG</b>	マグピタ・ナイトフレックスA用 収納バッグ	10,000円	<b>26</b>
<b>NFX-BCA</b>	マグピタ・ナイトフレックスA用 マグネット	10,500円	<b>26</b>
<b>NFX-DBS</b>	マグピタ・ナイトフレックスA用 電源BOX	70,000円	<b>26</b>
<b>NFX-EX1</b>	マグピタ・ナイトフレックスA用 延長ケーブル1m	2,800円	<b>26</b>
<b>NFX-W05A</b>	マグピタ・ナイトフレックスA	265,000円	<b>26</b>
<b>NGW20-BK</b>	防雨・防塵型リール ナイスリール 20m 黒	20,400円	<b>70</b>
<b>NGW20-GY</b>	防雨・防塵型リール ナイスリール 20m グレー	20,400円	<b>70</b>
<b>NGW30-BK</b>	防雨・防塵型リール ナイスリール 30m 黒	24,000円	<b>70</b>
<b>NGW30-GY</b>	防雨・防塵型リール ナイスリール 30m グレー	24,000円	<b>70</b>
<b>NGW-E20</b>	防雨・防塵型リール ナイスリール 20m	26,400円	<b>70</b>
<b>NGW-E30</b>	防雨・防塵型リール ナイスリール 30m	32,400円	<b>70</b>
<b>NJC110C-10M</b>	高圧洗浄機 ジェットクリーナー	49,500円	<b>63</b>
<b>NJC-BN-V2</b>	高圧洗浄機用 ブラシノズル	3,100円	<b>63</b>
<b>NJC-DC-V2</b>	高圧洗浄機用 デッキクリーナー	19,400円	<b>63</b>
<b>NJC-EXPC</b>	高圧洗浄機用 延長管	1,800円	<b>63</b>
<b>NJC-FNC</b>	高圧洗浄機用 噴射ノズル	1,800円	<b>63</b>
<b>NJC-GUNC</b>	高圧洗浄機用 トリガーガン	4,600円	<b>63</b>
<b>NJCH-10MC</b>	高圧洗浄機用 交換ホース10m	6,300円	<b>63</b>
<b>NJC-PCH</b>	高圧洗浄機用 パイプ洗浄ホース6m	10,500円	<b>63</b>
<b>NJC-PCH-10M</b>	高圧洗浄機用 パイプ洗浄ホース10m	15,000円	<b>63</b>
<b>NJC-PCH-15M</b>	高圧洗浄機用 パイプ洗浄ホース15m	21,000円	<b>63</b>
<b>NJC-SNC110</b>	高圧洗浄機用 洗剤ノズル NJC110C用	1,800円	<b>63</b>
<b>NJC-WBF</b>	高圧洗浄機用 溜め水給水フィルターセット	17,000円	<b>63</b>
<b>NLA-120R-100</b>	大型LED回転灯 フラッシュランタン120 赤	19,500円	<b>38</b>
<b>NLA-120Y-100</b>	大型LED回転灯 フラッシュランタン120 黄	19,500円	<b>38</b>
<b>NLA-90R-100</b>	小型LED回転灯 フラッシュランタン90 赤	15,500円	<b>38</b>
<b>NLA-90Y-100</b>	小型LED回転灯 フラッシュランタン90 黄	15,500円	<b>38</b>
<b>NLF150-100V-R</b>	大型LED回転灯 LEDフラッシュャー150 赤	15,500円	<b>38</b>
<b>NLF150-100V-Y</b>	大型LED回転灯 LEDフラッシュャー150 黄	15,500円	<b>38</b>
<b>NLF75-BA-R</b>	電池式小型LED回転灯 LEDフラッシュャー75 赤	6,400円	<b>38</b>
<b>NLF75-BA-Y</b>	電池式小型LED回転灯 LEDフラッシュャー75 黄	6,400円	<b>38</b>
<b>NNP-00L</b>	空リール コンセント無	9,500円	<b>74</b>
<b>NNP-00S</b>	空リール コンセント無	9,500円	<b>74</b>
<b>NNP-204D</b>	標準型リール 20m	20,400円	<b>67</b>
<b>NNP-204F</b>	標準型リール 20m	30,600円	<b>67</b>
<b>NNP-206D</b>	標準型リール 20m	21,600円	<b>67</b>
<b>NNP-206F</b>	標準型リール 20m	31,800円	<b>67</b>
<b>NNP-304D</b>	標準型リール 30m	27,600円	<b>68</b>
<b>NNP-504D</b>	標準型リール 50m	42,600円	<b>69</b>
<b>NNP-E24</b>	標準型リール 20m	33,000円	<b>67</b>
<b>NNP-E24F</b>	標準型リール 20m	40,800円	<b>67</b>

型式	品名	標準価格(税別)	ページ
<b>NNP-E24N</b>	抜き式コンセントリール 20m	34,800円	<b>67</b>
<b>NNP-E34</b>	標準型リール 30m	37,800円	<b>68</b>
<b>NNP-E34N</b>	抜き式コンセントリール 30m	46,200円	<b>68</b>
<b>NNP-EB24</b>	標準型リール 20m	48,600円	<b>67</b>
<b>NNP-EB24F</b>	標準型リール 20m	57,000円	<b>67</b>
<b>NNP-EB24N</b>	抜き式コンセントリール 20m	50,400円	<b>67</b>
<b>NNP-EB34</b>	標準型リール 30m	54,000円	<b>68</b>
<b>NNP-EK24</b>	標準型リール 20m	49,800円	<b>67</b>
<b>NNP-EK24F</b>	標準型リール 20m	58,200円	<b>67</b>
<b>NNP-EK24N</b>	抜き式コンセントリール 20m	51,600円	<b>67</b>
<b>NPDM-EB34</b>	デジタルドラム [DIVAディーヴァ]	67,200円	<b>77</b>
<b>NPDM-EK34</b>	デジタルドラム [DIVAディーヴァ]	68,400円	<b>77</b>
<b>NPDMW-EB33</b>	防雨型デジタルドラム [DIVAディーヴァ]	79,200円	<b>77</b>
<b>NPDMW-EK33</b>	防雨型デジタルドラム [DIVAディーヴァ]	80,400円	<b>77</b>
<b>NPW-203</b>	防雨・防塵型リール 20m	30,600円	<b>70</b>
<b>NPW-303</b>	防雨・防塵型リール 30m	35,400円	<b>70</b>
<b>NPW-E23</b>	防雨・防塵型リール 20m	34,800円	<b>70</b>
<b>NPW-E33</b>	防雨・防塵型リール 30m	42,600円	<b>70</b>
<b>NPW-E33RE</b>	リペアポッキンドラム 30m	44,400円	<b>73</b>
<b>NPW-EB23</b>	防雨・防塵型リール 20m	51,000円	<b>70</b>
<b>NPW-EB33</b>	防雨・防塵型リール 30m	58,800円	<b>71</b>
<b>NPW-EB33RE</b>	リペアポッキンドラム 30m	59,000円	<b>73</b>
<b>NPW-EB33-S</b>	防雨・防塵型リール 30m	59,400円	<b>71</b>
<b>NPW-EK23</b>	防雨・防塵型リール 20m	52,200円	<b>70</b>
<b>NPW-EK33</b>	防雨・防塵型リール 30m	60,000円	<b>71</b>
<b>NPW-EK33RE</b>	リペアポッキンドラム 30m	60,000円	<b>73</b>
<b>NPW-EK33RE-S</b>	リペアポッキンドラム 30m	62,400円	<b>73</b>
<b>NPW-EK33-S</b>	防雨・防塵型リール 30m	60,600円	<b>71</b>
<b>NPWL-EB33-B</b>	LEDラインドラム 青	75,600円	<b>78</b>
<b>NPWL-EB33-G</b>	LEDラインドラム 緑	75,600円	<b>78</b>
<b>NPWL-EB33-R</b>	LEDラインドラム 赤	75,600円	<b>78</b>
<b>NPWL-EB33-W</b>	LEDラインドラム 白	75,600円	<b>78</b>
<b>NPWL-EK33-B</b>	LEDラインドラム 青	76,800円	<b>78</b>
<b>NPWL-EK33-G</b>	LEDラインドラム 緑	76,800円	<b>78</b>
<b>NPWL-EK33-R</b>	LEDラインドラム 赤	76,800円	<b>78</b>
<b>NPWL-EK33-W</b>	LEDラインドラム 白	76,800円	<b>78</b>
<b>NR-00</b>	空リール コンセント無	8,000円	<b>74</b>
<b>NR-04</b>	空リール コンセント4個付	9,800円	<b>74</b>
<b>NR-304D</b>	標準型リール 30m	21,600円	<b>68</b>
<b>NR-304D-S</b>	標準型リール 30m	22,200円	<b>68</b>
<b>NRF-200 110V</b>	レフ球 白熱球200W (安全投光器用) 110V	2,000円	<b>42</b>
<b>NRF-200 220V</b>	レフ球 白熱球200W (安全投光器用) 220V	2,500円	<b>42</b>
<b>NRF-300 110V</b>	レフ球 白熱球300W (安全投光器用) 110V	2,500円	<b>42</b>
<b>NRF-300 220V</b>	レフ球 白熱球300W (安全投光器用) 220V	3,200円	<b>42</b>
<b>NRF-500 110V</b>	レフ球 白熱球500W (安全投光器用) 110V	3,200円	<b>42</b>
<b>NRF-500 220V</b>	レフ球 白熱球500W (安全投光器用) 220V	3,900円	<b>42</b>
<b>NS-00</b>	空リール コンセント無	8,800円	<b>74</b>
<b>NS-104</b>	標準型リール 10m	17,400円	<b>67</b>
<b>NS-E14</b>	標準型リール 10m	21,600円	<b>67</b>
<b>NS-EB12</b>	標準型リール 10m	37,800円	<b>67</b>
<b>NS-EK12</b>	標準型リール 10m	39,000円	<b>67</b>
<b>NTB-200D</b>	降圧専用トランス	108,600円	<b>45</b>
<b>NTB-300D-CC</b>	降圧専用トランス	132,000円	<b>45</b>
<b>NTB-300D-CC-100V</b>	降圧専用トランス	132,000円	<b>45</b>

# 型式INDEX

型式	品名	標準価格(税別)	ページ
<b>NTB-EK200D</b>	降圧専用トランス	119,400円	<b>45</b>
<b>NTB-EK300D-CC</b>	降圧専用トランス	146,400円	<b>45</b>
<b>NTB-EK300D-CC-100V</b>	降圧専用トランス	146,400円	<b>45</b>
<b>NTBO-EK330</b>	昇圧・降圧 自在型トランス	184,800円	<b>46</b>
<b>NTK-20J</b>	溶接リール 20m	124,800円	<b>44</b>
<b>NTK-20K</b>	溶接リール 20m	152,400円	<b>44</b>
<b>NTK-30J</b>	溶接リール 30m	145,200円	<b>44</b>
<b>NTK-30K</b>	溶接リール 30m	184,800円	<b>44</b>
<b>NU-AB</b>	電池式LED回転灯 ニコUFO 常時点灯 青	12,500円	<b>38</b>
<b>NU-AG</b>	電池式LED回転灯 ニコUFO 常時点灯 緑	12,500円	<b>38</b>
<b>NU-AR</b>	電池式LED回転灯 ニコUFO 常時点灯 赤	11,000円	<b>38</b>
<b>NU-AY</b>	電池式LED回転灯 ニコUFO 常時点灯 黄	11,000円	<b>38</b>
<b>NU-BB</b>	電池式LED回転灯 ニコUFO 夜間自動点灯 青	13,500円	<b>38</b>
<b>NU-BG</b>	電池式LED回転灯 ニコUFO 夜間自動点灯 緑	13,500円	<b>38</b>
<b>NU-BR</b>	電池式LED回転灯 ニコUFO 夜間自動点灯 赤	12,500円	<b>38</b>
<b>NU-BY</b>	電池式LED回転灯 ニコUFO 夜間自動点灯 黄	12,500円	<b>38</b>
<b>NVC-15L-S</b>	業務用バキュームクリーナー15L	25,500円	<b>64</b>
<b>NVC-20L-S</b>	業務用バキュームクリーナー20L	32,000円	<b>64</b>
<b>NVC-30L-S</b>	業務用バキュームクリーナー30L	40,500円	<b>63</b>
<b>NVC-BN</b>	バキュームクリーナー用 ブラシノズル	600円	<b>64</b>
<b>NVC-EXP</b>	爆吸クリーナー用 延長管	1,200円	<b>64</b>
<b>NVC-EXP-F</b>	爆吸クリーナー用 延長管(フック付)	1,300円	<b>64</b>
<b>NVC-FIL</b>	バキュームクリーナー用 フィルター	1,800円	<b>64</b>
<b>NVC-FIL-15</b>	バキュームクリーナー用 フィルター	1,800円	<b>64</b>
<b>NVC-FIL-SC</b>	バキュームクリーナー用 フィルター固定ネジ	300円	<b>64</b>
<b>NVC-GN</b>	バキュームクリーナー用 隙間用ノズル	600円	<b>64</b>
<b>NVC-H-1.5M</b>	バキュームクリーナー用 ジャバラホース 1.5m	2,300円	<b>64</b>
<b>NVC-H-3M</b>	バキュームクリーナー用 ジャバラホース 3m	4,600円	<b>64</b>
<b>NVC-H-5M</b>	バキュームクリーナー用 ジャバラホース 5m	5,800円	<b>64</b>
<b>NVC-N-SET</b>	バキュームクリーナー用 先端ノズルセット	720円	<b>64</b>
<b>NVC-S35L</b>	爆吸クリーナー35L	73,500円	<b>64</b>
<b>NVC-S35L-BN</b>	爆吸クリーナー用 ブラシノズル	600円	<b>65</b>
<b>NVC-S35LE</b>	爆吸クリーナー35L アース付	88,500円	<b>64</b>
<b>NVC-S35L-FIL</b>	爆吸クリーナー用 排気フィルター	1,800円	<b>65</b>
<b>NVC-S35L-FN</b>	爆吸クリーナー用 床用ノズル	1,800円	<b>65</b>
<b>NVC-S35L-GN</b>	爆吸クリーナー用 隙間用ノズル	600円	<b>65</b>
<b>NVC-S35L-KN</b>	爆吸クリーナー用 家具用ノズル	600円	<b>65</b>
<b>NVC-S35L-SPFIL</b>	爆吸クリーナー用 スポンジフィルター	1,000円	<b>65</b>
<b>NVC-S35L-TKFIL</b>	爆吸クリーナー用 タンクフィルター	600円	<b>65</b>
<b>NVC-S35L-WN</b>	爆吸クリーナー用 水用ノズル	1,500円	<b>65</b>
<b>NVC-SH-3M</b>	爆吸クリーナー用 ジャバラホース 3m	5,200円	<b>65</b>
<b>NVC-SH-5M</b>	爆吸クリーナー用 ジャバラホース 5m	6,400円	<b>65</b>
<b>NVC-SHEET</b>	バキュームクリーナー用 フィルターシート	400円	<b>64</b>
<b>NVC-SHEET-15</b>	バキュームクリーナー用 フィルターシート	350円	<b>64</b>
<b>NVC-SH-N</b>	爆吸クリーナー用 ジャバラホース 1.6m	2,900円	<b>65</b>
<b>NW-E33</b>	防雨・防塵型リール 30m	76,200円	<b>70</b>
<b>NW-E33F</b>	防雨・防塵型リール 30m	100,200円	<b>70</b>
<b>NW-E33N</b>	防雨・防塵型リール 抜き式コンセント 30m	78,000円	<b>71</b>
<b>NW-E53</b>	防雨・防塵型リール 30m	88,800円	<b>71</b>
<b>NW-EB23</b>	防雨・防塵型リール 20m	82,200円	<b>70</b>
<b>NW-EB33</b>	防雨・防塵型リール 30m	91,200円	<b>71</b>
<b>NW-EB33F</b>	防雨・防塵型リール 30m	107,400円	<b>71</b>
<b>NW-EB33N</b>	防雨・防塵型リール 抜き式コンセント 30m	94,800円	<b>71</b>
<b>NW-EB33RE</b>	リペアポッキンドラム 30m	93,600円	<b>74</b>

型式	品名	標準価格(税別)	ページ
<b>NW-EB53</b>	防雨・防塵型リール 50m	104,400円	<b>71</b>
<b>NW-EB53RE</b>	リペアポッキンドラム 50m	106,200円	<b>74</b>
<b>NW-EK23</b>	防雨・防塵型リール 20m	83,400円	<b>70</b>
<b>NW-EK33</b>	防雨・防塵型リール 30m	92,400円	<b>71</b>
<b>NW-EK33F</b>	防雨・防塵型リール 30m	108,600円	<b>71</b>
<b>NW-EK33FPN</b>	防雨・防塵型リール 30m	132,000円	<b>71</b>
<b>NW-EK33N</b>	防雨・防塵型リール 抜き式コンセント 30m	96,000円	<b>71</b>
<b>NW-EK33PN</b>	防雨・防塵型リール 30m	114,600円	<b>71</b>
<b>NW-EK33RE</b>	リペアポッキンドラム 30m	94,800円	<b>74</b>
<b>NW-EK53</b>	防雨・防塵型リール 50m	105,600円	<b>71</b>
<b>NW-EK53PN</b>	防雨・防塵型リール 50m	152,400円	<b>71</b>
<b>NW-EK53RE</b>	リペアポッキンドラム 50m	107,400円	<b>74</b>
<b>NWH-EK33</b>	超高感度(6mA)ブレーカ付リール 防雨型	98,400円	<b>78</b>
<b>NZ200</b>	交換用ミストノズル(200μm)3個セット	940円	<b>57</b>
<b>NZ300</b>	交換用ミストノズル(300μm)3個セット	940円	<b>57</b>
<b>P</b>			
<b>PA-1</b>	トランス用アダプター	9,000円	<b>46</b>
<b>PA-2</b>	トランス用アダプター	9,000円	<b>47</b>
<b>PA-3</b>	トランス用アダプター	9,000円	<b>47</b>
<b>PA-4</b>	トランス用アダプター	9,000円	<b>47</b>
<b>PAL-1000AP</b>	PALシリーズ (BOXトランス式)	54,000円	<b>48</b>
<b>PAL-1000EP</b>	PAL-EPシリーズ (リングトランス式)	80,400円	<b>48</b>
<b>PAL-1500AP</b>	PALシリーズ (BOXトランス式)	64,800円	<b>48</b>
<b>PAL-1500EP</b>	PAL-EPシリーズ (リングトランス式)	103,200円	<b>48</b>
<b>PAL-150A</b>	PALシリーズ (BOXトランス式)	37,800円	<b>47</b>
<b>PAL-150E</b>	PALシリーズ (BOXトランス式)	37,800円	<b>47</b>
<b>PAL-150I</b>	PALシリーズ (BOXトランス式)	37,800円	<b>47</b>
<b>PAL-350A</b>	PALシリーズ (BOXトランス式)	43,200円	<b>47</b>
<b>PAL-350E</b>	PALシリーズ (BOXトランス式)	43,200円	<b>47</b>
<b>PAL-350I</b>	PALシリーズ (BOXトランス式)	43,200円	<b>47</b>
<b>PAL-500A</b>	PALシリーズ (BOXトランス式)	46,800円	<b>47</b>
<b>PAL-500EP</b>	PAL-EPシリーズ (リングトランス式)	63,000円	<b>48</b>
<b>PBW-EB10T-S</b>	防雨ポッキン延長ブレーカ 10m	25,800円	<b>85</b>
<b>PBW-EBT-S</b>	防雨ポッキン延長ブレーカ 1m	19,800円	<b>85</b>
<b>PBW-EK10T10A-S</b>	防雨ポッキン延長ブレーカ 10m	27,600円	<b>85</b>
<b>PBW-EK10T-S</b>	防雨ポッキン延長ブレーカ 10m	27,000円	<b>85</b>
<b>PBW-EKT10A-S</b>	防雨ポッキン延長ブレーカ 1m	21,600円	<b>85</b>
<b>PBW-EKT-S</b>	防雨ポッキン延長ブレーカ 1m	21,000円	<b>85</b>
<b>PBWL-EB10T-S</b>	防雨Lヘナポッキン延長ブレーカ 10m	25,800円	<b>85</b>
<b>PBWL-EBT-S</b>	防雨Lヘナポッキン延長ブレーカ 1m	19,800円	<b>85</b>
<b>PBWL-EK10T10A-S</b>	防雨Lヘナポッキン延長ブレーカ 10m	27,600円	<b>85</b>
<b>PBWL-EK10T-S</b>	防雨Lヘナポッキン延長ブレーカ 10m	27,000円	<b>85</b>
<b>PBWL-EKT10A-S</b>	防雨Lヘナポッキン延長ブレーカ 1m	21,600円	<b>85</b>
<b>PBWL-EKT-S</b>	防雨Lヘナポッキン延長ブレーカ 1m	21,000円	<b>85</b>
<b>PCC-02E-2</b>	ブラコンカセット2個セット	2,000円	<b>88</b>
<b>PIL-3W-100V</b>	プラグインライト 3W	12,500円	<b>33</b>
<b>PIL-3W-100V-LFR</b>	プラグインライト用 レンズフィルター赤	300円	<b>34</b>
<b>PIL-3W-3000K</b>	プラグインライト 3W 【電球色】	12,500円	<b>34</b>
<b>PIL-3W-LIS</b>	プラグインライト リチウム 3W	12,000円	<b>34</b>
<b>PIL-3W-SM</b>	ニッケルライト 3W	12,500円	<b>34</b>
<b>PIL-3W-SM-3000K</b>	ニッケルライト 3W 【電球色】	12,500円	<b>34</b>
<b>PIL-3W-SM-LFR</b>	ニッケルライト用 レンズフィルター赤	300円	<b>34</b>
<b>PIPB-EB10E-S</b>	プラグインポッキンブレーカ 10m	24,600円	<b>85</b>
<b>PIPB-EBN-S</b>	ブラコンインポッキンブレーカ	16,200円	<b>86</b>

型式	品名	標準価格(税別)	ページ
<b>PIPB-EBT-S</b>	プラグインポッキンブレーカ 0.45m	19,800円	<b>85</b>
<b>PIPB-EK10E10A-S</b>	プラグインポッキンブレーカ 10m	27,000円	<b>85</b>
<b>PIPB-EK10E-S</b>	プラグインポッキンブレーカ 10m	25,800円	<b>85</b>
<b>PIPB-EKN10A-S</b>	プラグインポッキンブレーカ	18,600円	<b>86</b>
<b>PIPB-EKN-S</b>	プラグインポッキンブレーカ	17,400円	<b>86</b>
<b>PIPB-EKT10A-S</b>	プラグインポッキンブレーカ 0.45m	21,600円	<b>85</b>
<b>PIPB-EKT-S</b>	プラグインポッキンブレーカ 0.45m	21,000円	<b>85</b>
<b>PIPBH-EKN-S</b>	プラグインポッキンブレーカ	24,000円	<b>86</b>
<b>PIPBH-EKT-S</b>	プラグインポッキンブレーカ 0.45m	27,600円	<b>85</b>
<b>PKT-TF1</b>	充電式LEDライト ポケットスリムライト	3,000円	<b>36</b>
<b>PP-00</b>	ポッキンプラグ 業務用50セット	91,000円	<b>87</b>
<b>PP-00-05</b>	ポッキンプラグスケルトンタイプ業務用50セット	91,000円	<b>87</b>
<b>PP-01</b>	ポッキンプラグ 化粧袋入り	2,000円	<b>87</b>
<b>PP-02</b>	ポッキンプラグ プリスター入り	2,500円	<b>87</b>
<b>PP-05</b>	ポッキンプラグ スケルトンタイプ	2,000円	<b>87</b>
<b>PP-06</b>	レナポッキンプラグ	2,500円	<b>87</b>
<b>PPT-0.5E</b>	ショートタップ トリプルポッキン	7,600円	<b>83</b>
<b>PPT-10E-BK</b>	十字トリプルポッキン延長コード 黒 10m	14,400円	<b>84</b>
<b>PPT-10E-GR</b>	十字トリプルポッキン延長コード 緑 10m	14,400円	<b>84</b>
<b>PPT-10E-OR</b>	十字トリプルポッキン延長コード 橙 10m	14,400円	<b>84</b>
<b>PPT-10E-RE-B</b>	リベアポッキン延長コード 黒 10m	16,200円	<b>84</b>
<b>PPT-10E-RE-G</b>	リベアポッキン延長コード 緑 10m	16,200円	<b>84</b>
<b>PPT-10E-YL</b>	十字トリプルポッキン延長コード 黄 10m	14,400円	<b>84</b>
<b>PPT-20E-BK</b>	十字トリプルポッキン延長コード 黒 20m	21,600円	<b>84</b>
<b>PPT-20E-GR</b>	十字トリプルポッキン延長コード 緑 20m	21,600円	<b>84</b>
<b>PPT-20E-OR</b>	十字トリプルポッキン延長コード 橙 20m	21,600円	<b>84</b>
<b>PPT-20E-RE-B</b>	リベアポッキン延長コード 黒 20m	23,400円	<b>84</b>
<b>PPT-20E-RE-G</b>	リベアポッキン延長コード 緑 20m	23,400円	<b>84</b>
<b>PPT-20E-YL</b>	十字トリプルポッキン延長コード 黄 20m	21,600円	<b>84</b>
<b>PPT-30E</b>	十字トリプルポッキン延長コード 30m	29,400円	<b>84</b>
<b>PPTF-10E</b>	スタミナトリプルポッキン延長コード 10m	23,400円	<b>84</b>
<b>PPTF-20E</b>	スタミナトリプルポッキン延長コード 20m	40,800円	<b>84</b>
<b>PPTL-0.5E</b>	ショートタップ レナトリプルポッキン	7,600円	<b>83</b>
<b>PPTL-10E</b>	レナポッキン延長コード	14,400円	<b>84</b>
<b>PPTVS-10E-BK</b>	十字トリプルポッキン延長コード 黒 10m	11,800円	<b>84</b>
<b>PPTVS-10E-GR</b>	十字トリプルポッキン延長コード 緑 10m	11,800円	<b>84</b>
<b>PPTVS-10E-YL</b>	十字トリプルポッキン延長コード 黄 10m	11,800円	<b>84</b>
<b>PPTVS-20E</b>	十字トリプルポッキン延長コード 黒 20m	19,200円	<b>84</b>
<b>PPTW-0.5E</b>	ショートタップ 防雨型トリプルポッキン	8,400円	<b>83</b>
<b>PPTW-10E</b>	トリプルポッキン防雨型延長コード 10m	16,800円	<b>85</b>
<b>PPTW-10E-RE</b>	リベアポッキン防雨型延長コード 10m	18,600円	<b>84</b>
<b>PPTW-20E</b>	トリプルポッキン防雨型延長コード 20m	24,000円	<b>85</b>
<b>PPTW-20E-RE</b>	リベアポッキン防雨型延長コード 20m	25,800円	<b>84</b>
<b>PSW-10E</b>	防雨ポッキン延長コード シングル 10m	16,200円	<b>84</b>
<b>PSW-20E</b>	防雨ポッキン延長コード シングル 20m	23,400円	<b>85</b>
<b>PSW-30E</b>	防雨ポッキン延長コード シングル 30m	31,800円	<b>85</b>
<b>PSW-5E</b>	防雨ポッキン延長コード シングル 5m	11,000円	<b>84</b>
<b>PWO-EK33</b>	防雨型オープンリール	97,200円	<b>77</b>
<b>R</b>			
<b>R-300N-A</b>	DC/AC正弦波インバーター 300W	99,600円	<b>50</b>
<b>R-300N-B</b>	DC/AC正弦波インバーター 300W	102,000円	<b>50</b>
<b>R-A600N-A</b>	DC/AC正弦波インバーター 600W	136,800円	<b>50</b>
<b>R-A600N-B</b>	DC/AC正弦波インバーター 600W	139,200円	<b>50</b>
<b>RBW-E30S</b>	延長コード型リール(びっくリール) 防雨・防塵型 30m	85,800円	<b>73</b>

型式	品名	標準価格(税別)	ページ
<b>RBW-E50S</b>	延長コード型リール(びっくリール) 防雨・防塵型 50m	103,200円	<b>73</b>
<b>RBW-EB30S</b>	延長コード型リール(びっくリール) 防雨・防塵型 30m	103,200円	<b>73</b>
<b>RBW-EB50S</b>	延長コード型リール(びっくリール) 防雨・防塵型 50m	120,000円	<b>73</b>
<b>RBW-EK30S</b>	延長コード型リール(びっくリール) 防雨・防塵型 30m	104,400円	<b>73</b>
<b>RBW-EK30SPN</b>	延長コード型リール(びっくリール) 防雨・防塵型 30m	128,400円	<b>73</b>
<b>RBW-EK50S</b>	延長コード型リール(びっくリール) 防雨・防塵型 50m	121,200円	<b>73</b>
<b>RBW-EK50SPN</b>	延長コード型リール(びっくリール) 防雨・防塵型 50m	159,600円	<b>73</b>
<b>R-L650-B</b>	DC/AC正弦波インバーター 650W	40,000円	<b>50</b>
<b>RND-20S</b>	延長コード型リール(びっくリール) 20m	31,800円	<b>72</b>
<b>RND-30S</b>	延長コード型リール(びっくリール) 30m	38,400円	<b>72</b>
<b>RND-50S</b>	延長コード型リール(びっくリール) 50m	48,600円	<b>73</b>
<b>RND-E20S</b>	延長コード型リール(びっくリール) 20m	37,200円	<b>72</b>
<b>RND-E30S</b>	延長コード型リール(びっくリール) 30m	46,800円	<b>72</b>
<b>RND-E30SF</b>	延長コード型リール(びっくリール) 30m	67,200円	<b>72</b>
<b>RND-E50S</b>	延長コード型リール(びっくリール) 50m	72,600円	<b>73</b>
<b>RND-EB20S</b>	延長コード型リール(びっくリール) 20m	55,200円	<b>72</b>
<b>RND-EB30S</b>	延長コード型リール(びっくリール) 30m	74,400円	<b>72</b>
<b>RND-EB30SF</b>	延長コード型リール(びっくリール) 30m	88,800円	<b>72</b>
<b>RND-EB30SL</b>	延長コード型リール(びっくリール) ロック(引掛)式コンセント 30m	91,800円	<b>72</b>
<b>RND-EB50S</b>	延長コード型リール(びっくリール) 50m	91,800円	<b>73</b>
<b>RND-EK20S</b>	延長コード型リール(びっくリール) 20m	56,400円	<b>72</b>
<b>RND-EK30S</b>	延長コード型リール(びっくリール) 30m	76,200円	<b>72</b>
<b>RND-EK30SF</b>	延長コード型リール(びっくリール) 30m	90,000円	<b>72</b>
<b>RND-EK30SL</b>	延長コード型リール(びっくリール) ロック(引掛)式コンセント 30m	93,000円	<b>72</b>
<b>RND-EK50S</b>	延長コード型リール(びっくリール) 50m	93,000円	<b>73</b>
<b>RNW-E30S</b>	延長コード型リール(びっくリール) 30m	55,800円	<b>73</b>
<b>RSA-20S</b>	延長コード型リール(びっくリール) 20m	27,000円	<b>72</b>
<b>RSA-30S</b>	延長コード型リール(びっくリール) 30m	30,600円	<b>72</b>
<b>RTB-100D-100V</b>	降圧専用トランス(リングトランス)	82,800円	<b>46</b>
<b>RTB-200D-100V</b>	降圧専用トランス(リングトランス)	111,000円	<b>46</b>
<b>RTB-300D-100V</b>	降圧専用トランス(リングトランス)	127,200円	<b>46</b>
<b>RZ-30S</b>	マジックびっくリール 30m	51,600円	<b>78</b>
<b>RZ-E20S</b>	マジックびっくリール 20m	55,200円	<b>78</b>
<b>RZ-E30S</b>	マジックびっくリール 30m	62,400円	<b>78</b>
<b>RZ-EB20S</b>	マジックびっくリール 20m	73,200円	<b>78</b>
<b>RZ-EB30S</b>	マジックびっくリール 30m	79,200円	<b>78</b>
<b>RZ-EK30S</b>	マジックびっくリール 30m	80,400円	<b>78</b>
<b>S</b>			
<b>S-001</b>	軽量三脚	12,500円	<b>31</b>
<b>S-001-LPR</b>	LED作業灯10W専用 三脚	9,500円	<b>32</b>
<b>S-01</b>	スタンダード三脚	19,500円	<b>32</b>
<b>S-02</b>	スーパー三脚	23,000円	<b>32</b>
<b>S-03</b>	ハイパー三脚	29,000円	<b>32</b>
<b>S-04EU</b>	昇降式三脚	57,000円	<b>32</b>
<b>S2-0.5S</b>	ショートタップ ストレート	2,200円	<b>83</b>
<b>SC-075</b>	スピードコントローラ 三相200V	127,200円	<b>80</b>
<b>SDW-E22-10W</b>	LEDライトリール	85,000円	<b>79</b>
<b>SDW-EB22-10W</b>	LEDライトリール	100,000円	<b>79</b>
<b>SDW-EK22-10W</b>	LEDライトリール	101,500円	<b>79</b>
<b>SE-T1</b>	看板用アーム エルボータイプ1 白	34,000円	<b>15</b>
<b>SE-T1-BK</b>	看板用アーム エルボータイプ1 黒	34,000円	<b>15</b>
<b>SE-T2</b>	看板用アーム エルボータイプ2 白	34,000円	<b>15</b>
<b>SE-T2-BK</b>	看板用アーム エルボータイプ2 黒	34,000円	<b>15</b>
<b>SF-10</b>	電池式LED防爆懐中電灯	11,500円	<b>36</b>

# 型式INDEX

型式	品名	標準価格(税別)	ページ
<b>SF-14</b>	電池式LED防塵型ハンドライト	15,500円	<b>36</b>
<b>SF-E100DS</b>	低圧24V用降圧トランス	73,200円	<b>46</b>
<b>SH-032</b>	スピコンハンドリール3m	21,000円	<b>80</b>
<b>SH-E102</b>	スピコンハンドリール10m	34,200円	<b>80</b>
<b>SK-BT1-RE</b>	スクエアボックス用 リモコン	11,500円	<b>5</b>
<b>SK-BT2-DD</b>	スクエアボックス用 調光器	13,500円	<b>5</b>
<b>SL2-0.5S</b>	ショートタップ L型ストレート	2,200円	<b>83</b>
<b>SL-20F-CH</b>	充電式フォーカスLEDライト アンタレス 20W	19,500円	<b>35</b>
<b>SL-2F</b>	電池式フォーカスLEDライト アンタレス 2W	4,500円	<b>35</b>
<b>SL-2PCH-UV</b>	充電式LEDポケットライト ブラックライト付	9,600円	<b>35</b>
<b>SL-3PEN</b>	電池式 ペンライト	4,000円	<b>36</b>
<b>SL-4PEN</b>	電池式 2WAY ペンライト	5,000円	<b>36</b>
<b>SL-5F</b>	電池式フォーカスLEDライト アンタレス 5W	5,100円	<b>35</b>
<b>SL-6F-CH</b>	充電式フォーカスLEDライト アンタレス 6W	11,500円	<b>35</b>
<b>SL-A2PEN-UV</b>	充電式LEDペンライト UV付	12,500円	<b>35</b>
<b>SL-BP-PIL</b>	プラグインライト用 ベルトポーチ	600円	<b>34</b>
<b>SL-BP-PIL-LBR</b>	プラグインライト用 ベルトポーチ 茶(人工皮革)	2,000円	<b>34</b>
<b>SL-CL200CH</b>	充電式LEDライト 自在ミニクリップ	5,000円	<b>36</b>
<b>SLS-CE10W-1P</b>	LEDセンサーライト クラブアイ 10W	12,000円	<b>13</b>
<b>SLS-CE20W-2P</b>	LEDセンサーライト クラブアイ 20W	19,500円	<b>12</b>
<b>SLS-F10W</b>	LEDフラットセンサーライト10W	8,900円	<b>13</b>
<b>SLS-F20W</b>	LEDフラットセンサーライト20W	11,500円	<b>13</b>
<b>SLS-F30W</b>	LEDフラットセンサーライト30W	15,500円	<b>13</b>
<b>SLS-F50W</b>	LEDフラットセンサーライト50W	22,000円	<b>13</b>
<b>SOL-10PIR-60K</b>	ソーラーLEDセンサーライト エコフラッシュ10W	20,000円	<b>12</b>
<b>SOL-10S5-N1</b>	ソーラーLEDセンサーライト エコフラッシュセパ10W	10,000円	<b>12</b>
<b>SOL-10S5T-N3</b>	ソーラーLEDセンサーライト エコフラッシュセパ10W	20,000円	<b>12</b>
<b>SOL-30S5-N2</b>	ソーラーLEDセンサーライト エコフラッシュセパ30W	30,000円	<b>12</b>
<b>SOL-5PIR-60K</b>	ソーラーLEDセンサーライト エコフラッシュミニ5W	11,000円	<b>12</b>
<b>SOL-EX5M-EFS</b>	エコフラッシュセパ用延長コード	1,300円	<b>12</b>
<b>SOL-EX5M-EFSW</b>	エコフラッシュセパW用延長コード	1,300円	<b>12</b>
<b>SPA-04</b>	ポータブルスポットエアコン ひえポカやん	120,000円	<b>57</b>
<b>SPA-240</b>	大型スポットエアコン SUN GO COOL	2,500,000円	<b>54</b>
<b>SPA-ATM</b>	ひえポカやん用 排気口アタッチメント	1,650円	<b>57</b>
<b>SPA-D05C</b>	ひえポカやん用 送風ダクト 0.5m	3,600円	<b>57</b>
<b>SPA-D15H</b>	ひえポカやん用 排熱ダクト 1.5m	2,700円	<b>57</b>
<b>SPB-E011W-S</b>	スピコンBOX	23,400円	<b>80</b>
<b>SPC-18ACN</b>	スポットクーラー 1.8	80,000円	<b>54</b>
<b>SPC-25ACN</b>	スポットクーラー 2.5	100,000円	<b>54</b>
<b>SPC-25ACND</b>	ドレンレススポットクーラー 2.5	120,000円	<b>54</b>
<b>SPC-25ACNDS</b>	ドレンレススポットクーラー 2.5	130,000円	<b>54</b>
<b>SPC-25ACNS</b>	スポットクーラー 2.5	122,500円	<b>54</b>
<b>SPC-35ACD</b>	ドレンレススポットクーラー 3.5	150,000円	<b>54</b>
<b>SPC-AD-032</b>	エコやん用 電源・充電兼用ACアダプター2m	46,600円	<b>58</b>
<b>SPC-ATM</b>	エコやん用 排気口アタッチメント	2,100円	<b>58</b>
<b>SPC-B20</b>	エコやん用 バッテリーユニット	100,000円	<b>57</b>
<b>SPC-CD</b>	冷風ダクト	8,400円	<b>55</b>
<b>SPC-D15C-032</b>	エコやん用 冷風ダクト1.5m	4,200円	<b>58</b>
<b>SPC-D15H-032</b>	エコやん用 排熱ダクト1.5m	3,700円	<b>58</b>
<b>SPC-D30H-032</b>	エコやん用 排熱ダクト3m	6,900円	<b>58</b>
<b>SPC-D30H-CAN</b>	排熱ダクト 延長3m	10,400円	<b>55</b>
<b>SPC-DT</b>	ドレンタンク4L	3,700円	<b>55</b>
<b>SPC-E25ACN</b>	スポットクーラー 2.5	113,000円	<b>54</b>
<b>SPC-E25ACND</b>	ドレンレススポットクーラー 2.5	123,000円	<b>54</b>

型式	品名	標準価格(税別)	ページ
<b>SPC-E25ACNDS</b>	ドレンレススポットクーラー 2.5	143,000円	<b>54</b>
<b>SPC-E25ACNS</b>	スポットクーラー 2.5	135,500円	<b>54</b>
<b>SPC-E35ACD</b>	ドレンレススポットクーラー 3.5	163,000円	<b>54</b>
<b>SPC-FL</b>	フィルター	3,000円	<b>55</b>
<b>SPC-H</b>	吊下げ金具 (2枚組)	7,500円	<b>55</b>
<b>SPC-HD</b>	排熱ダクト	7,090円	<b>55</b>
<b>SPC-JNSH</b>	ジェットノズル スポッポンヘッド	10,000円	<b>55</b>
<b>SPC-KYC</b>	結露抑制カバー	4,200円	<b>55</b>
<b>SPC-L</b>	冷風ダクトエルボ	1,900円	<b>55</b>
<b>SPCN-032</b>	ポータブルスポットクーラー エコやん 本体のみ	138,000円	<b>57</b>
<b>SPCN-032BAC2</b>	ポータブルスポットクーラー エコやん バッテリーセット	238,000円	<b>57</b>
<b>SPC-SB</b>	ひえポカやん・エコやん兼用 ショルダーベルト	2,200円	<b>58</b>
<b>SPC-TDA</b>	ツインダクトアタッチメント	5,000円	<b>55</b>
<b>SPD-H15</b>	サージプロテクター	11,000円	<b>14</b>
<b>SPI-TF</b>	充電式LEDライト スピナーライト	2,500円	<b>36</b>
<b>SRL-MK-CH</b>	まきまきキャンプライト	5,000円	<b>37</b>
<b>SS-900</b>	看板用アーム ストレート 白	34,000円	<b>15</b>
<b>SS-900-BK</b>	看板用アーム ストレート 黒	34,000円	<b>15</b>
<b>SST-24P</b>	電池式LEDスリムスティック	2,000円	<b>35</b>
<b>SSW-0.5</b>	センサーコード	8,400円	<b>86</b>
<b>SSW-0.5E</b>	センサーコード アース付	10,900円	<b>86</b>
<b>ST2-0.5S-15A</b>	セーフティータップ	13,200円	<b>86</b>
<b>STB-EK5KW</b>	屋外型降圧トランス	586,800円	<b>46</b>
<b>SU-1000</b>	SUシリーズ	79,200円	<b>48</b>
<b>SU-1500</b>	SUシリーズ	84,600円	<b>48</b>
<b>SU-550</b>	SUシリーズ	64,800円	<b>48</b>
<b>SVR-1000</b>	交流定電圧電源装置	228,000円	<b>51</b>
<b>SVR-2000</b>	交流定電圧電源装置	348,000円	<b>51</b>
<b>SVR-3000</b>	交流定電圧電源装置	420,000円	<b>51</b>
<b>SW-01</b>	防雨中間スイッチ 緑	5,400円	<b>14</b>
<b>SW-01BK</b>	防雨中間スイッチ 黒	5,400円	<b>14</b>
<b>SW-10</b>	防雨延長コード シングル 10m	9,300円	<b>84</b>
<b>SW-104</b>	スイッチリール	21,000円	<b>77</b>
<b>SW-20</b>	防雨延長コード シングル 20m	15,000円	<b>84</b>
<b>SW-5</b>	防雨延長コード シングル 5m	6,000円	<b>84</b>
<b>SW-E13</b>	スイッチリール	25,200円	<b>77</b>
<b>T</b>			
<b>T1-20-10</b>	分岐ケーブル(照明専用) 20m	48,000円	<b>79</b>
<b>T1-30-10</b>	分岐ケーブル(照明専用) 30m	55,200円	<b>79</b>
<b>T2-0.5S</b>	ショートタップ クロス	2,200円	<b>83</b>
<b>TB-100D</b>	降圧専用トランス	72,000円	<b>45</b>
<b>TB-200D</b>	降圧専用トランス(リングトランス)	98,400円	<b>45</b>
<b>TB-300D</b>	降圧専用トランス(リングトランス)	109,800円	<b>45</b>
<b>TB-500D</b>	降圧専用トランス(リングトランス)	182,400円	<b>45</b>
<b>TB-EK300DW</b>	簡易防雨型降圧トランス	196,800円	<b>46</b>
<b>TBO-300</b>	昇圧・降圧 自在型トランス	139,200円	<b>46</b>
<b>TC-23-4</b>	分岐ケーブル(電源専用) 20m	45,500円	<b>79</b>
<b>TC-23-5</b>	分岐ケーブル(電源専用) 25m	55,500円	<b>79</b>
<b>TC-23-6</b>	分岐ケーブル(電源専用) 30m	64,800円	<b>79</b>
<b>TK-02</b>	単管クランプ(ボルト式)	3,000円	<b>33</b>
<b>TK-03</b>	鉄骨クランプ ボルト付	1,500円	<b>33</b>
<b>TL2-0.5S</b>	ショートタップ L型クロス	2,200円	<b>83</b>
<b>TPG-PI-L</b>	エアダスターブLOWER 突風GUN イーグル	30,000円	<b>59</b>
<b>TPG-PI-M</b>	エアダスターブLOWER 突風GUN トムキャット	18,000円	<b>59</b>



MEMO

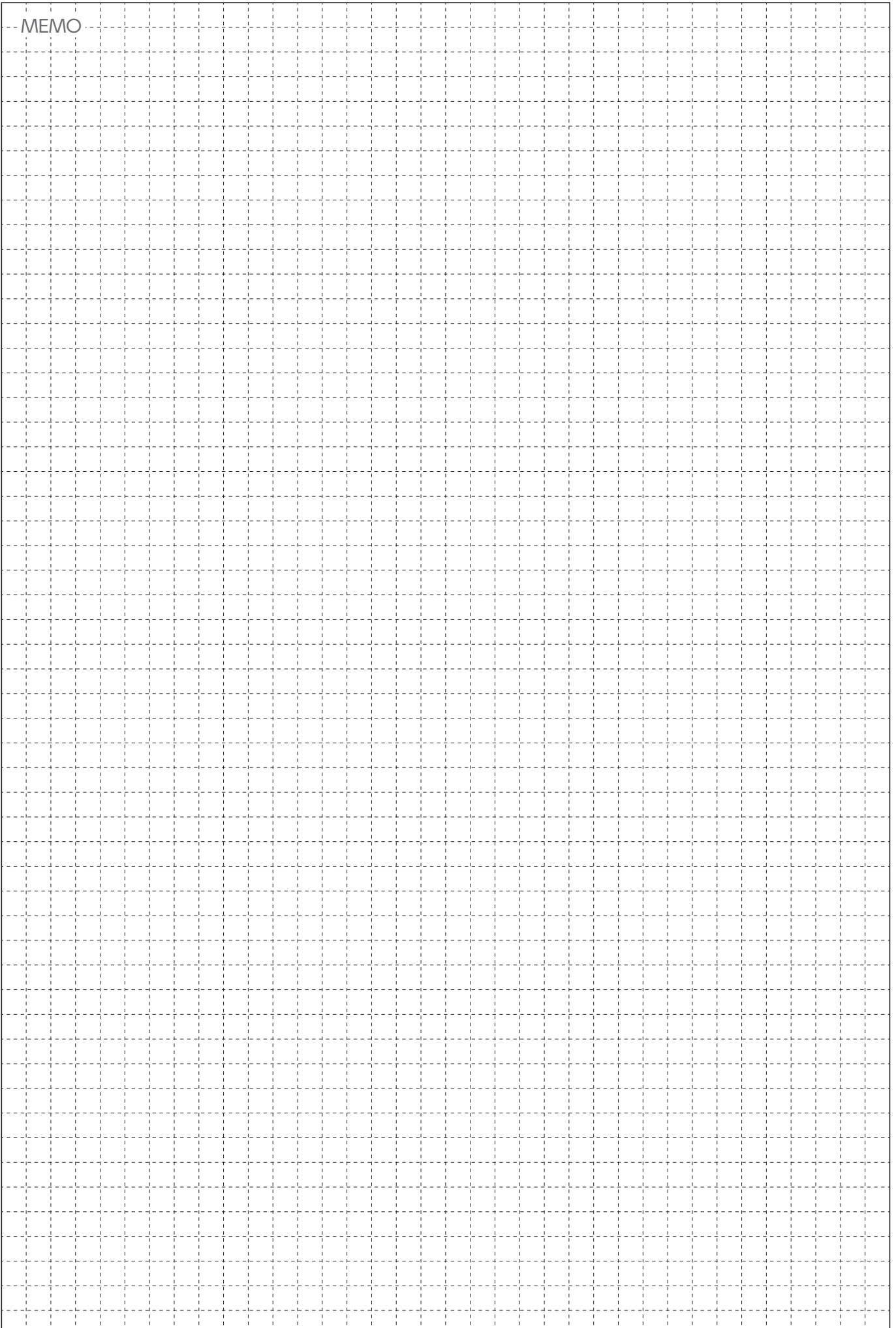

MEMO

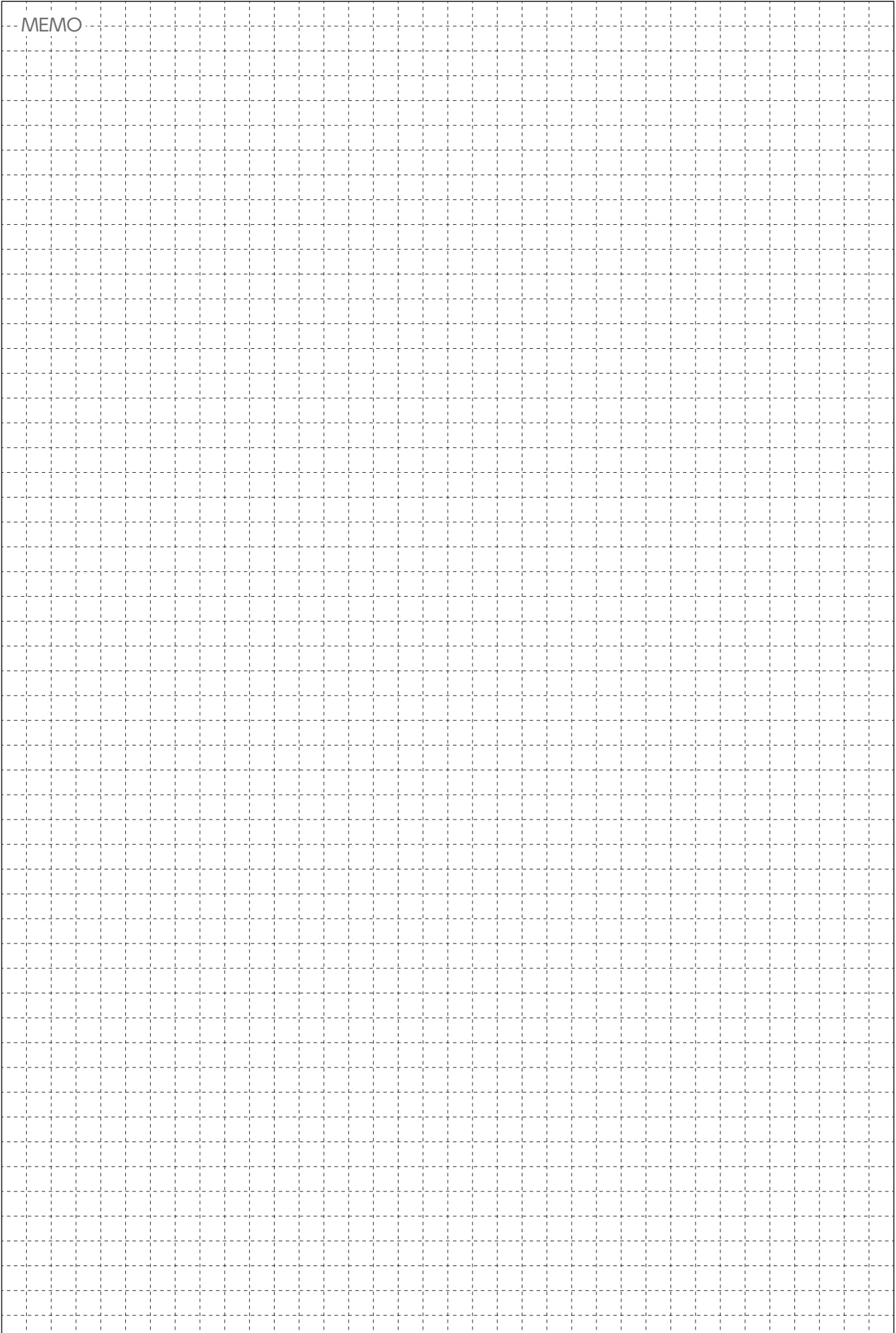

MEMO

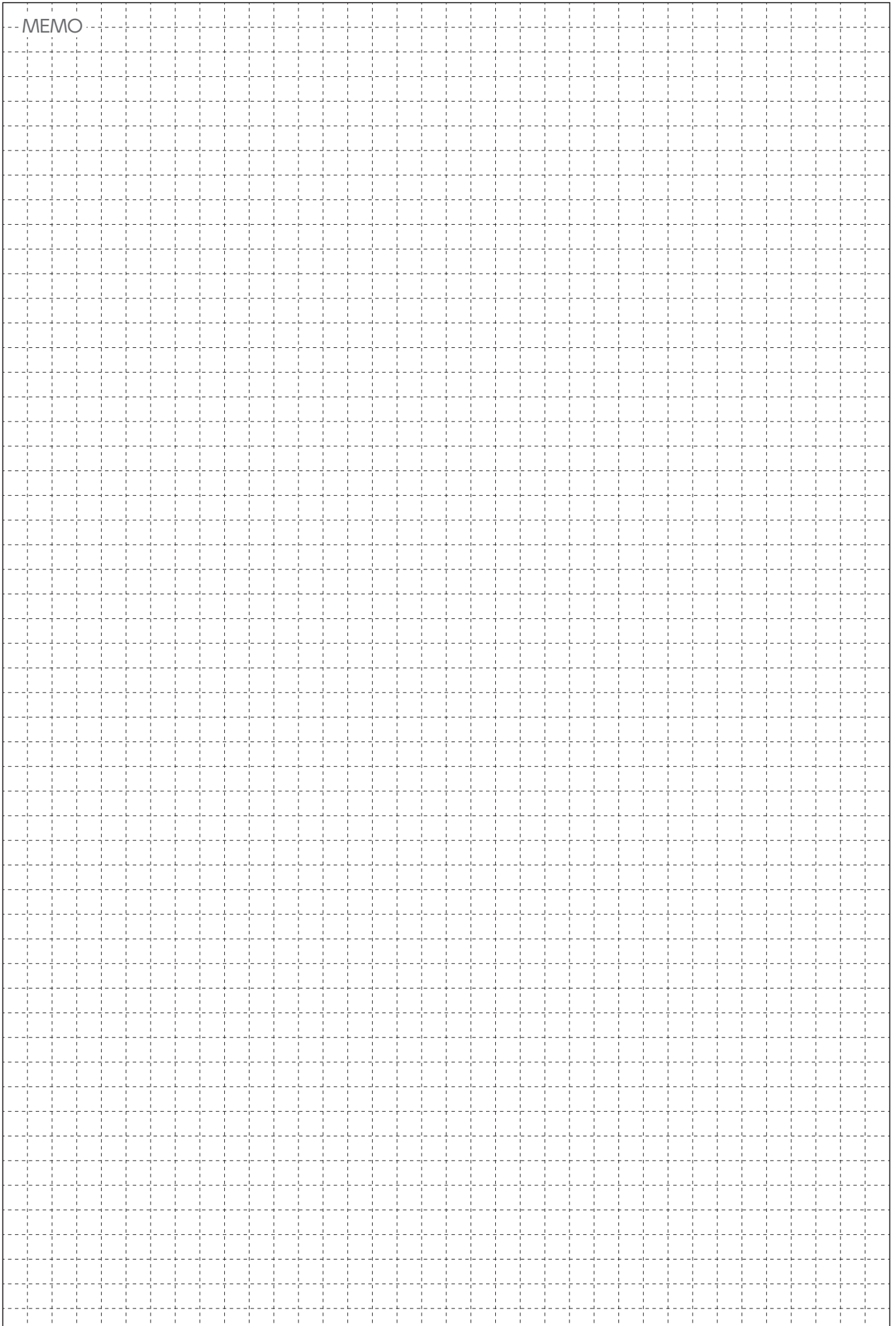

MEMO

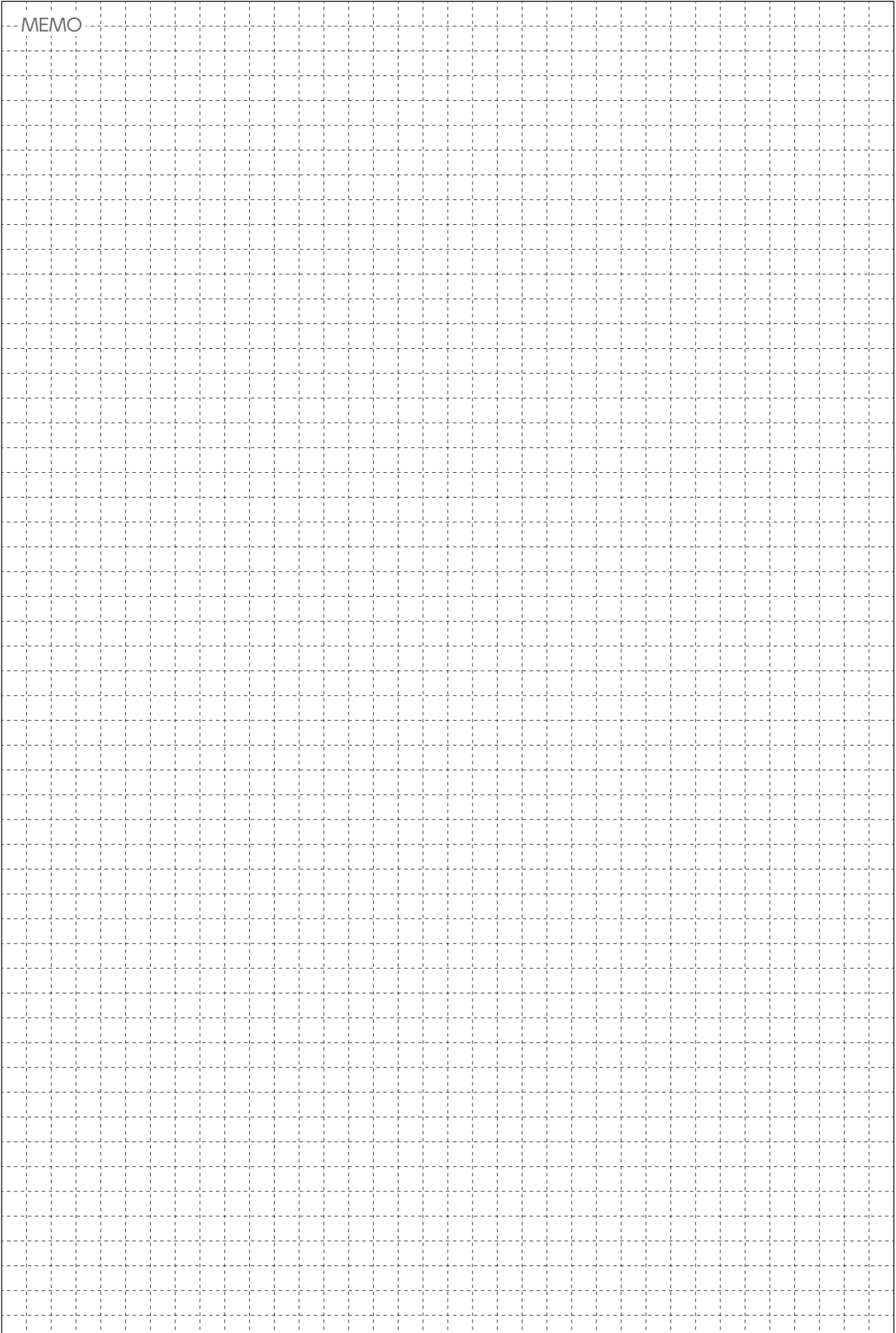

MEMO

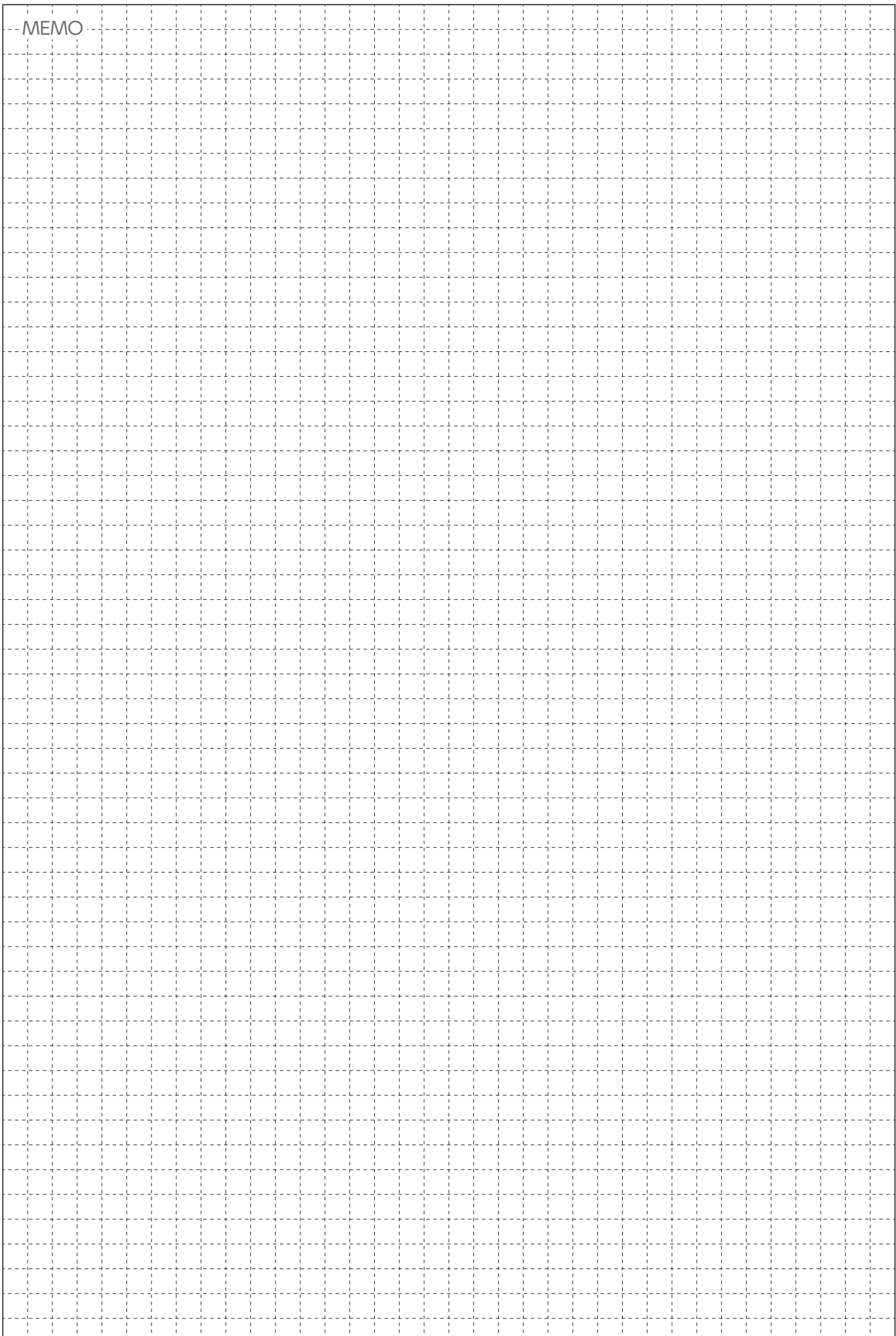

MEMO

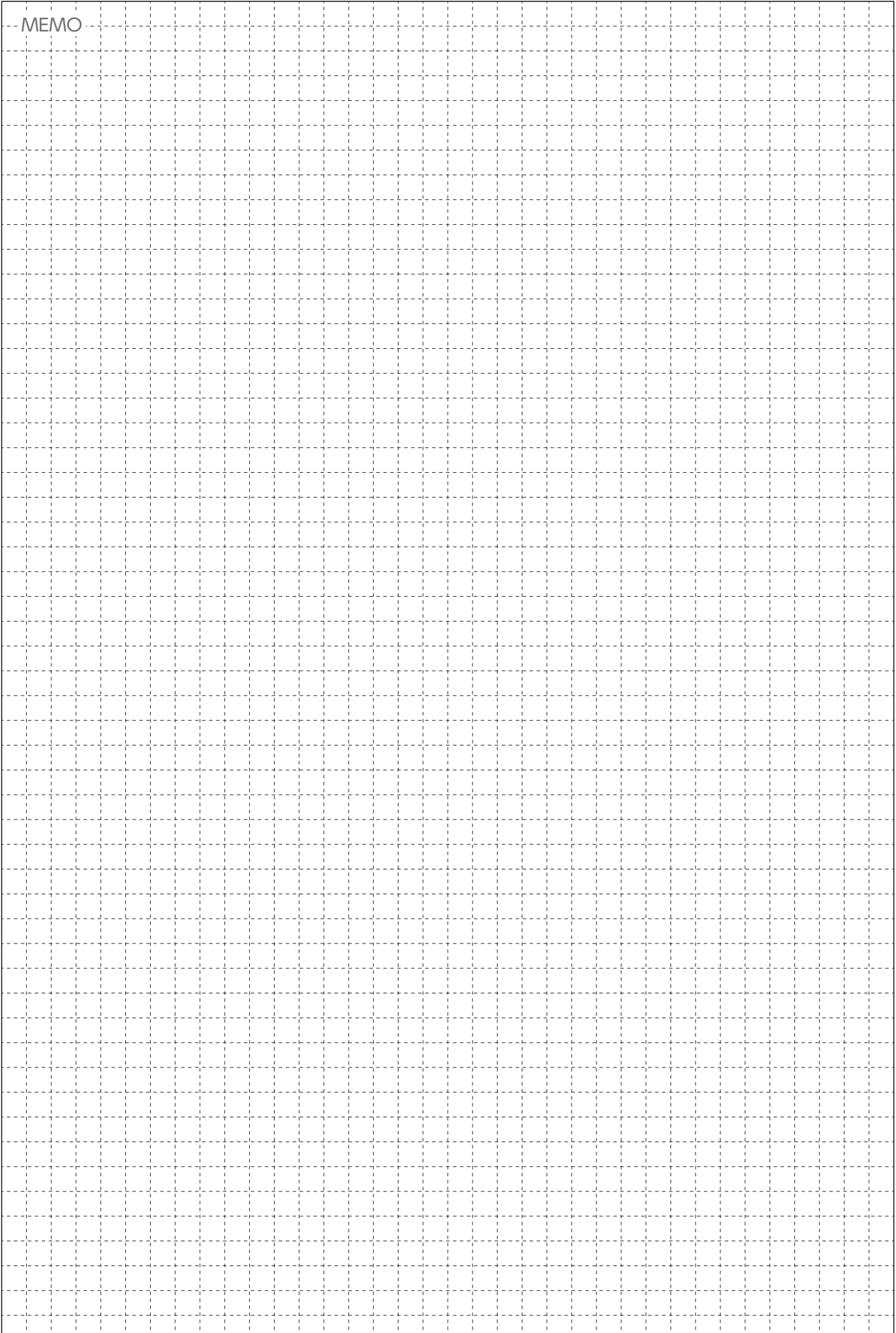

MEMO

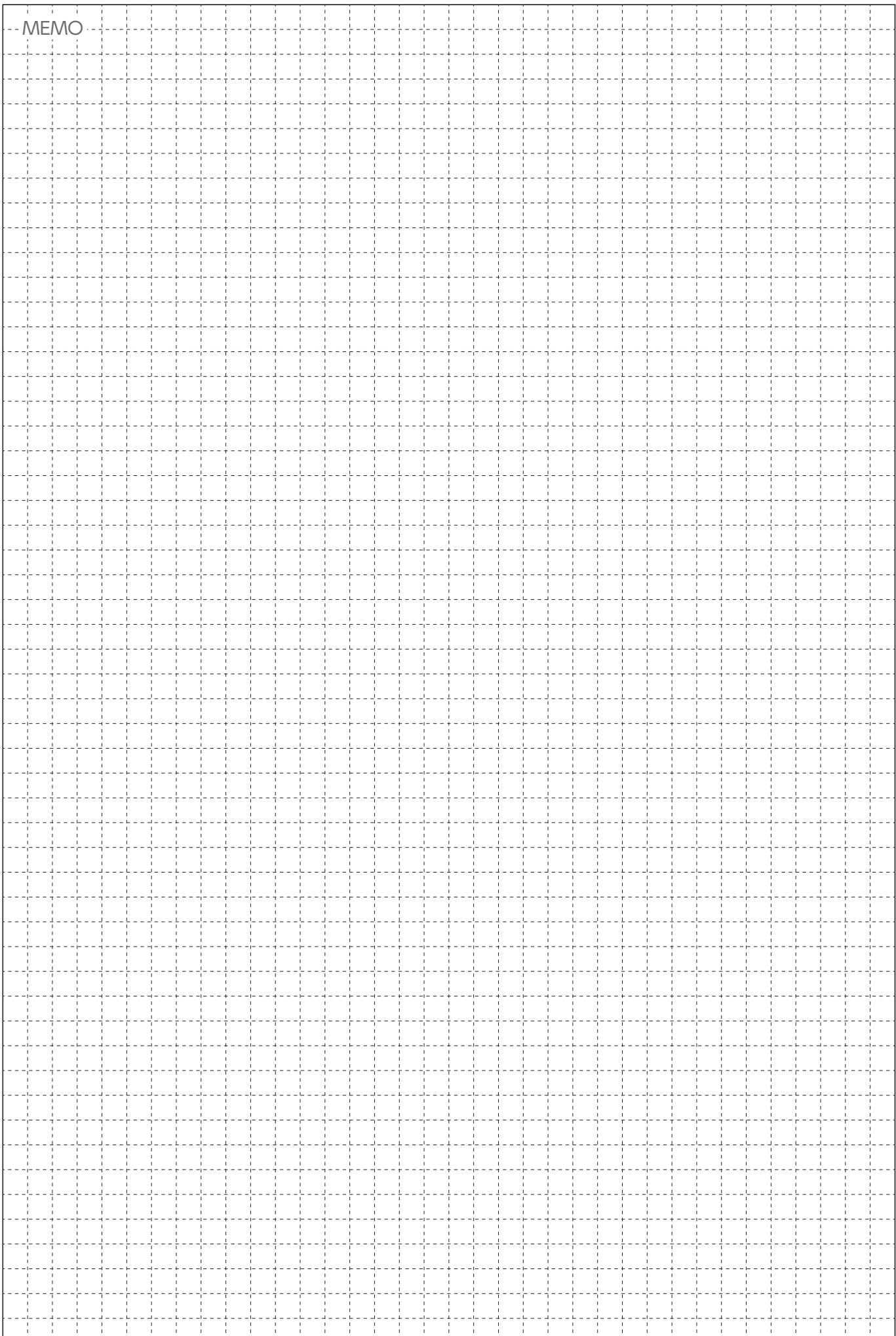

# 返品・保証・アフターサービスについて

## 返品について

商品到着日後、8日以内にご連絡をいただいた場合、返品を承ります。

お客様事由での返品は、以下の費用のご負担をお願いしておりますので、あらかじめご了承ください。

- ・所定の返品事務手数料
- ・商品の返送費用
- ・商品発送時の送料/代金引換手数料 など

なお、商品によっては、返品をお受けできない場合があります。

## 保証について

保証内容は下記のとおりとさせていただきます。

### 【保証期間】

製品お買上げ日(お引き渡し日)を基準として次の通りです。

ただし、24時間連続使用や1日20時間以上の長時間使用の場合は、半分の期間とします。

- 照明器具 1年間(電源装置 3年間)
- コードリール 3年間
- 溶接機 3年間
- その他製品 1年間

### 【保証内容】

ご購入または納入された製品単体の保証に限りです。

取扱説明書、製品本体貼付ラベルなどの注意書にしたがった使用状態で保証期間内に故障した場合には、製品の無償修理(交換)をさせていただきます。

※機器の交換作業については含みません。

※電気工事を伴う機器の交換は別途見積りいたします。

### 【保証の免責事項】

保証期間内でも、次の場合には原則として保証対象外とさせていただきます。

- (1) 使用上の誤りおよび不当な修理や本体ケース開封を含む分解、改造による故障や損傷
- (2) 当社の仕様書、カタログなどに記載されている使用条件、環境の範囲をこえた使用による故障や損傷
- (3) 施工上の不備に起因する故障や不具合
- (4) お買上げ後の取付場所の移設、輸送、落下などによる故障や損傷
- (5) 天災地変(火災、地震、水害、落雷など)、異常電圧、指定外の使用電源(電圧、周波数)、故意などによる故障や損傷
- (6) 法令、取扱説明書で要求される保守点検(メンテナンス)を行わないことによる故障や損傷
- (7) 日本国内以外での使用による故障や損傷
- (8) 保証書のご提示がない場合
- (9) 保証書にお買上げ年月日、お客様名、販売店名の記入のない場合、あるいは字句を書き替えられた場合

## アフターサービスについて

### 【保証期間内の場合】

製品の保証期間内の修理は原則無償修理です。

ただし、修理お申し込み時に製品購入日を特定できるもののご提示が無い場合は、有償修理となる場合があります。

修理期間は当社に製品到着後、2営業日以内の弊社出荷を予定しております。

※修理品の当社までの送料はお客様にてご負担ください。

※修理内容により、数日日数がかかる場合があります。

### 【保証期間を過ぎている場合】

ご購入から1年経過、または保証の免責事項に該当と判断される故障は有償修理となります。

修理期間は製品到着後、2営業日以内にお見積提示を予定しております。

お見積の承諾後、1営業日以内にご返却(弊社出荷)を予定しております。

※修理品の当社までの送料はお客様にてご負担ください。

※修理内容により、数日日数がかかる場合があります。

### 【アフターサービスについてのお問い合わせ先】

修理に関するご相談ならびにご不明点は、お買上げの販売店様(工事店様)または弊社営業所にお問い合わせください。



<https://www.nichido-ind.co.jp/>



## 安全に関する ご注意

- 施設照明の照明器具には寿命があります。設置して8～10年ほど経つと、外観に異常がなくても内部の劣化は進行しています。点検・交換してください。  
※使用条件は周囲温度30℃、1日10時間点灯、年間3000時間点灯の場合です。
- 周囲温度が高い場合・点灯時間が長い場合などは寿命が短くなります。
- 1年に1回は「安全チェックシート」、「点検記録表」に基づき自主点検してください。当社のウェブサイトからダウンロードできます。

<https://www.nichido-ind.co.jp/support/check/>

検索 日動チェックシート

日動HP TOP ▶

サポート ▶

安全チェックシート

- 3年に1回は工事店などの専門家による点検をお受けください。点検せずに使い続けるとまれに火災・感電・落下などに至る場合があります。
- 照明器具以外の商品においても、ご使用して数年ほど経つと、外観に異常がなくても使用状況により電線や内部の劣化は進行しています。点検・交換してください。
- このカタログに掲載の商品は、使用用途・場所などを限定するもの、専門施工を必要とするもの、また定期点検を必要とするものがあります。お買い上げの販売店・工事店または当社にご確認ください。
- ご使用の前に、「取扱説明書」をよくお読みいただき、ご不明な点はお買い上げの販売店・工事店または当社にご相談の上、正しくご使用ください。
- 商品には安全にご使用いただくための注意シールが貼ってあるものがあります。ご使用の際はご確認の上、正しくご使用ください。
- 「安全に関するご注意」については、取扱説明書にも記載しておりますので、ご一読ください。  
※コードリールの取扱説明書は、 QRコードにて確認できます。

## ご使用に あたって

このカタログに記載商品の保証期間は商品により異なります。

■照明器具の保証期間は1年間・電源装置の保証期間は3年間です。

■コードリールの保証期間は3年間・その他商品の保証期間は1年間です。

■トランスの保証期間は1年間・溶接機の保証期間は3年間です。

但し、商品に保証書が添付されている場合は、添付の保証書が優先されます。

また、別途品質保証契約が結ばれている場合は、品質保証契約書が優先されます。

保証期間は商品お買い上げ日(お引き渡し日)より上記期間、無償修理対応させていただきます。

万一故障がおきた場合は、お買い上げ日(お引き渡し日)を特定の上、お申し出ください。

※返品・保証・アフターサービスについての詳細は、このカタログの巻末に記載の

「返品・保証・アフターサービスについて」をご覧ください。

## ご購入前に

- このカタログの掲載商品の標準価格には、消費税、配送・設置調整費・工事費、使用済み商品の引取費などは含まれておりません。
- 商品改良のため、仕様・外観は予告なしに変更することがありますのでご了承ください。
- 印刷物と実物とでは多少色味に差が生じる場合があります。あらかじめご了承ください。
- このカタログの掲載商品の詳細については、販売店・専門施工店または当社におたずねください。

発売元

 **日動工業株式会社**  
NICHIDO IND.CO.,LTD

- 本社 〒572-0076 大阪府寝屋川市仁和寺本町1-3-22  
TEL.072(803)6905代 FAX.072(803)6908
- 札幌営業所 〒003-0822 札幌市白石区菊水元町二条2-3-1  
TEL.011(871)0577代 FAX.011(871)0579
- 東京営業所 〒135-0016 東京都江東区東陽4-8-14  
TEL.03(5683)4010代 FAX.03(5683)4021
- 名古屋営業所 〒454-0848 名古屋市中川区松ノ木町1-32-2  
TEL.052(351)3666代 FAX.052(352)7558
- 大阪営業所 〒572-0076 大阪府寝屋川市仁和寺本町1-3-22  
TEL.072(803)6905代 FAX.072(803)6908
- 福岡営業所 〒812-0016 福岡市博多区博多駅南4-17-32  
TEL.092(474)7955代 FAX.092(474)6329

お問い合わせは **TEL.072-803-6905**  
E-mail [honsha@nichido-ind.co.jp](mailto:honsha@nichido-ind.co.jp)

■お問い合わせは……