

図 面 略 歴			
記 号	日 付	変 更 ・ 追 記 内 容	担 当
△			
△			

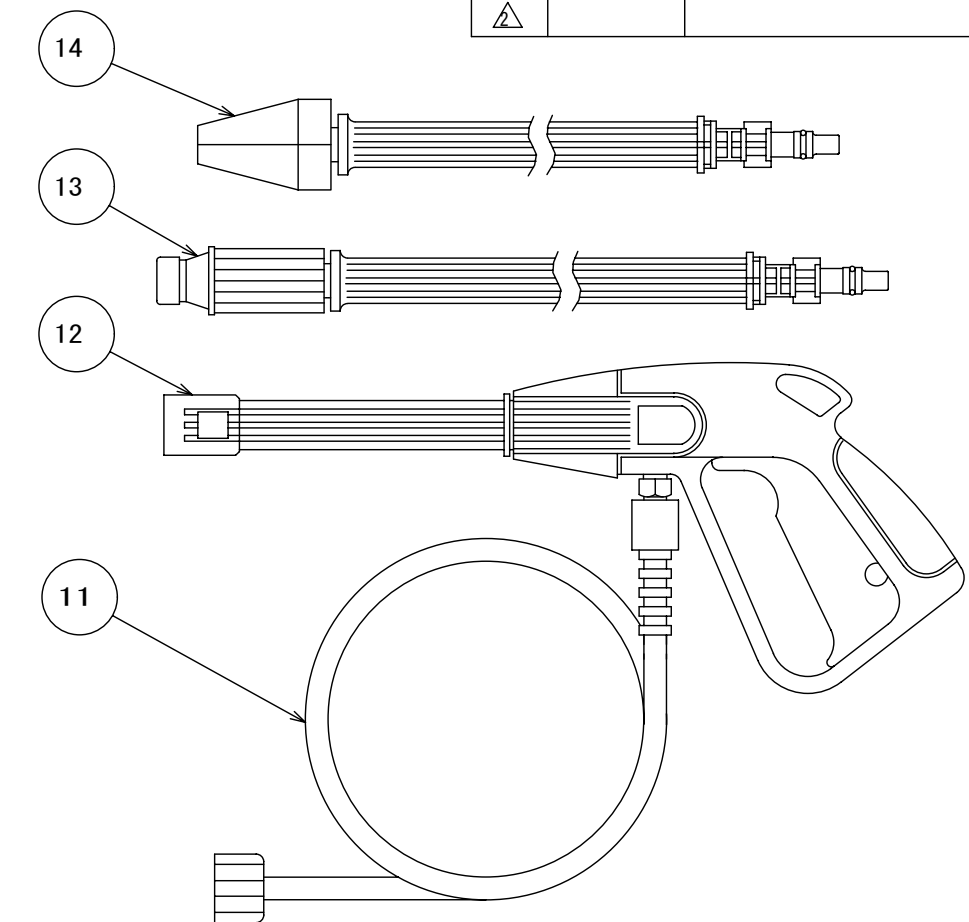
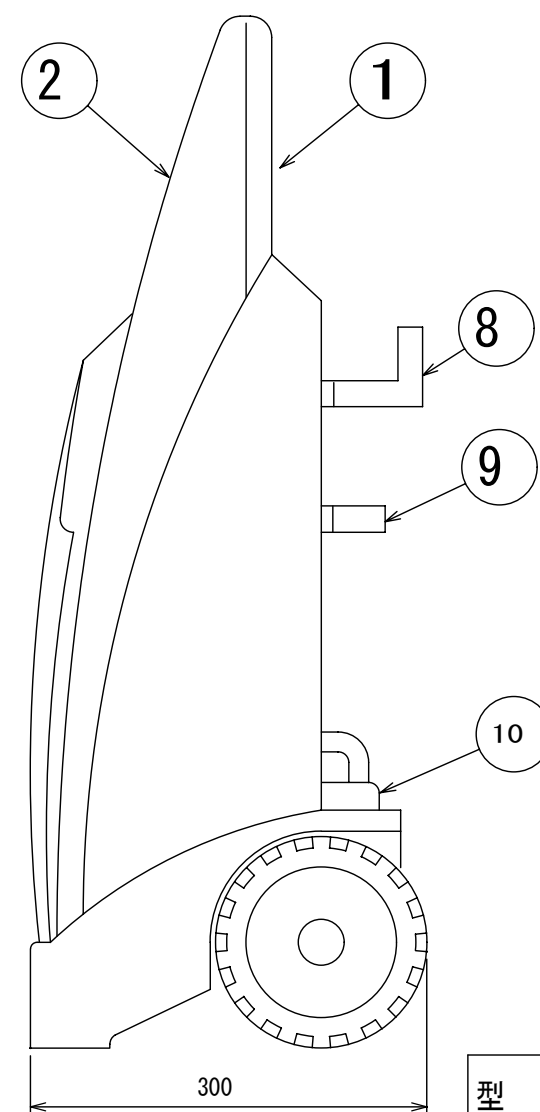
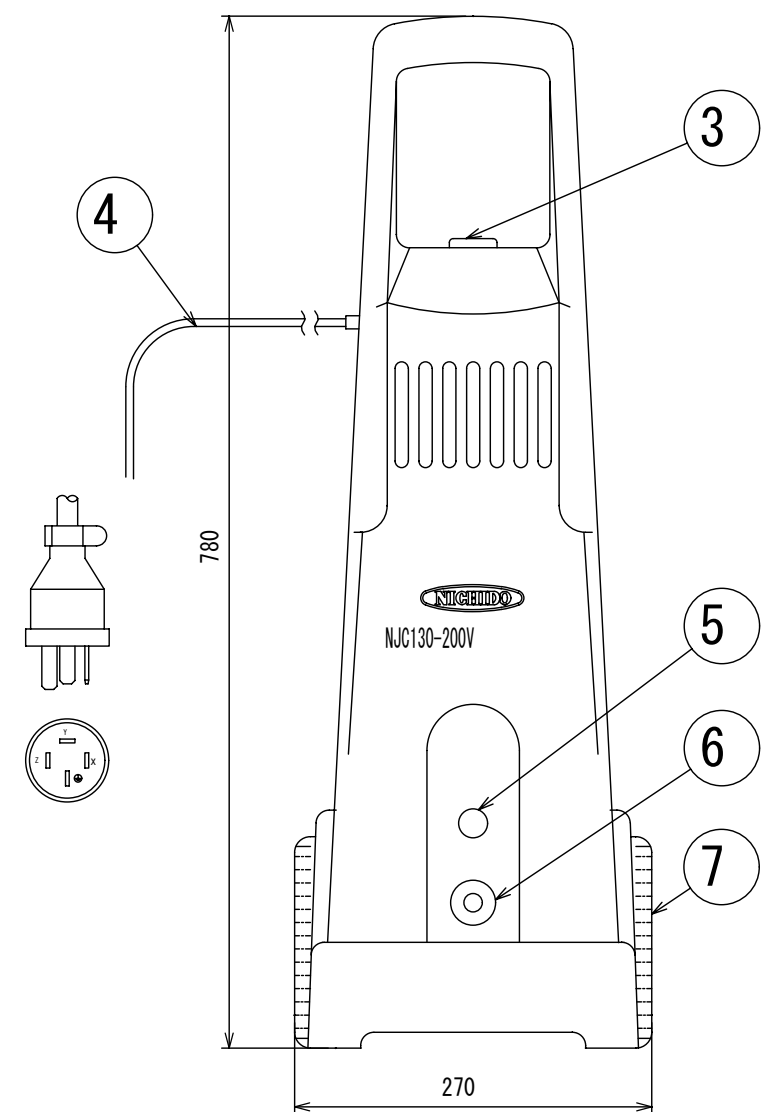

主 仕 様

型 式	NJC130-200V
電 源	単相200V 50/60Hz
吐 出 圧 力	13Mpa (132.6kg/cm) <sup>2</sup>
吐 出 水 量	300~363リットル/H
給水最高温度	40℃
過 熱 保 護	サーモスタット内蔵
適合高圧ホース	内径5.8mm/外径11.5mm
本 体 寸 法	325×360×H825
本 体 重 量	20kg

50Hz	9357
60Hz	9358
仕様	コード

14	トルネード噴射ノズル	PA樹脂	MAX 15Mpa	1	*****
13	噴射ノズル	PA樹脂	MAX 15Mpa	1	*****
12	トリガーガン	PA樹脂	MAX 15Mpa	1	*****
11	高圧ホース		MAX 16Mpa	5m	1 *****
10	洗剤タンク	PA樹脂	(内蔵)	1	*****
9	トリガーガンホルダー	PA樹脂	成形品	2	*****
8	コードハンガー	PP樹脂	成形品	1	*****
7	車輪	PP樹脂	(黒)	2	*****
6	給水口カバー	PP樹脂	ワンタッチ型	1	*****
5	高圧吐出ねじ	STP	M22 P1.5	1	*****
4	200Vプラグ付き電線	VCTF	2.0sq×3芯×5m	2	*****
3	電源スイッチ		防雨型	1	*****
2	フロントカバー	PP樹脂	成形品	1	*****
1	本体ケース	PP樹脂	成形品	1	*****
No	部 品 名	材 質	備 考	個数	コード

COMPONENTS	品 名	200V 高圧洗浄機	APPD	CHCK	DESN	DEF
MODEL	型 式	NJC130-200V	承認	検図	設計	製図
MATERIAL	材 質 別 掲	備 考				
3AD	ANGLE	SCALE	FREE	作成日	2008.8.27	
	第 三 角 法	尺 度		出図コード	2008.8.27	
	日動工業株式会社		ZK-A3X	K-NJC130-200V		